

STIGA PARK

Sweeper with
collector

NÁVOD K POUŽITÍ

STIGA[®]

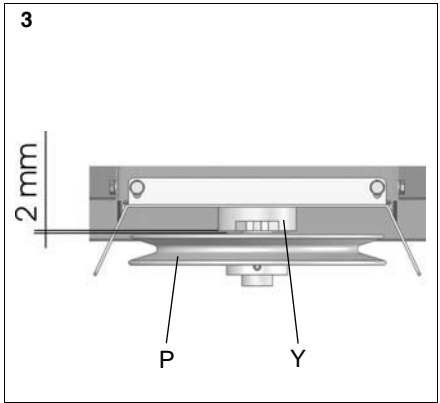
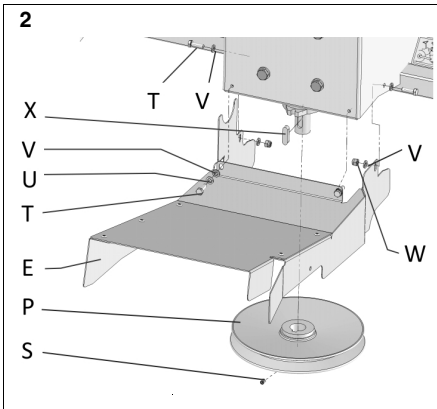
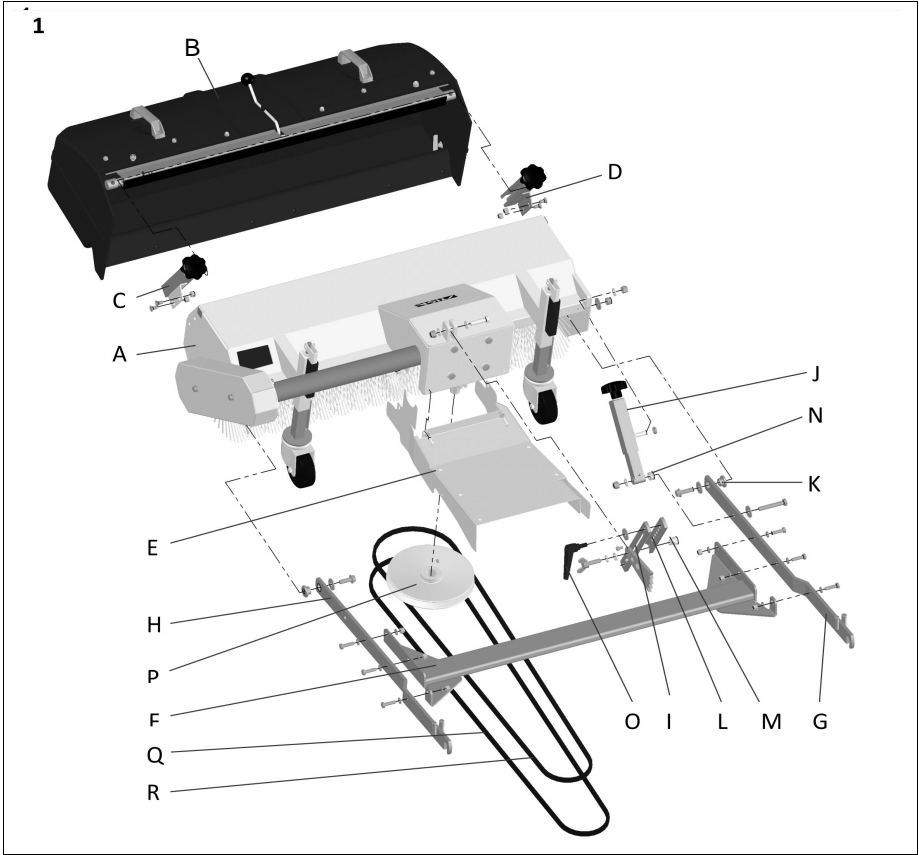

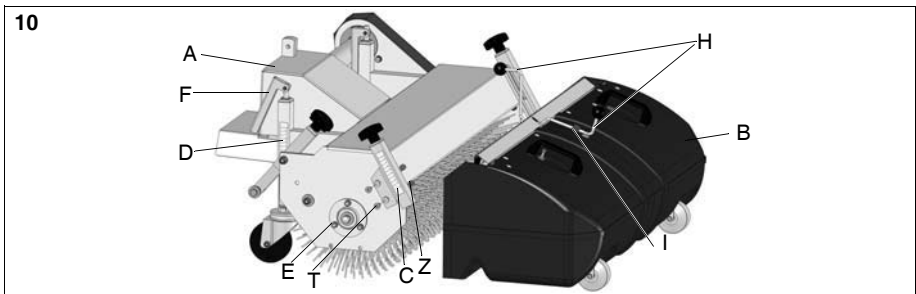
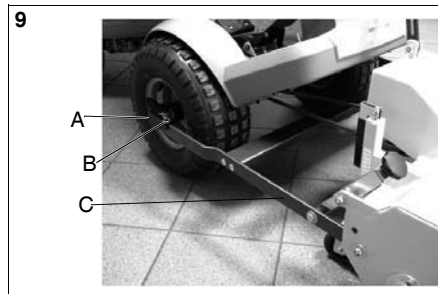
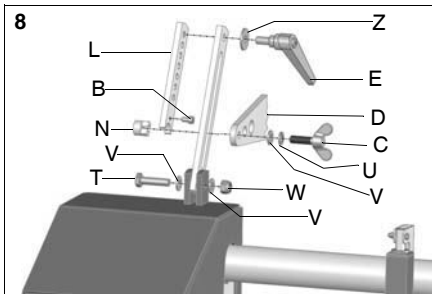
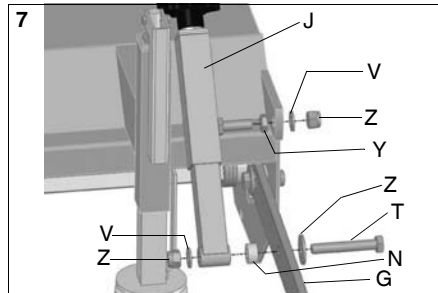
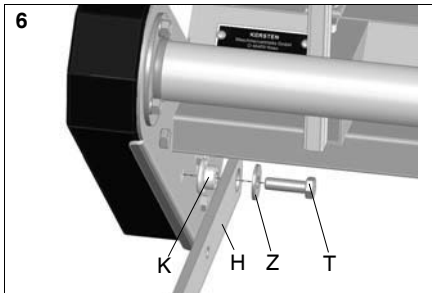
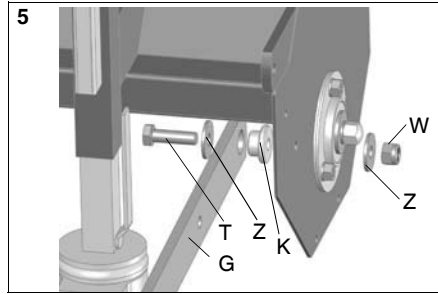
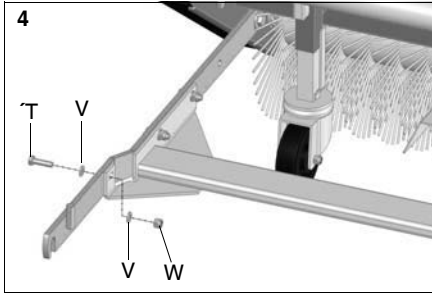

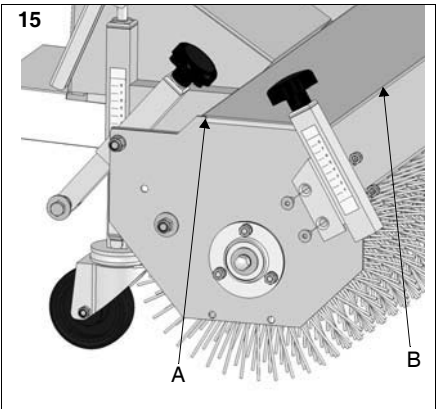
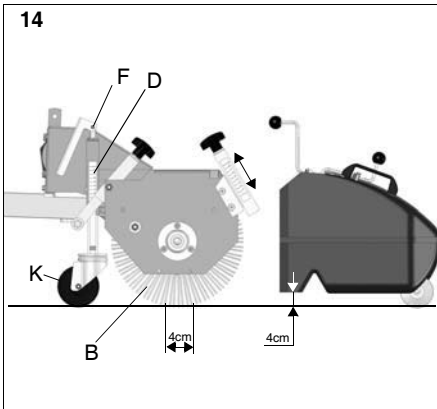
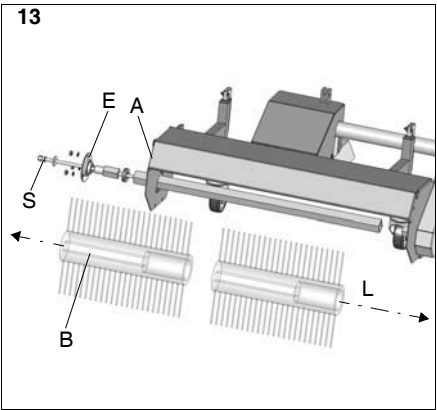
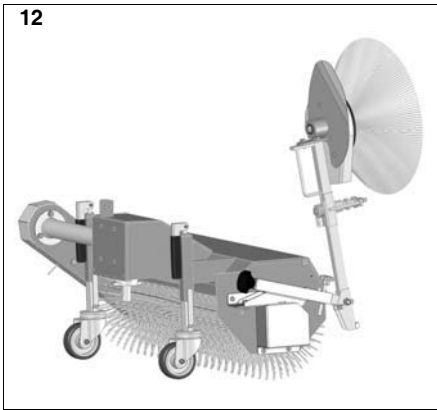
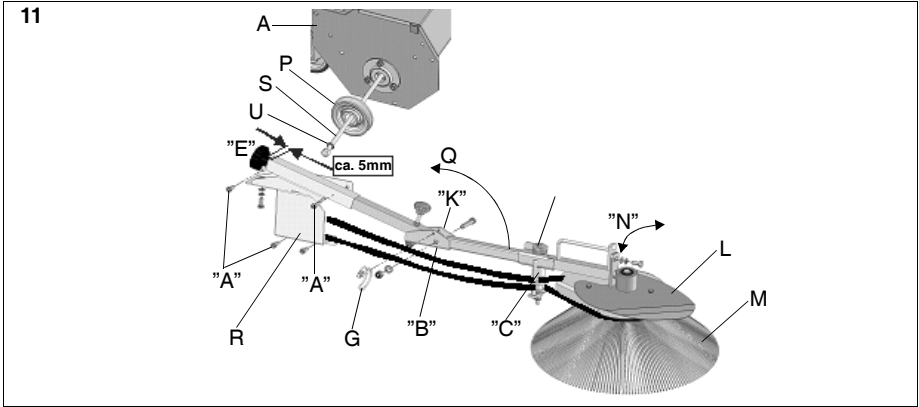

1 OBECNĚ



Tento symbol znamená **VÝSTRAHU**. Nedodržení pokynů může vést k vážnému zranění osob nebo k poškození majetku.



Než spustíte stroj, přečtěte si pozorně tento návod k použití a přiložený leták „BEZPEČNOSTNÍ POKYNY“.

1.1 SYMBOLY

Na stroji jsou umístěny následující symboly. Informují vás, kdy je při jeho používání a údržbě třeba dbát zvýšené opatrnosti.

Symboly mají následující význam:



Výstraha!

Před spuštěním plošiny si pozorně přečtěte návod k obsluze a bezpečnostní informace.



Výstraha!

Za běhu motoru se nikdy nesmí otvírat nebo odstraňovat ochranná zařízení!



Viz informace v technické příručce.



Mazací bod!



Výstraha!

Nedotýkejte se rotujících součástí stroje, dokud se nezastaví



Výstraha!

Za běhu motoru hrozí nebezpečí odhození součástí – dodržujte bezpečnou vzdálenost!



1.2 ZNAČENÍ

1.2.1 Obrázky

Obrázky v tomto návodu k obsluze jsou značeny čísly 1, 2, 3 atd.

Součásti znázorněné na obrázcích provozu jsou značeny písmeny A, B, C atd.

2 BEZPEČNOST

- Bezpečnostní informace v tomto návodu nepokrývají všechna možná nebezpečí. Při práci a údržbě se řiďte zdravým rozumem a zachovávejte běžnou opatrnost.
- Dodržujte pokyny v následujících podkapitolách, abyste maximálně omezili nebezpečí nehod.

2.1 URČENÉ POUŽITÍ

- Plošina je určena k běžnému použití a běžným úkonům v zemědělství a lesnictví, například k údržbě zelených ploch a zařízení, a k odklízení sněhu.
- Veškeré ostatní způsoby použití nejsou považovány za určené použití. Výrobce neponese odpovědnost za žádné škody, k nimž dojde v důsledku takového použití; veškerou odpovědnost nese uživatel.
- Určené použití se vztahuje také na správné používání podle podmínek pro provoz, údržbu a opravy, stanovených výrobcem.
- Obsluhu, údržbu a opravy plošiny smí provádět pouze personál, který je s ním obeznámen a uvědomuje si nebezpečí.
- Dodržujte příslušné předpisy pro prevenci nehod a ostatní všeobecně platná bezpečnostní opatření a zákony týkající se pracovního prostředí.
- Jakékoliv neoprávněné úpravy stroje budou mít za následek zrušení odpovědnosti za škody, kterou jinak nese výrobce.

2.2 VŠEOBECNÁ BEZPEČNOSTNÍ OPATŘENÍ A PŘEDPISY PRO PREVENCI NEHOD

2.2.1 Základní pravidla

- Řiďte se jak pokyny v tomto návodu v obsluze, tak platnými všeobecnými bezpečnostními předpisy a předpisy pro prevenci nehod!
- Plošinu nesmí používat osoby mladší 16 let, a to ani pod dohledem dospělé osoby! Děti a dospívající musí být informováni, že toto není hračka.
- Stroj smí používat pouze školený personál!
- Při používání na veřejných komunikacích se musí dodržovat platné předpisy!
- Uživatel musí mít přiléhavý oděv. Nenoste volné oděvy a noste pevnou nebo ochrannou obuv!
- Pracujte pouze při dobré viditelnosti a ve vhodných světelných podmínkách!
- Výstražné a informační štítky obsahují důležité informace týkající se bezpečného provozu; řiďte se jimi v zájmu vlastní bezpečnosti!
- Dávejte pozor na rotující nástroje – dodržujte bezpečnou vzdálenost!
- Dávejte pozor na doběh rotujících nástrojů! Před zahájením práce počkejte, dokud se úplně nezastaví!
- V hnacích součástech jsou místa, v nichž hrozí nebezpečí pořezání nebo rozdrcení!
- Charakteristiky jízdy, řízení a brzdění, stejně jako překlápěcí body, jsou ovlivňovány zatížením a nainstalovanými nebo převáženými nástroji. Proto lze používat pouze nástroje

schválené výrobcem. Vždy přizpůsobte pracovní rychlost aktuálním podmínkám.

- Je zakázáno provádět neoprávněné úpravy, které mohou ohrozit provozní bezpečnost stroje!
- Před každým spuštěním zkontrolujte provozní bezpečnost stroje!
- Ochranná zařízení se nesmí nikdy odstraňovat ani upravovat!
- Při opravách nebo kontrolách nikdy nevstupujte pod stroj, který není zajištěný!

2.2.2 Pracovní a rizikový prostor

- V pracovním prostoru je uživatel povinen zajistit, aby nedošlo ke zranění osob v okolí!
- Je zakázáno vstupovat do rizikového prostoru stroje!
- Před spuštěním a jízdou nainstalované plošiny zkontrolujte nejbližší okolí. Dávejte pozor zejména na děti a zvířata. Ujistěte se, že máte dobrý výhled!
- Před zahájením práce se musí z pracovního prostoru odstranit všechny předměty. Během práce dávejte pozor na ostatní předměty a včas je odstraňte.
- Při práci v uzavřených prostorech udržujte bezpečnou vzdálenost od ohrazení, aby se nástroj nepoškodil.
- Při práci v bezprostředním okolí veřejnosti jezděte pokud možno podél okraje vozovky a nevjíždějte do vozovky. Tím minimalizujete nebezpečí, že případné odhozené předměty zraní nějaké osoby.
- Při práci na veřejných komunikacích a ve veřejných prostorech nebo na přilehlých místech se musí rozmístit informační a výstražné nápisy, které upozorní veřejnost na probíhající práci.

2.2.3 Před prací

- Před zahájením práce se musí uživatel seznámit s veškerým vybavením, ovládacími prvky a jejich funkcemi. Ujistěte se, že jsou správně nainstalována všechna ochranná zařízení a že jsou na správných místech. Během práce je již příliš pozdě!

2.2.4 Během práce

- Za jízdy nikdy neopouštějte místo obsluhy!
- Neopouštějte místo obsluhy, dokud se úplně nezastaví všechny nástroje na plošině!
- Za provozu neseřizujte žádné části plošiny – hrozí nebezpečí nehod!
- Je zakázáno přepravovat osoby nebo předměty!
- Pokud se například při zametání dostane nějaký cizí předmět na plošinu a zablokuje ji, musí se vypnout motor a nainstalovaná plošina se musí vyčistit vhodným nástrojem! Před otevřením nebo čištěním plošiny musí být motor vždy vypnutý! Viz bezpečnostní informace týkající

se stroje s vlastním pohonem.

- Dojde-li k poškození stroje s vlastním pohonem nebo nainstalované plošiny, musí se ihned vypnout motor a opravit poškození.

2.2.5 Opuštění stroje

- Při opuštění se ujistěte, že stroj nemůže rozjet. Použijte klíny nebo aktivujte parkovací brzdou.
- Chraňte plošinu před neoprávněným použitím!
- Když je stroj v provozu, nikdy ho nenechávejte bez dozoru.

2.2.6 Šroubové spoje a pneumatiky

- Při práci na kolech se ujistěte, že stroj je stabilní a nemůže se rozjet!
- Pravidelně kontrolujte matice a šrouby, zda jsou utažené, a podle potřeby je dotáhněte.
- Pneumatiky smí opravovat pouze odborník s použitím správných montážních nástrojů! Pokud jsou pneumatiky příliš nahuštěné, hrozí nebezpečí výbuchu!
- Pravidelně kontrolujte tlak vzduchu.

2.2.7 Připevňování a odstraňování plošiny

- Plošinu lze připevňovat a odstraňovat pouze se zastaveným a vypnutým motorem a vedlejším pohonem.
- Při výměně plošiny a souvisejícího příslušenství se musí používat vhodné nástroje a ochranné rukavice.
- Při připevňování a odstraňování se ujistěte, že plošina je stabilní a potřebná bezpečnostní zařízení jsou na svých místech.
- Musí se zabránit rozjetí stroje s vlastním pohonem a plošiny (pomocí parkovací brzdy nebo klínů).
- Při připevňování plošiny hrozí nebezpečí zranění (rozdrcení). Buďte velmi opatrní.
- Připojte plošinu podle pokynů a připevňte ji v uvedených bodech.

2.2.8 Údržba, čištění a opravy

- Údržbu a čištění lze provádět pouze s vypnutým pohonem a se zastaveným motorem!
- Dojde-li k opotřebení ochranných zařízení a nástroje, musí se pravidelně kontrolovat a podle potřeby vyměnit.
- Vyměňte poškozené řezné nástroje.
- Při výměně řezných nástrojů se musí používat vhodné nástroje a ochranné rukavice.
- Používejte pouze originální náhradní díly od výrobce, protože zcela splňují technické požadavky a díky tomu minimalizují nebezpečí nehod!
- Při čištění vysokotlakou vodou zajistěte, aby proud vody nestříkal přímo na ložiska, rotující součásti, mazací čepy, těsnění náprav, náboje atd. Po čištění vysokotlakou vodou se musí zno-

vu namazat mazací body. Jinak dojde ke zrušení platnosti záruky!

- Zkontrolujte, zda se pohyblivé součásti snadno pohybují, a podle potřeby je namažte!
- Po dokončení údržby a čištění se musí ochranná zařízení vždy vrátit na správná místa!
- Udržujte stroj v čistém stavu, abyste předešli případnému požáru!
- Pravidelně kontrolujte matice a šrouby, zda jsou utažené, a podle potřeby je dotáhněte.
- Při provádění jakékoliv údržby, čištění a oprav se musí zvednutá plošina vždy zajistit vhodnými podpěrami!
- Před zahájením opravy se ujistěte, že v hydraulickém systému není tlak. Jinak by mohla kapalina ze systému pod tlakem proniknout kůží a způsobit vážné zranění! Ihned vyhledejte lékařskou pomoc – hrozí nebezpečí infekce!
- Opravy smí provádět pouze oprávněný personál.
- Pravidelně kontrolujte hydraulické potrubí, zda není poškozené nebo příliš staré. Je-li třeba, vyměňte ho.
- Při svařování na traktoru nebo nainstalované plošině se musí odpojit baterie.
- Opravy jako svařování, broušení, vrtání atd. se nesmí provádět na nosných nebo bezpečnostních součástech, například rámu, nápravách atd.!

3 ROZEBRÁNÍ A LIKVIDACE ODPADU

- Plošina se musí recyklovat podle platných místních předpisů.

4 ZÁRUKA

4.1 ZÁRUČNÍ DOBA

Na kupujícího se vztahují ustanovení národních zákonů příslušné země. Tato záruka neomezuje práva udělená kupujícímu uvedenými zákony. Bližší informace získáte u prodejce.

4.2 VÝJIMKY

Záruka se nevztahuje na vady vzniklé v důsledku:

- toho, že se uživatel neseznámil s doprovodnou dokumentací,
- nedbalostí,
- nesprávného nebo nedovoleného užívání nebo montáže,
- použití jiných než originálních náhradních dílů,
- a použití přídavných zařízení, která nebyla dodána nebo schválena společností Stiga.

Záruka se nevztahuje ani na:

- opotřebobávající se díly, jako jsou nože, řemeny, kola, kartáče,
- běžné opotřebení,

5 DOPORUČENÍ

5.1 MAZIVO

- Musí se používat předepsaná maziva pro motor a převodovku (viz „Technické specifikace“).
- Pro „otevřené“ mazací body a mazací čepy se doporučuje ekologický mazací olej nebo ekologické tuhé mazivo. Používáním ekologických maziv přispíváte k ochraně životního prostředí a zlepšujete zdraví lidí, zvířat i rostlin.

5.2 ÚDRŽBA A OPRAVY

- Prodejce má k dispozici školené mechaniky, kteří mohou provádět odborné opravy a údržbu. Větší opravy a údržbu byste měli provádět sami pouze v případě, že máte přístup ke správným nástrojům a dobré znalosti o strojních zařízeních a spalovacích motorech.

6 MONTÁŽ

- Před připevněním nebo odstraněním plošiny se musí vypnout hnací stroj a musí se vyjmout klíč ze zapalování.

6.1 ROZSAH DODÁVKY (LIŠÍ SE PODLE OBJEDNÁVKY)

- A – zametací plošina
- B – sběrač
- C – levý úchyt sběrače
- D – pravý úchyt sběrače
- E – kryt hnacího řemene
- F – příčník
- G – pravé rameno plošiny
- H – levé rameno plošiny
- I – zdvihací lišta
- J – stavěcí opěra
- K – ložiskové pouzdro
- L – stavěcí zářez
- M – pouzdro řízení
- N – pouzdro
- O – utahovací páka
- P – řemenice
- Q – hnací řemen 6898
- R – hnací řemen 6871

6.2 MONTÁŽ ŘEMENICE (2)

E – kryt hnacího řemene
 P – řemenice
 S – kolík se závitem M6x10
 X – stavěcí pružina
 T – šroub se šestihrannou hlavou M6x20
 U – pérová podložka M6
 V – podložka M6
 W – zarážková matice M6

6.3 MONTÁŽ PŘÍČNÍKU (4)

T – šroub se šestihrannou hlavou M8x30
 V – podložka M8
 W – zarážková matice M8

6.4 MONTÁŽ PRAVÉHO RAMENA PLOŠINY (5)

G – pravé rameno plošiny
 T – šroub se závěrnými zuby M10x35
 Z – karosářská podložka M10
 K – ložiskové pouzdro
 W – zarážková matice M10

6.5 MONTÁŽ LEVÉHO RAMENA PLOŠINY (6)

H – levé rameno plošiny
 T – šroub se závěrnými zuby M10x30
 Z – karosářská podložka M10
 K – ložiskové pouzdro

6.6 MONTÁŽ STAVĚCÍ OPĚRY (7)

J – stavěcí opěra
 G – pravé rameno plošiny
 T – šroub se šestihrannou hlavou M10x65
 Z – karosářská podložka M10
 V – podložka M10
 Y – úzká šestihranná matice M10
 N – pouzdro o délce 9,5

6.7 MONTÁŽ ZDVIHÁKU (8)

L – stavěcí zářez
 Z – karosářská podložka M10
 V – podložka M10
 W – zarážková matice M10
 U – karosářská podložka M10
 C – křídlový šroub M10x35
 D – zdvihadlo Stiga
 E – utahovací páka
 B – šroub se šestihrannou hlavou M6x10
 N – pouzdro řízení

6.8 MONTÁŽ FKM 900 KA (9)

- Připojení se musí provést správně, aby nedošlo ke zranění uživatele ani jiných osob.
- Před připojením nebo odstraněním zametací

plošiny vypněte motor zahradního traktoru a vyjměte klíč ze zapalování.

- Umístěte pravé (9:C) a levé rameno zametací plošiny do rychloupínacích závěsů stroje.
- Potom nasadte hnací řemen, zajistěte rychloupínací závěs (9:A) a vložte pojistný kolík (9:B).



Výstraha! Hrozí nebezpečí rozdrčení!

- Při připevňování a odstraňování se doporučuje podepřít zametací plošinu dvěma bočními opěrami (doplňkové příslušenství).

6.9 MONTÁŽ SBĚRAČE NEČISTOT

- Přišroubujte obě vodící lišty (10:C) na příslušná místa vpředu na pravé a levé straně skříně zametací plošiny (10:A); na každé straně použijte dva šrouby a dvě matice (10:T Z).
- Sklopte zajišťovací páku sběrače (10:H).
- Potom zahákněte blokovací tyč do obou vodičích lišt na levé a pravé straně skříně plošiny.
- Stáhněte blokovací tyč (10:H) dolů a vložte ji do držáku tyče.
- Zametací plošinu je třeba průběžně seřizovat v závislosti na míře opotřebení válců.

Další detaily na obrázku (10)

B - sběrač nečistot
 D - výšková stupnice – držák tyče
 H - blokovací páka - otevřeno/zaháknuto
 F - otočná rukojeť

6.10 MONTÁŽ POSTRANNÍHO KARTÁČE (11)

- Při první montáži kartáče se napínací tyč (11:S) na pravé straně vytáhne ze zametací plošiny (11:A) a stávající karosářská podložka se nahradí dodanou pérovou podložkou (11:U) a řemenicí (11:P). Vložte vše do zametací plošiny.
- Pomocí čtyř šroubů, pérových podložek a matic (viz 4 x 11:„A“) našroubujte upínací desku (11:R) na pravý boční panel. Pomocí šroubů M10 x 50 mm, podložky a zarážkových matic připevněte přední rameno postranního kartáče na místo „B“.
- Nasadte hnací řemen na řemenici uvnitř upínací desky. Je naprosto nutné, aby zadní strana hnacího řemenu ležela na vodičím válci v místě „C“ = na bílém vodičím válci řemene!
- Utahujte hnací řemen otáčením kolečka „E“, dokud nebude vzdálenost mezi kolečkem a trubkou přibl. 5 mm.

UPOZORNĚNÍ!

Plech nad postranním kartáčem (11:M) společně s torzní pružinou (11:J) slouží k ochraně proti nárazům (11:L).

6.10.1 Nastavení postranního kartáče

„H“ = nastavte výšku postranního kartáče otáčecím hvězdicového kolečka s tyčí se závitem.

„N“ = nastavte úhel postranního kartáče šroubem v oválném otvoru, například při vymetání příkopů.

„K“ = pokud se postranní kartáč dočasně nepoužívá, pojistný kolík (11:G) na místě „K“ se musí vyjmout a přední rameno postranního kartáče se musí vykloupat nahoru tak, aby bylo možné složit pojistný kolík pod trubku do odkládací polohy „K“ (obr. 12).

6.10.2 Odstranění postranního kartáče

Při odstraňování postranního kartáče se musí odšroubovat šroub, pérová podložka a podložka na místě „D“ a postranní kartáč se musí vysunout úplně dopředu. Stáhněte hnací řemen na stranu pod řemenici.

6.10.3 Montáž postranního kartáče

Nejprve umístěte hnací řemen a potom šroub zpět na rameno postranního kartáče v místě „D“.

6.11 MONTÁŽ VÁLCOVÉHO KARTÁČE

- Odstraňte napínací tyč (13:S) ze skříňně zametací plošiny doprava ve směru jízdy. Odšroubujte tři matice z ložiskového talíře (13:E) a vytáhněte ložisko.
- Vytáhněte hnací trubku a vložte do stroje dvoudílný válcový kartáč (13:B) tak, aby byla 145mm kruhová prohlubeň obrácena ke krytu řetězu vpravo (13:L).
- Potom namontujte hnací trubku s ložiskem a napínací páku v opačném pořadí.

7 OBSLUHA

7.1 MONTÁŽ VÁLCOVÉHO KARTÁČE (14)

- Otočnými rukojeťmi (14:F) nastavte obě nosná kola (14:K) tak, aby přibližně 4 cm válcového kartáče ležely na zemi.
- Podle značení na stupnici (14:D) se ujistěte, že obě nosná kola jsou nastavena stejně!

UPOZORNĚNÍ! Pokud se válcový kartáč nastaví příliš nízkou, výsledky zametání se nezlepší.



Výstraha! Zametací plošina nesmí nikdy ležet na kartáči. Použijte nosná kola, která se dodávají jako doplňkové příslušenství.

7.2 NASTAVENÍ ÚHLU (15)

Při nastavování stroje se ujistěte, že přední okraj zametací plošiny (15:B) je vždy výše než zadní okraj (15:A) (přibližně 5 mm).

7.3 NASTAVENÍ SBĚRAČE

- Pomocí koleček na obou vodičích lištách nastavte sběrač (10:C) do vyrovnané vzdálenosti 4 cm od země; viz značení na stupnici!



Výstraha! Nikdy nezvedejte zametací plošinu, když je sběrač plný!

7.4 NASTAVENÍ POSTRANNÍHO KARTÁČE

Viz Montáž postranního kartáče

8 SERVIS

8.1 OBECNĚ



Výstraha! Nedostatečná údržba může vést ke zranění nebo k poškození stroje. Před použitím zkontrolujte všechny bezpečnostní součásti stroje.

8.2 ÚDRŽBA

- Musí se provádět pravidelná údržba zametací plošiny.
- Po skončení práce se musí správně vrátit všechna odstraněná bezpečnostní zařízení.
- Po prvních pěti hodinách provozu zkontrolujte všechny šroubové spoje a napínák válcového kartáče.
- Namažte všechny pohyblivé součásti olejem nebo tuhým mazivem.

8.3 KAŽDODENNÍ KONTROLY

- Před každým použitím zkontrolujte bezpečnostní zařízení a pohyblivé součásti, zda nejsou opotřebené.
- Před každým použitím proveďte zkušební jízdu. Po každém použití vyčistěte stroj.
- Spouštějte válcový kartáč dolů, dokud se nepře o ložiska nosných kol, aby nebyl zatížen.
- Při skladování musí být postranní kartáč zvednutý.

8.4 PROVÁDĚJTE ÚDRŽBU PO 20 A 100 HODINÁCH PROVOZU NEBO PO DELŠÍ DOBĚ NEČINNOSTI

- V pravidelných intervalech a na začátku a na konci každé sezóny se musí pohyblivé součásti stroje namazat tuhým mazivem nebo olejem.

8.5 ZÁVADA

Závada	Možná příčina/činnost
Nečistoty zůstávají na zemi za strojem/ nezametou se úplně	1. Příliš vysoká rychlost jízdy 2. Příliš vysoké/nízké otáčky kartáče 3. Změňte výšku válcového kartáče
Nečistoty zůstávají po stranách mezi válcovým a postranním kartáčem	1. Příliš vysoká rychlost jízdy 2. Příliš vysoké/nízké otáčky kartáče 3. Nastavte postranní kartáč

9 TECHNICKÉ SPECIFIKACE

9.1 ZAMETACÍ PLOŠINA

Typ:	FKM 900 KA
Pracovní šířka:	900 mm
Převodovka:	mechanická
Základní hmotnost stroje se sběračem FKM 900:	87 kg
Průměr válcového kartáče:	320 mm
Upevnění přídatných zařízení: Stiga RAC-adaptér	
Max. opotřebení kartáče:	40 mm

Společnost GGP si vyhrazuje právo provádět změny produktu bez předchozího upozornění.



Manufactured by

Kersten Arealmaschinen GmbH, Empeler Str. 95, D-46459 Rees for GGP Italy Spa
www.stiga.com