

ADA 1000

STIHL



2 - 12	Manual de instrucciones
12 - 22	Skötselavvisning
22 - 32	Käyttöohje
32 - 42	Bedjeningsvejledning
42 - 52	Bruksanvisning
52 - 63	Návod k použití
63 - 74	Használati utasítás
74 - 85	Instruções de serviço
85 - 98	Инструкция по эксплуатации
98 - 108	Instrukcja użytkowania
108 - 122	Ръководство за употреба
122 - 133	Instrucțiuni de utilizare



Índice

1	Prólogo.....	2
2	Informaciones relativas a estas instrucciones para la reparación.....	2
3	Sinopsis.....	3
4	Indicaciones relativas a la seguridad.....	3
5	Preparar el adaptador con cavidad para dos acumuladores para el trabajo.....	7
6	Indicar estado de carga y LED.....	7
7	Activar y desactivar la interfaz inalámbrica de Bluetooth®.....	8
8	Colocar y sacar el acumulador.....	8
9	Conectar y desacoplar el adaptador con cavidad para dos acumuladores.....	9
10	Comprobar el acumulador.....	9
11	Después del trabajo.....	9
12	Transporte.....	9
13	Almacenamiento.....	9
14	Limpieza.....	10
15	Mantenimiento y reparación.....	10
16	Subsanar las perturbaciones.....	10
17	Datos técnicos.....	11
18	Piezas de repuesto y accesorios.....	12
19	Gestión de residuos.....	12
20	Direcciones.....	12

1 Prólogo

Distinguidos clientes,

Nos alegramos de que se hayan decidido por STIHL. Desarrollamos y confeccionamos nuestros productos en primera calidad y con arreglo a las necesidades de nuestros clientes. De esta manera conseguimos elaborar productos altamente fiables incluso en condiciones de esfuerzo extremas.

STIHL también presta un Servicio Postventa de primera calidad. Nuestros comercios especializados garantizan un asesoramiento e instrucciones competentes así como un amplio asesoramiento técnico.

STIHL se declara expresamente a favor de tratar la naturaleza de forma sostenible y responsable. Estas instrucciones de servicio pretenden asistirle para hacer un uso ecológico y seguro de su producto STIHL durante toda su vida útil.

Le agradecemos su confianza y le deseamos que disfrute de su producto STIHL.



Dr. Nikolas Stihl

IMPORTANTE: LEER ANTES DE USAR Y GUARDAR.

2 Informaciones relativas a estas instrucciones para la reparación

2.1 Documentación aplicable

Son aplicables las normas de seguridad locales.

- ▶ Además de este manual de instrucciones se deben leer, comprender y guardar los siguientes documentos:
 - Manual de instrucciones del producto de batería STIHL
 - Indicaciones de seguridad para batería STIHL AP
 - Información de seguridad para baterías STIHL y productos con batería incorporada: www.stihl.com/safety-data-sheets

Hay disponible más información sobre STIHL connected, productos compatibles y preguntas frecuentes en www.connect.stihl.com o en los distribuidores especializados STIHL.

La marca y los logotipos de Bluetooth® son marcas registradas y son propiedad de Bluetooth SIG, Inc. Cualquier uso de esta marca en palabra o imagen por parte de STIHL tiene lugar bajo licencia.

Las baterías con  están equipadas con una interfaz de radio Bluetooth®. Deben respetarse las restricciones de funcionamiento locales (por ejemplo, en aviones u hospitales).

2.2 Marca de las indicaciones de advertencia en el texto



ADVERTENCIA

- La indicación hace referencia a peligros que pueden provocar lesiones graves o la muerte.
 - ▶ Con las medidas mencionadas se pueden evitar lesiones graves o mortales.

INDICACIÓN

- La indicación hace referencia a peligros que pueden provocar daños materiales.
 - ▶ Con las medidas mencionadas se pueden evitar daños materiales.

2.3 Símbolos en el texto



Este símbolo remite a un capítulo de este manual de instrucciones.

3 Sinopsis



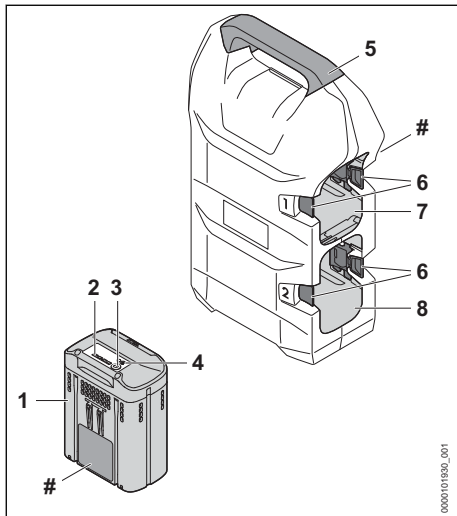

3.1 Adaptador con cavidad para dos acumuladores



- 1 Acumulador**
El acumulador alimenta el producto con energía.
 - 2 LEDs**
Los LEDs indican el estado de carga del acumulador y las anomalías.
 - 3 Pulsador**
El pulsador activa los LEDs del acumulador.
 - 4 LED "BLUETOOTH"® (solo para acumuladores con )**
El LED indica la activación y desactivación de la interfaz inalámbrica de Bluetooth®.
 - 5 Asidero**
El asidero sirve para llevar el adaptador con cavidad para dos acumuladores.
 - 6 Bloqueo de seguridad**
Los bloqueos de seguridad fijan el acumulador a la cavidad.
 - 7 Cavidad para el acumulador 1**
La cavidad para el acumulador aloja el acumulador.
 - 8 Cavidad para el acumulador 2**
La cavidad para el acumulador aloja el acumulador.
- # Rótulo de potencia con número de máquina**

3.2 Símbolos



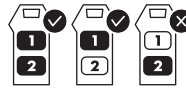

Los símbolos que pueden encontrarse en el acumulador significan lo siguiente:

-  1 LED luce en rojo. El acumulador está demasiado caliente o demasiado frío.
-  4 LEDs parpadean en rojo. Hay una avería en el acumulador.
-  El acumulador dispone de una interfaz inalámbrica Bluetooth® y se puede conectar a la app de STIHL connected.
-  El dato junto al símbolo indica el contenido de energía del acumulador según la especificación del fabricante de las células. El contenido de energía disponible en la aplicación es más bajo.
-  No echar este producto a la basura doméstica.
-  En la cavidad 1 tiene que estar colocado un acumulador. La cavidad para el acumulador 2 se puede quedar libre.

4 Indicaciones relativas a la seguridad

4.1 Símbolos de advertencia

Los símbolos de advertencia en el adaptador con cavidad para dos acumuladores en el acumulador significan lo siguiente:

-  Tener en cuenta las indicaciones de seguridad y sus respectivas medidas.
-  Leer detenidamente y con máxima atención el manual de instrucciones y guardarlo.
-  Proteger el acumulador del calor y el fuego.
-  No sumergir el acumulador en líquidos.

4.2 Uso previsto

El adaptador con cavidad para dos acumuladores conecta uno o dos acumuladores STIHL AP a un producto de acumulador STIHL con soporte para dicho adaptador.

El adaptador con cavidad para dos acumuladores se puede utilizar bajo la lluvia.

El acumulador se puede utilizar bajo la lluvia.

El acumulador STIHL AP alimenta el producto STIHL con energía.

Durante el trabajo se conecta el adaptador con cavidad para dos acumuladores a un producto de acumulador tal como se describe en el manual de instrucciones del producto de acumulador.

El adaptador con cavidad para dos acumuladores se deberá utilizar solo para BGA 300.1 y RMA 765 V.

El acumulador con  permite, en combinación con la app de STIHL connected, la personalización y la transmisión de información al acumulador en base a la tecnología de Bluetooth®.

ADVERTENCIA

- Si el adaptador con cavidad para dos acumuladores o el acumulador no se utilizan de la forma prevista, las personas pueden sufrir lesiones graves o mortales y se pueden producir daños materiales.
 - ▶ Utilizar el adaptador con cavidad para dos acumuladores tal y como se especifica en este manual de instrucciones.
 - ▶ Utilizar el acumulador tal como se describe en este manual de instrucciones, en la aplicación STIHL connected y en www://connect.stihl.com/.
 - ▶ No cargar el acumulador en el adaptador con cavidad para dos acumuladores.

4.3 Requisitos para el usuario

ADVERTENCIA

- Los usuarios sin instrucción no pueden reconocer ni evaluar los peligros del adaptador con cavidad para dos acumuladores y el acumulador. El usuario u otras personas pueden resultar gravemente heridos o morir.



- ▶ Leer detenidamente y con máxima atención el manual de instrucciones y guardarlo.

- ▶ En caso de prestar el adaptador con cavidad para dos acumuladores o el acumulador a otra persona: entregarle el manual de instrucciones.
- ▶ Asegurarse de que el usuario cumpla los siguientes requisitos:
 - El usuario está descansado.

- El usuario tiene capacidad física, sensorial y psíquica para manejar el adaptador con cavidad para dos acumuladores y el acumulador y trabajar con los mismos. Si el usuario tiene una capacidad física, sensorial o mental limitada, solo podrá manejarlo bajo la supervisión o instrucción de una persona responsable.
 - El usuario puede reconocer y evaluar los peligros del adaptador con cavidad para dos acumuladores y el acumulador.
 - El usuario es mayor de edad o se está formando profesionalmente bajo tutela en el marco de las normativas nacionales.
 - El usuario ha recibido instrucciones de un distribuidor especializado STIHL o una persona especializada antes de trabajar por primera vez con el adaptador con cavidad para dos acumuladores.
 - El usuario no está bajo los efectos del alcohol, medicamentos o drogas.
- ▶ En caso de dudas: acudir a un distribuidor especializado STIHL.

4.4 Sector de trabajo y entorno

4.4.1 Adaptador con cavidad para dos acumuladores

ADVERTENCIA

- Las personas ajenas a la máquina, los niños y los animales no pueden detectar ni calcular los peligros que encierra el adaptador con cavidad para dos acumuladores. Las personas no implicadas, los niños y los animales pueden sufrir lesiones graves.
 - ▶ Las personas no implicadas, los niños y los animales deben mantenerse alejados de la zona de trabajo.
 - ▶ No dejar sin vigilancia el adaptador con cavidad para dos acumuladores.
 - ▶ Asegurarse de que los niños no puedan jugar con el adaptador con cavidad para dos acumuladores.

4.4.2 Acumulador

ADVERTENCIA

- Las personas ajenas a la máquina, los niños y los animales no pueden detectar ni calcular los peligros que encierra el acumulador. Las personas ajenas, los niños y los animales pueden sufrir graves lesiones.

- ▶ Mantener alejados a personas ajenas, a los niños y los animales.
- ▶ No dejar el acumulador sin vigilancia.
- ▶ Asegurarse de que los niños no puedan jugar con el acumulador.
- El acumulador no está protegido contra todas las influencias ambientales. Si el acumulador está expuesto a determinadas influencias ambientales, este puede prender fuego, explotar o dañarse de forma irreparable. Las personas pueden sufrir lesiones y se pueden producir daños materiales.



- ▶ Proteger el acumulador del calor y el fuego.
- ▶ No tirar los acumuladores al fuego.

- ▶ No utilizar ni guardar el acumulador a temperaturas que excedan las indicadas, 17.2.



- ▶ No sumergir el acumulador en líquidos.

- ▶ Mantener el acumulador apartado de pequeños objetos metálicos.
- ▶ No someter el acumulador a alta presión.
- ▶ No someter el acumulador a microondas.
- ▶ Proteger el acumulador contra productos químicos y sales.

4.5 Estado seguro

4.5.1 Adaptador con cavidad para dos acumuladores

El adaptador con cavidad para dos acumuladores se encuentra en un estado seguro cuando se cumplen las siguientes condiciones:

- El adaptador con cavidad para dos acumuladores está intacto.
- El adaptador con cavidad para dos acumuladores está limpio.
- El adaptador con cavidad para dos acumuladores funciona y no se ha modificado.
- Se han montado accesorios originales de STIHL para este adaptador con cavidad para dos acumuladores.
- Los accesorios están montados correctamente.

⚠ ADVERTENCIA

- En un estado que no sea seguro, es posible que ciertos componentes ya no funcionen correctamente y se desactiven dispositivos de seguridad. Las personas pueden resultar gravemente heridas o morir.

- ▶ Trabajar con un adaptador con cavidad para dos acumuladores que no esté defectuoso.
- ▶ Si el adaptador con cavidad para dos acumuladores está sucio: limpiarlo.
- ▶ No modificar el adaptador con cavidad para dos acumuladores.
- ▶ Montar accesorios originales STIHL para este adaptador con cavidad para dos acumuladores.
- ▶ Montar el adaptador con cavidad para dos acumuladores tal como se especifica en este manual de instrucciones.
- ▶ No unir nunca los contactos eléctricos del adaptador con cavidad para dos acumuladores con objetos de metal ni cortocircuitarlos.
- ▶ No abrir el adaptador con cavidad para dos acumuladores.
- ▶ Sustituir las placas de características que estén desgastadas o dañadas.
- ▶ En caso de dudas: acudir a un distribuidor especializado STIHL.

4.5.2 Acumulador

El acumulador se encuentra en un estado seguro, cuando se cumplen las siguientes condiciones:

- El acumulador está intacto.
- El acumulador está limpio y seco.
- El acumulador funciona y no se ha modificado.

⚠ ADVERTENCIA

- En un estado inseguro, el acumulador ya no puede funcionar de forma segura. Las personas pueden sufrir lesiones graves.
 - ▶ Trabajar con un acumulador que no esté defectuoso y que funcione bien.
 - ▶ No cargar un acumulador dañado o defectuoso.
 - ▶ Si el acumulador está sucio: limpiarlo.
 - ▶ Si el acumulador está mojado o húmedo: dejarlo secar, 17.3.
 - ▶ No modificar el acumulador.
 - ▶ No introducir objetos en las aberturas del acumulador.
 - ▶ No unir nunca los contactos eléctricos del acumulador con objetos de metal ni cortocircuitarlos.
 - ▶ No abrir el acumulador.
 - ▶ Sustituir los rótulos de indicación que estén desgastados o dañados.
- De un acumulador dañado puede salir líquido. En caso de que el líquido entre en contacto con la piel o los ojos, se pueden irritar.

- ▶ Evitar el contacto con el líquido.
- ▶ Si se ha producido contacto con la piel, lavarse las zonas de la piel afectadas con agua abundante y jabón.
- ▶ Si se ha producido contacto con los ojos, enjuagarlos durante, al menos, 15 minutos con agua abundante y acudir al médico.
- Un acumulador dañado o defectuoso puede oler, echar humo o arder de forma poco corriente. Las personas pueden sufrir lesiones graves o mortales y se pueden producir daños materiales.
 - ▶ Si el acumulador huele o echa humo de forma poco corriente: no utilizar el acumulador y mantenerlo alejado de materiales inflamables.
 - ▶ Si el acumulador se está quemando: intentar apagarlo con un extintor o agua.

4.6 Trabajos

▲ ADVERTENCIA

- En determinadas situaciones, el operario ya no puede trabajar de forma concentrada. El operario puede tropezar, caerse y resultar gravemente lesionado.
 - ▶ Trabajar de forma tranquila y prudente.
 - ▶ Si las condiciones de luz y de visibilidad son deficientes: no trabajar con el adaptador con cavidad para dos acumuladores.
 - ▶ Prestar atención a los obstáculos.
 - ▶ Si se perciben signos de cansancio, hacer una pausa.
- Si el adaptador con cavidad para dos acumuladores cambia durante el trabajo o se comporta de forma no habitual, puede que dicho adaptador no esté en un estado seguro. Las personas pueden sufrir lesiones graves y se pueden producir daños materiales.
 - ▶ Finalizar el trabajo, quitar el acumulador y acudir a un distribuidor especializado STIHL.

4.7 Transporte

4.7.1 Adaptador con cavidad para dos acumuladores

▲ ADVERTENCIA

- Durante el transporte, el adaptador con cavidad para dos acumuladores puede volcarse o moverse. Las personas pueden resultar heridas y pueden producirse daños materiales.
 - ▶ Sacar el acumulador.

- ▶ Asegurar el adaptador con correas, correas tensoras o con una red, de manera que no pueda volcar ni moverse.

4.7.2 Acumulador

▲ ADVERTENCIA

- El acumulador no está protegido contra todas las influencias ambientales. Si el acumulador está expuesto a determinadas influencias ambientales, puede dañarse y se pueden producir daños materiales.
 - ▶ No transportar un acumulador dañado.
- Durante el transporte, el acumulador puede volcarse o moverse. Las personas pueden sufrir lesiones y se pueden producir daños materiales.
 - ▶ Empaquetar el acumulador en el embalaje, de manera que no pueda moverse.
 - ▶ Asegurar el embalaje, de manera que no pueda moverse.

4.8 Almacenamiento

4.8.1 Adaptador con cavidad para dos acumuladores

▲ ADVERTENCIA

- Los niños no pueden detectar ni calcular los peligros que encierra el adaptador. Los niños pueden sufrir lesiones graves.
 - ▶ Sacar el acumulador.
 - ▶ Guardar el adaptador fuera del alcance de los niños.
- Los contactos eléctricos del adaptador se pueden corroer por la humedad. El adaptador se puede dañar.
 - ▶ Sacar el acumulador.
 - ▶ Guardar el adaptador limpio y seco.

4.8.2 Acumulador

▲ ADVERTENCIA

- Los niños no pueden detectar ni calcular los peligros que encierra el acumulador. Los niños pueden resultar lesionados gravemente.
 - ▶ Guardar el acumulador fuera del alcance de los niños.
- El acumulador no está protegido contra todas las influencias ambientales. Si el acumulador está expuesto a determinadas influencias ambientales, puede dañarse de forma irreparable.
 - ▶ Guardar el acumulador limpio y seco.
 - ▶ Guardar el acumulador en un espacio cerrado.

- ▶ Guardar el acumulador separado del producto.
- ▶ Si el acumulador se guarda en el cargador: retirar el enchufe y guardar el acumulador con un estado de carga de entre el 40 % y el 60 % (2 LEDs lucen en verde).
- ▶ No guardar el acumulador a temperaturas que excedan las indicadas,  17.2.

4.9 Limpieza, mantenimiento y reparación



▲ ADVERTENCIA



- Los detergentes agresivos, la limpieza con chorros de agua o los objetos puntiagudos pueden dañar el adaptador y el acumulador. En el caso de que no se limpie correctamente el adaptador o el acumulador, pueden dejar de funcionar correctamente los componentes y desactivarse los dispositivos de seguridad. Las personas pueden sufrir lesiones graves.
 - ▶ Limpiar el adaptador y el acumulador tal como se describe en este manual de instrucciones.
- En el caso de que no se efectúe correctamente el mantenimiento del adaptador o el acumulador, pueden dejar de funcionar correctamente los componentes y desactivarse los dispositivos de seguridad. Las personas pueden resultar gravemente heridas o morir.
 - ▶ No realice el mantenimiento ni repare el adaptador ni el acumulador usted mismo.
 - ▶ En el caso que de haya que realizar el mantenimiento o reparación del adaptador o el acumulador, acudir a un distribuidor especializado STIHL.

5 Preparar el adaptador con cavidad para dos acumuladores para el trabajo

5.1 Preparar el adaptador con cavidad para dos acumuladores para el trabajo

Antes de comenzar cualquier trabajo deben realizarse los siguientes pasos:

- ▶ Comprobar el acumulador,  10.
- ▶ Cargar el acumulador completamente tal como se describe en el manual de instrucciones de los cargadores STIHL AL 101, 301, 301-4, 500.
- ▶ Limpiar el adaptador con cavidad para dos acumuladores,  14.1.

- ▶ Asegurarse de que los siguientes componentes se encuentren en un estado seguro:
 - Adaptador con cavidad para dos acumuladores,  14.1.
 - Acumulador,  4.5.2.
- ▶ Si no se pueden realizar estos pasos: no utilizar el adaptador y acudir a un distribuidor especializado STIHL.

5.2 Conectar el acumulador con una interfaz inalámbrica Bluetooth® a la app de STIHL connected

- ▶ Activar la interfaz inalámbrica Bluetooth® en el terminal móvil.
- ▶ Activar la interfaz inalámbrica Bluetooth® en el acumulador,  7.1.
- ▶ Descargar la aplicación de STIHL connected de la app de Store en el terminal móvil y crear una cuenta.
- ▶ Abrir la aplicación STIHL connected y registrarse.
- ▶ Añadir el acumulador a la aplicación de STIHL connected y seguir las instrucciones en la pantalla.

Las posibilidades de contacto y otras informaciones se pueden encontrar en <https://support.stihl.com> o en la aplicación STIHL connected.

La aplicación STIHL connected está disponible en función del mercado.

6 Indicar estado de carga y LED

6.1 Indicación del estado de carga

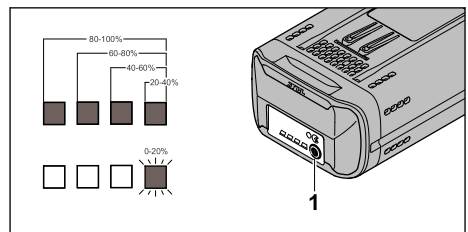

- ▶ Pulsar el botón (1). Los LED se encienden aprox. 5 segundos en verde e indican el estado de carga.
- ▶ Si el LED derecho parpadea en verde: cargar la batería.

6.2 LEDs en el acumulador

Los LEDs pueden indicar el estado de carga o las averías de la motoguadaña. Los LEDs pueden lucir permanentemente o bien parpadear en verde o en rojo.

Si los LEDs lucen permanentemente o parpadean en verde, se indica el estado de carga.

- ▶ Si los LEDs lucen permanentemente o parpadean en rojo: subsanar las perturbaciones,  16.

En el producto de acumulador o en el acumulador existe una perturbación.

7 Activar y desactivar la interfaz inalámbrica de Bluetooth®

7.1 Activar la interfaz inalámbrica Bluetooth®

- ▶ Si el acumulador dispone de una interfaz inalámbrica Bluetooth®: presionar la tecla y mantenerla oprimida hasta que el LED "BLUETOOTH®" junto al símbolo  luzca en azul durante unos 3 segundos.

La interfaz inalámbrica Bluetooth® en el acumulador está activada.

7.2 Desactivar la interfaz inalámbrica Bluetooth®

- ▶ Si el acumulador dispone de una interfaz inalámbrica Bluetooth®: presionar la tecla y mantenerla oprimida hasta que el LED "BLUETOOTH®" junto al símbolo  parpadee seis veces en azul.

La interfaz inalámbrica Bluetooth® en el acumulador está desactivada.

8 Colocar y sacar el acumulador

8.1 Colocar el acumulador



En la cavidad 1 tiene que estar colocado un acumulador. La cavidad para el acumulador 2 se puede quedar libre.

Si el acumulador en la cavidad 1 está descargado: el acumulador de la cavidad 2 se descargará.

Si el adaptador con cavidad para dos acumuladores conmuta de la cavidad 1 a la cavidad 2, se

podría interrumpir la energía en función del producto.

En el caso de producirse una interrupción de la energía: soltar la palanca de mando en el producto de acumulador y volver a presionarla.

- ▶ Desconectar el producto de acumulador
- ▶ Colocar el adaptador con cavidad para dos acumuladores.

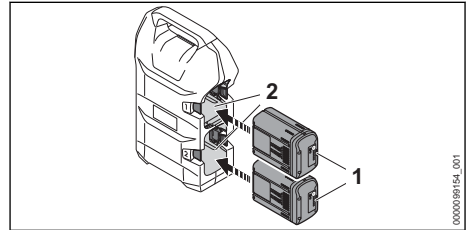

- ▶ Oprimir el acumulador (1) en su cavidad (2) hasta el tope. El acumulador (1) encaja con un clic y queda bloqueado.
- ▶ Conectar la cavidad para dos acumuladores tal y como se especifica en el manual de instrucciones del producto de acumulador.

8.2 Sacar el adaptador con cavidad para dos acumuladores

- ▶ Desconectar el producto de acumulador.
- ▶ Separar el adaptador tal y como se especifica en el manual de instrucciones del producto de acumulador.
- ▶ Poner el adaptador sobre una superficie plana.

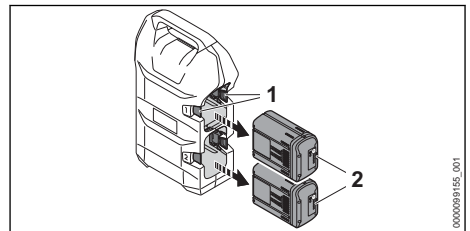

- ▶ Presionar la palanca de bloqueo (1). El acumulador (2) está desenclavado y se puede sacar.

9 Conectar y desacoplar el adaptador con cavidad para dos acumuladores

9.1 Conectar el adaptador con cavidad para dos acumuladores a un producto de STIHL de acumulador STIHL AR L

- ▶ Conectar el adaptador tal y como se especifica en el manual de instrucciones del producto de acumulador.

9.2 Separar el adaptador con cavidad para dos acumuladores

- ▶ Desconectar el producto de acumulador.
- ▶ Separar el adaptador tal y como se especifica en el manual de instrucciones del producto de acumulador.

10 Comprobar el acumulador

10.1 Comprobar el acumulador

- ▶ Pulsar la tecla en el acumulador
Los LEDs lucen o parpadean.
- ▶ Si los LEDs no lucen o parpadean: no utilizar el acumulador y acudir a un distribuidor especializado STIHL.
Hay una perturbación en el acumulador.

11 Después del trabajo

11.1 Después del trabajo

- ▶ Desconectar el producto de acumulador.
- ▶ Sacar el acumulador.
- ▶ Sacar el adaptador del producto de acumulador.
- ▶ Si el acumulador está mojado o húmedo: dejarlo secar,  17.3.
- ▶ Limpiar el adaptador con cavidad para dos acumuladores.
- ▶ Limpiar el acumulador.

12 Transporte

12.1 Transportar el adaptador con cavidad para dos acumuladores

- ▶ Desconectar el producto de acumulador.
- ▶ Sacar el acumulador.
- ▶ Sacar el adaptador con cavidad para dos acumuladores.

12.2 Transportar el acumulador

- ▶ Sacar el acumulador.

- ▶ Asegurarse de que el acumulador se encuentre en un estado que permita trabajar con seguridad.
- ▶ Empaquetar el acumulador en el embalaje, de manera que no pueda moverse dentro del embalaje.
- ▶ Asegurar el embalaje, de manera que no pueda moverse.

El acumulador está sujeto a los requisitos del transporte de mercancías peligrosas. El acumulador está clasificado como UN 3480 (baterías de iones de litio) y se ha comprobado según el manual de comprobaciones y criterios UN, parte III, capítulo 38.3.

Las disposiciones de transporte se indican en www.stihl.com/safety-data-sheets.

13 Almacenamiento

13.1 Guardar el adaptador con cavidad para dos acumuladores

- ▶ Desconectar el producto de acumulador.
- ▶ Sacar el acumulador.
- ▶ Sacar el adaptador con cavidad para dos acumuladores.
- ▶ Guardar el adaptador, de manera que se cumplan las siguientes condiciones:
 - El adaptador no puede volcar ni moverse.
 - El adaptador está fuera del alcance de los niños.
 - El adaptador está limpio y seco.

13.2 Guardar el acumulador

STIHL recomienda guardar el acumulador en un estado de carga de entre el 40 % y el 60 % (2 LEDs lucen en verde).

- ▶ Guardar el acumulador, de manera que se cumplan las siguientes condiciones:
 - El acumulador está fuera del alcance de los niños.
 - El acumulador está limpio y seco.
 - El acumulador está en un espacio cerrado.
 - El acumulador está separado del producto.
 - Si el acumulador se guarda en el cargador: retirar el enchufe y guardar el acumulador con un estado de carga de entre el 40 % y el 60 % (2 LEDs lucen en verde).
 - El acumulador no se ha guardado fuera de los límites de temperatura indicados,  17.2.

INDICACIÓN

- Si el acumulador no se ha guardado de tal manera como se describe en este manual de instrucciones, el acumulador se puede descargar profundamente y, por ello, dañarse de forma irreparable.
 - ▶ Cargar un acumulador que esté descargado antes de guardarlo. STIHL recomienda guardar el acumulador en un estado de carga entre el 40 % y el 60 % (2 LEDs lucen en verde).
 - ▶ Guardar el acumulador separado del producto.

14 Limpiar**14.1 Limpiar el adaptador con cavidad para dos acumuladores**

- ▶ Desconectar el producto de acumulador.
- ▶ Sacar el acumulador.
- ▶ Sacar el adaptador con cavidad para dos acumuladores.
- ▶ Quitar los cuerpos extraños del adaptador y limpiarlo con un paño húmedo.
- ▶ Limpiar las ranuras de ventilación con un pincel.

16 Subsanan las perturbaciones**16.1 Subsanan las averías del producto de acumulador, del adaptador con cavidad para dos acumuladores o del acumulador**

Avería	LEDs en el acumulador	Causa	Remedio
El producto de acumulador no se pone en marcha al conectarlo o se desconecta durante el funcionamiento.	1 LED parpadea en verde.	El estado de carga del acumulador es demasiado bajo.	▶ Cargar el acumulador tal como se describe en el manual de instrucciones de los cargadores STIHL AL 101, 301, 301-4, 500.
	1 LED luce en rojo.	El acumulador está demasiado caliente o demasiado frío.	▶ Sacar el acumulador. ▶ Dejar enfriar o calentar el acumulador.
	3 LEDs parpadean en rojo.	El producto de acumulador presenta una anomalía.	▶ Sacar el acumulador. ▶ Limpiar los contactos eléctricos del adaptador. ▶ Colocar el acumulador. ▶ Conectar el producto de acumulador. ▶ Si siguen parpadeando 3 LEDs en rojo: acudir a un distribuidor especializado STIHL.
	3 LEDs lucen en rojo.	El producto de acumulador está demasiado caliente.	▶ Sacar el acumulador. ▶ Dejar enfriarse el producto de acumulador.
		La conexión eléctrica entre el producto de	▶ Sacar el acumulador.

- ▶ Limpiar los contactos eléctricos del adaptador con un pincel o con un cepillo blando.

14.2 Limpiar el acumulador

- ▶ Limpiar el acumulador con un paño húmedo.

15 Mantenimiento y reparación**15.1 Mantenimiento y reparación del adaptador con cavidad para dos acumuladores**



El adaptador no requiere mantenimiento ni lo puede reparar el usuario.

- ▶ Si el adaptador está averiado: no utilizar el adaptador y acudir a un distribuidor especializado STIHL.

15.2 Mantenimiento y reparación del acumulador

El acumulador no requiere mantenimiento ni se ha de reparar.

- ▶ Si el acumulador está averiado o dañado: sustituirlo.

Avería	LEDs en el acumulador	Causa	Remedio
		acumulador y el acumulador está interrumpida.	<ul style="list-style-type: none"> ▶ Limpiar los contactos eléctricos del adaptador. ▶ Colocar el acumulador. ▶ Si el producto de acumulador sigue sin ponerse en marcha al conectarlo o se desconecta durante el trabajo: limpiar las superficies de contacto del adaptador.
		El producto de acumulador o el acumulador están húmedos.	▶ Dejar que se enfríe el producto de acumulador o el acumulador,  17.3.
El producto de acumulador se desconecta estando en servicio.		El acumulador en la cavidad 1 está descargado.	▶ Soltar la palanca de mando y volverla a presionar en el producto de acumulador. El adaptador conmuta automáticamente a la cavidad para el acumulador 2. Asegurarse de que en la cavidad para el acumulador 2 haya un acumulador.
El tiempo de funcionamiento del producto de acumulador es demasiado corto.		El acumulador no está completamente cargado.	▶ Cargar el acumulador completamente tal como se describe en el manual de instrucciones de los cargadores STIHL AL 101, 301, 301-4, 500.
		El acumulador no está completamente cargado.	▶ Cargar el acumulador completamente tal como se describe en el manual de instrucciones de los cargadores STIHL AL 101, 301, 301-4, 500.
		Se ha sobrepasado la vida útil del acumulador.	▶ Sustituir el acumulador.
El acumulador con  no se puede encontrar con la aplicación STIHL connected.		La interfaz inalámbrica Bluetooth® en el acumulador o en el terminal móvil está desactivada.	▶ Activar la interfaz inalámbrica Bluetooth® en el acumulador o en el terminal móvil.
		La distancia entre el acumulador y el terminal móvil es demasiado grande.	<ul style="list-style-type: none"> ▶ Reducir la distancia,  17.1. ▶ Si sigue sin encontrarse el acumulador con la aplicación de STIHL connected, acudir a un distribuidor especializado STIHL.

16.2 Soporte del producto y ayuda para su uso

Acuda a su distribuidor especializado STIHL para obtener soporte del producto y ayuda para su uso.

Puede encontrar las posibilidades de contacto y más información en <https://support.stihl.com> o www.stihl.com.

- Contenido de energía en Wh: véase la placa de características
- Peso en kg: véase la placa de características
- Interfaz inalámbrica Bluetooth® (solo para acumuladores con ):

17 Datos técnicos

17.1 Acumulador STIHL AP

- Tecnología de acumulador: iones de litio
- Tensión: 36 V
- Capacidad en Ah: véase la placa de características

- Conexión de datos: Bluetooth® 5.1. El terminal móvil tiene que ser compatible con Bluetooth® Low Energy 5.0 y con Generic Access Profile (GAP).
- Banda de frecuencia: banda ISM 2,4 GHz
- Potencia máx. de transmisión emitida: 1 mW
- Alcance de la señal: aprox. 10 m. La potencia de la señal depende de las condiciones ambientales y del terminal móvil. El alcance puede variar enormemente en función de las condiciones externas, incluido el receptor utilizado. Dentro de espacios cerrados y a través de barreras metálicas (por ejemplo, paredes, estanterías, maletas) el alcance puede ser considerablemente inferior.
- Requerimientos al sistema operativo del terminal móvil: Android o iOS (en la versión actual o superior)

17.2 Límites de temperatura



ADVERTENCIA

- El acumulador no está protegido contra todas las influencias ambientales. Si el acumulador está expuesto a determinadas influencias del entorno, puede incendiarse o explotar. Las personas pueden sufrir lesiones graves y se pueden producir daños materiales.
 - ▶ No utilizar el adaptador o el acumulador a temperaturas inferiores a - 20 °C o superiores a + 50 °C.
 - ▶ No guardar el adaptador o el acumulador a temperaturas inferiores a - 20 °C o superiores a + 70 °C.

17.3 Márgenes de temperatura recomendados

Para un rendimiento óptimo del adaptador y el acumulador, respete los siguientes intervalos de temperatura:

- Utilizar: - 10 °C a + 40 °C
- Guardar: - 20 °C a + 50 °C

Si el acumulador se carga, se utiliza o se guarda fuera de los márgenes de temperatura recomendados, se puede reducir el rendimiento.

Si el acumulador está mojado o húmedo, dejar secar el acumulador durante 48 h a más de + 15 °C y a menos de + 50 °C, así como a una humedad del aire inferior al 70 %. Si la humedad del aire es superior, puede prolongar el tiempo de secado.

17.4 REACH

REACH designa una ordenanza CE para el registro, evaluación y homologación de productos químicos.

Para informaciones para cumplimentar la ordenanza REACH, véase www.stihl.com/reach.

18 Piezas de repuesto y accesorios

18.1 Piezas de repuesto y accesorios

STIHL Estos símbolos caracterizan las piezas de repuesto STIHL y los accesorios originales STIHL.

STIHL recomienda emplear piezas de repuesto STIHL y accesorios originales STIHL.

Las piezas de repuesto y los accesorios de fabricantes externos no pueden ser evaluados por STIHL en lo que respecta a su fiabilidad, seguridad y aptitud pese a una observación continua del mercado por lo que STIHL tampoco puede responsabilizarse de su aplicación.

Las piezas de repuesto y los accesorios originales STIHL se pueden adquirir en un distribuidor especializado STIHL.

19 Gestión de residuos

19.1 Gestionar como residuo el adaptador con cavidad para dos acumuladores

La administración municipal o los distribuidores especializados STIHL ofrecen información sobre la gestión de residuos.

Una gestión indebida puede dañar la salud y el medio ambiente.

- ▶ Llevar los productos STIHL incluido el embalaje a un punto de recogida adecuado para el reciclado con arreglo a las prescripciones locales.
- ▶ No echarlos a la basura doméstica.

20 Direcciones

www.stihl.com

Innehållsförteckning

1	Förord.....	13
2	Information bruksanvisningen.....	13

3	Översikt.....	14
4	Säkerhetsanvisningar.....	14
5	Förbereda adaptern med dubbelt batterifack för användning.....	17
6	Visa laddningstillstånd och LED-lampor... 18	
7	Aktivera och avaktivera Bluetooth®-radio-gränssnitt.....	18
8	Sätt in och ta ut batteriet.....	18
9	Ansluta och koppla bort adaptern med dubbelt batterifack.....	19
10	Kontrollera batteriet.....	19
11	Efter arbetet.....	19
12	Transport.....	19
13	Förvaring.....	19
14	Rengöring.....	20
15	Underhåll och reparation.....	20
16	Felavhjälpning.....	20
17	Tekniska data.....	21
18	Reservdelar och tillbehör.....	22
19	Kassering.....	22
20	Adresser.....	22

1 Förord

Hej!

Tack för att du valt en produkt från STIHL. Vi utvecklar och tillverkar produkter av mycket hög kvalitet som uppfyller våra kunders behov. Därför är våra produkter mycket säkra även när de belastas mycket.

STIHL ger även en förstklassig service. Hos våra återförsäljare får du kompetent rådgivning och instruktioner samt tekniska råd.

STIHL strävar efter att arbeta på ett sätt som är så hållbart och ansvarsfullt mot naturen som möjligt. Denna bruksanvisning är till för att hjälpa dig att använda din STIHL produkt på ett säkert och miljövänligt sätt över lång tid.

Vi uppskattar ditt förtroende för oss och önskar dig lycka till med din STIHL-produkt.



Dr Nikolas Stihl

VIKTIGT! LÄS BRUKSANVISNINGEN INNAN DU ANVÄNDER PRODUKTEN OCH SPARA DEN.

2 Information bruksanvisningen

2.1 Gällande dokument

De lokala säkerhetsföreskrifterna gäller.

- ▶ Läs, förstå och förvara följande dokument, förutom bruksanvisningen:
 - Bruksanvisning STIHL batteriprodukt
 - Säkerhetsanvisningar batteri STIHL AP
 - Säkerhetsinformation för STIHL-batterier och produkter med inbyggda batterier: www.stihl.com/safety-data-sheets

Ytterligare information om STIHL connected, kompatibla produkter och vanliga frågor finns på www.connect.stihl.com eller kan fås av en STIHL servande fackhandel.

Bluetooth®-ordmärket och logotyperna är registrerade varumärken och tillhör Bluetooth SIG, Inc. STIHL har licens för all användning av detta ordmärke/logotyperna.

Batterier med  är utrustade med ett Bluetooth®-gränssnitt. Lokala drifts begränsningar (t.ex. i flygplan eller på sjukhus) måste beaktas.

2.2 Varningar i texten



VARNING

- Varnar för faror som kan leda till allvarliga skador eller dödsfall.
 - ▶ Med åtgärderna kan man förhindra allvarliga skador eller dödsfall.

OBS!

- Varnar för faror som kan leda till materialskador.
 - ▶ Med åtgärderna kan man förhindra materialskador.

2.3 Symboler i texten



Denna symbol hänvisar till ett kapitel i denna bruksanvisning.

3 Översikt

3.1 Adapter med dubbelt batterifack

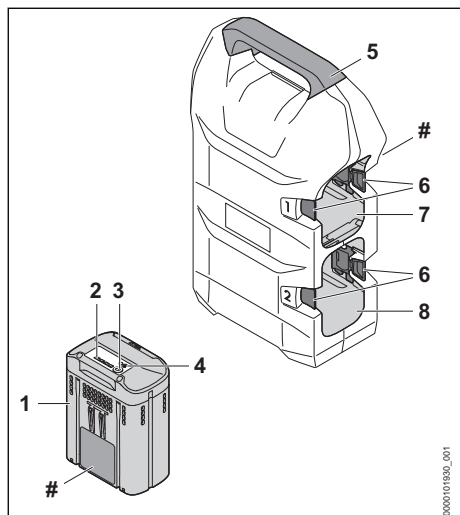

1 Batteri

Batteriet försörjer den batteridrivna produkten med kraft.

2 LED-lampor

LED-lamporna indikerar batteriets laddningsstatus och eventuella fel.

3 Tryckknapp

Tryckknappen aktiverar lamporna på batteriet.

4 LED-lampa "BLUETOOTH®" (endast för batterier med)

LED-lampan visar aktivering och avaktivering av Bluetooth®-radiogränssnittet.

5 Handtag

Handtaget används för att bära adaptern med dubbelt batterifack.

6 Spärrspak

Spärrspakarna fixerar batteriet i batterifacket.

7 Batterifack 1

Batterifacket rymmer batteriet.

8 Batterifack 2

Batterifacket rymmer batteriet.

Typskylt med serienummer

3.2 Symboler

De här symbolerna kan finnas på batteriet och har följande innebörd:

 1 LED-lampa lyser rött. Batteriet är för varmt eller för kallt.

 4 LED-lampor blinkar rött. Fel på batteriet.

 Batteriet har ett Bluetooth®-gränssnitt och kan anslutas till STIHL connected-appen.

 Informationen bredvid symbolen anger batteriets energiinnehåll enligt batteritillverkarens specifikation. Energiinnehållet som finns under användningen är lägre.

 Släng inte produkten i hushållsavfallet.

 Ett batteri måste vara isatt i batterifack 1. Batterifack 2 kan förbli tomt.

4 Säkerhetsanvisningar

4.1 Varningssymboler

Varningssymbolerna på adaptern med dubbelt batterifack eller på batteriet betyder följande:

 Följ säkerhetsanvisningarna och vidta rätt åtgärder.

 Läs bruksanvisningen, se till att du har förstått den och spara den.

 Skydda batteriet mot värme och eld.

 Doppa inte batteriet i vätska.

4.2 Avsedd användning

Adaptern med dubbelt batterifack ansluter ett eller två STIHL AP-batterier till en STIHL batteridrivna produkt med hållare för adaptern med dubbelt batterifack.

Adaptern med dubbelt batterifack kan användas i regn.

Batteriet kan användas när det regnar.

Batteriet STIHL AP försörjer den batteridrivna STIHL-produkten med ström.

Under arbetet är adaptern med dubbelt batterifack ansluten till en batteridrivna produkt enligt beskrivningen i den batteridrivna produktens bruksanvisning.

Adaptern med dubbelt batterifack får endast användas för BGA 300.1 och RMA 765 V.

Batteriet med  i kombination med STIHL connected-appen möjliggör personlig anpassning och överföring av information till batteriet med hjälp av Bluetooth®-teknik.

VARNING

- Om adaptern med dubbelt batterifack eller batteriet inte används på avsett sätt kan personer skadas allvarligt eller dödas och materiella skador kan uppstå.
 - ▶ Använd adaptern med dubbelt batterifack enligt beskrivningen i denna bruksanvisning.
 - ▶ Använd batteriet som det beskrivs i denna bruksanvisning, i STIHL connected-appen samt på www.connect.stihl.com.
 - ▶ Ladda inte batteriet i adaptern med dubbelt batterifack.

4.3 Krav på användaren

VARNING

- Användare utan instruktioner kanske inte känner till eller kan bedöma farorna med adaptern med dubbelt batterifack och batteriet. Användaren eller andra personer kan skadas allvarligt eller dödas.



- ▶ Läs bruksanvisningen, se till att du har förstått den och spara den.

- ▶ Om adaptern med dubbelt batterifack eller batteriet överläts till en annan person: Överlämna bruksanvisningen.
- ▶ Se till att användaren uppfyller följande krav:
 - Användaren är utvilad.
 - Användaren är fysiskt, sensoriskt och mentalt kapabel att använda och arbeta med adaptern med dubbelt batterifack och batteriet. Om användaren är fysiskt, sensoriskt eller mentalt begränsad får användaren endast arbeta med den under överinseende eller instruktion av en ansvarig person.
 - Användaren känner till och kan bedöma farorna med adaptern med dubbelt batterifack och batteriet.
 - Användaren är myndig eller utbildad i ett arbete under tillsyn, i enlighet med nationella bestämmelser.
 - Användaren har fått instruktioner av en STIHL-återförsäljare eller en behörig

person innan adaptern med dubbelt batterifack används för första gången.

- Användaren är inte påverkad av alkohol, läkemedel eller droger.
- ▶ Om något är oklart: Kontakta en STIHL-återförsäljare.

4.4 Arbetsområde och omgivning

4.4.1 Adapter med dubbelt batterifack

VARNING

- Utomstående personer, barn och djur förstår inte och kan inte bedöma farorna med adaptern med dubbelt batterifack. Utomstående personer, barn och djur kan skadas allvarligt.
 - ▶ Håll utomstående personer, barn och djur borta från arbetsområdet.
 - ▶ Lämna inte adaptern med dubbelt batterifack utan uppsikt.
 - ▶ Se till att barn inte kan leka med adaptern med dubbelt batterifack.

4.4.2 Batteri

VARNING

- Utomstående personer, barn och djur förstår inte och kan inte bedöma farorna med batteriet. Utomstående personer, barn och djur kan skadas allvarligt.
 - ▶ Utomstående personer, barn och djur måste hållas på avstånd.
 - ▶ Lämna inte batteriet utan uppsikt.
 - ▶ Se till att barn inte kan leka med batteriet.
- Batteriet är inte skyddat mot all påverkan från omgivningen. Batteriet kan börja brinna, explodera eller skadas irreversibelt om det utsätts för viss påverkan från omgivningen. Detta kan orsaka allvarliga personskador och materialskador.
 - ▶ Skydda batteriet mot värme och eld.
 - ▶ Kasta inte batteriet i eld.



- ▶ Använd och förvara inte batteriet utanför de angivna temperaturgrensarna,  17.2.
- ▶ Doppa inte batteriet i vätska.



- ▶ Håll batteriet borta från små metalldelar.
- ▶ Utsätt inte batteriet för högt tryck.
- ▶ Utsätt inte batteriet för mikrovågor.
- ▶ Skydda batteriet mot kemikalier och salter.

4.5 Säker användning

4.5.1 Adapter med dubbelt batterifack

Adaptern med dubbelt batterifack är i säkert skick om följande villkor är uppfyllda:

- Adaptern med dubbelt batterifack är oskadad.
- Adaptern med dubbelt batterifack är ren.
- Adaptern med dubbelt batterifack fungerar och har inte modifierats.
- Originaltillbehör från STIHL för adaptern med dubbelt batterifack medföljer.
- Tillbehöret är korrekt monterat.

▲ VARNING

- Vid inkorrekt användning fungerar eventuellt inte komponenterna och säkerhetsanordningarna som de ska. Risk för allvarliga personskador eller dödsfall.
 - ▶ Arbeta med en oskadad adapter med dubbelt batterifack.
 - ▶ Om adaptern med dubbelt batterifack är smutsig: Rengör adaptern med dubbelt batterifack.
 - ▶ Modifiera inte adaptern med dubbelt batterifack.
 - ▶ Montera STIHL originaltillbehör för adaptern med dubbelt batterifack.
 - ▶ Montera adaptern med dubbelt batterifack enligt beskrivningen i denna bruksanvisning.
 - ▶ Anslut eller kortslut inte de elektriska kontaktarna på adaptern med dubbelt batterifack med metallföremål.
 - ▶ Öppna inte adaptern med dubbelt batterifack.
 - ▶ Byt ut utslitna eller skadade informationsskyltar.
 - ▶ Om något är oklart: Kontakta en STIHL-återförsäljare.

4.5.2 Batteri

Batteriet är säkert att använda när följande uppfylls:

- Batteriet är oskadat.
- Batteriet är rent och torrt.
- Batteriet fungerar och har inte modifierats.

▲ VARNING

- Om batteriet inte är i ett säkert skick kan det inte längre fungera på ett säkert sätt. Personer kan skadas allvarligt.
 - ▶ Arbeta bara med ett oskadat och fungerande batteri.
 - ▶ Ladda inte trasiga eller skadade batterier.
 - ▶ Rengör batteriet om det är smutsigt.

- ▶ Låt batteriet torka om det är blött eller fuktigt  17.3.
- ▶ Gör inga ändringar på batteriet.
- ▶ Stick inte in föremål i hålen på batteriet.
- ▶ Låt inte de elektriska kontaktarna på batteriet komma i kontakt med metallföremål eftersom det kan leda till kortslutning.
- ▶ Öppna inte batteriet.
- ▶ Byt ut utslitna eller skadade informationsskyltar.
- Det kan läcka ut vätska ur ett trasigt batteri. Om vätskan kommer i kontakt med huden eller ögonen kan huden eller ögonen bli irriterade.
 - ▶ Undvik kontakt med vätskan.
 - ▶ Om du fått vätska på huden: Tvätta de berörda ställena med rikligt med vatten och tvål.
 - ▶ Vid kontakt med ögonen: Skölj ögonen med rikligt med vatten i minst 15 minuter och kontakta läkare.
- Ett trasigt eller skadat batteri kan lukta konstigt, ryka eller brinna. Detta kan orsaka allvarliga personskador eller dödsfall och saksador kan uppstå.
 - ▶ Om batteriet luktar konstigt eller ryker: Använd inte batteriet och håll det borta från brännbart material.
 - ▶ Om batteriet börjar brinna, försök att släcka branden med en brandsläckare eller vatten.

4.6 Arbeta

▲ VARNING

- I vissa situationer kan det vara svårt att koncentrera sig. Det kan leda till att man snubblar, ramlar och skadas allvarligt.
 - ▶ Arbeta lugnt och metodiskt.
 - ▶ Om ljusförhållandena och sikten är dåliga: Arbota inte med adaptern med dubbelt batterifack.
 - ▶ Var uppmärksam på hinder.
 - ▶ Om du börjar bli trött: Ta en paus i arbetet.
- Om adaptern med dubbelt batterifack förändras under arbetet eller betar sig på ett ovanligt sätt, kan adaptern med dubbelt batterifack befinna sig i ett osäkert tillstånd. Personer kan skadas allvarligt och materiella skador kan uppstå.
 - ▶ Avsluta arbetet, ta ur batteriet och kontakta en STIHL-återförsäljare.

4.7 Transport

4.7.1 Adapter med dubbelt batterifack

▲ VARNING

- Under transport kan adaptorn med dubbelt batterifack välta eller röra sig. Personer kan skadas och materiella skador kan uppstå.
 - ▶ Ta ut batteriet.
 - ▶ Säkra adaptorn med dubbelt batterifack med spännband, remmar eller ett nät så att den inte kan välta eller röra sig.

4.7.2 Batteri

▲ VARNING

- Batteriet är inte skyddat mot all påverkan från omgivningen. Batteriet kan skadas och sakskador kan uppstå om batteriet utsätts för specifik miljöpåverkan.
 - ▶ Transportera inte batteriet om det är skadat.
- Batteriet kan välta eller röra sig under transporten. Detta kan orsaka personskadorna och sakskador.
 - ▶ Se till att batteriet inte kan röra sig i förpackningen.
 - ▶ Se till att förpackningen inte kan röra sig.

4.8 Förvaring

4.8.1 Adapter med dubbelt batterifack

▲ VARNING

- Barn kan inte förstå och bedöma farorna med adaptorn med dubbelt batterifack. Barn kan skadas allvarligt.
 - ▶ Ta ut batteriet.
 - ▶ Förvara adaptorn med dubbelt batterifack utom räckhåll för barn.
- De elektriska kontakterna på adaptorn med dubbelt batterifack kan korrodera på grund av fukt. Adaptorn med dubbelt batterifack kan skadas.
 - ▶ Ta ut batteriet.
 - ▶ Håll adaptorn med dubbelt batterifack ren och torr.

4.8.2 Batteri

▲ VARNING

- Barn kan inte förstå och bedöma farorna med batteriet. Barn kan skadas allvarligt.
 - ▶ Förvara batteriet utom räckhåll för barn.
- Batteriet är inte skyddat mot all påverkan från omgivningen. Batteriet kan skadas irreparabelt

om det utsätts för viss påverkan från omgivningen.

- ▶ Förvara batteriet på en ren och torr plats.
- ▶ Förvara batteriet i ett stängt utrymme.
- ▶ Förvara inte batteriet tillsammans med produkten.
- ▶ Om batteriet förvaras i laddaren: Dra ut elkontakten och förvara batteriet med en laddningsnivå mellan 40 % och 60 % (2 LED-lampor som lyser grönt).
- ▶ Förvara inte batteriet utanför de angivna temperaturgränserna,  17.2.

4.9 Rengöring, underhåll och reparation

▲ VARNING



- Starka rengöringsmedel, rengöring med en vattenstråle eller spetsiga föremål kan skada adaptorn med dubbelt batterifack och batteriet. Om adaptorn med dubbelt batterifack eller batteriet inte rengörs ordentligt kan det hända att komponenter inte längre fungerar som de ska och att säkerhetsanordningar slutar fungera. Personer kan skadas allvarligt.
 - ▶ Rengör adaptorn med dubbelt batterifack och batteriet enligt beskrivningen i denna bruksanvisning.
- Om adaptorn med dubbelt batterifack eller batteriet inte underhålls eller repareras på rätt sätt kan det hända att komponenterna inte längre fungerar korrekt och att säkerhetsanordningarna sätts ur spel. Personer kan skadas allvarligt eller dödas.
 - ▶ Du får inte själv underhålla eller reparera adaptorn med dubbelt batterifack och batteriet.
 - ▶ Om adaptorn med dubbelt batterifack eller batteriet behöver service eller reparation: Kontakta en STIHL-återförsäljare.

5 Förbereda adaptorn med dubbelt batterifack för användning

5.1 Göra adaptorn med dubbelt batterifack klar för användning

Före varje användning måste följande steg utföras:

- ▶ Kontrollera batteriet,  10.
- ▶ Ladda batteriet fullt enligt beskrivningen i bruksanvisningen till laddarna STIHL AL 101, 301, 301-4, 500.

- Rengöring av adaptern med dubbelt batterifack,  14.1.
- Kontrollera att följande komponenter är säkra att använda:
 - Adapter med dubbelt batterifack,  14.1.
 - Batteri,  4.5.2.
- Om stegen inte kan utföras: Använd inte adaptern med dubbelt batterifack och kontakta en STIHL-återförsäljare.

5.2 Anslut batteriet med Bluetooth®-gränssnitt till STIHL connected-appen

- Aktivera Bluetooth®-gränssnittet på den mobila slutenheten.
- Aktivera Bluetooth®-gränssnittet på batteriet,  7.1.
- Ladda ner STIHL connected-appen från App Store på den mobila slutenheten och skapa ett konto.
- Öppna STIHL connected-appen och logga in.
- Lägg till batteriet i STIHL connected-appen och följ instruktionerna på skärmen.

Kontaktuppgifter och mer information finns på <https://support.stihl.com> eller i STIHL connected-appen.

STIHL connected-appen är tillgänglig beroende på vilken marknad du befinner dig.

6 Visa laddningstillstånd och LED-lampor

6.1 Visa laddningstillstånd

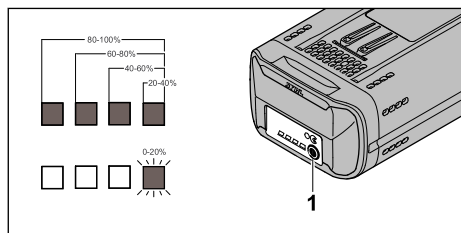

- Tryck på tryckknappen (1). LED-lamporna lyser grönt i ca 5 sekunder och visar laddningstillstånd.
- Om den högra LED-lampan blinkar grönt: ladda batteriet.

6.2 Lampor på batteriet

Lamporna indikerar batteriets laddning och fel. Lamporna kan lysa eller blinka rött eller grönt.

Om lamporna lyser eller blinkar grönt indikeras batterinivån.

- Om lamporna lyser eller blinkar rött: Åtgärda felet,  16.
Det finns ett fel på produkten eller batteriet.

7 Aktivera och avaktivera Bluetooth®-radiogränssnitt

7.1 Aktivera Bluetooth®-gränssnitt

- Om batteriet har ett Bluetooth®-gränssnitt: Tryck på tryckknappen och håll den intryckt tills LED-lampan "BLUETOOTH®" lyser blått i ca 3 sekunder bredvid symbolen . Bluetooth®-gränssnittet på batteriet är aktiverat.

7.2 Inaktivera Bluetooth®-gränssnitt

- Om batteriet har ett Bluetooth®-gränssnitt: Tryck på tryckknappen och håll den intryckt tills LED-lampan "BLUETOOTH®" blinkar blått sex gånger bredvid symbolen . Bluetooth®-gränssnittet på batteriet är inaktiverat.

8 Sätt in och ta ut batteriet

8.1 Sätta i batteriet



Om batteriet i batterifack 1 är tomt: Batteriet i batterifack 2 laddas ur.

Om adaptern med dubbelt batterifack växlar från batterifack 1 till batterifack 2 kan det leda till strömavbrott beroende på produkt.

Vid strömavbrott: Släpp strömbrytaren på den batteridrivna produkten och tryck in den igen.

- Stäng av den batteridrivna produkten
- Sätt i adaptern med dubbelt batterifack.

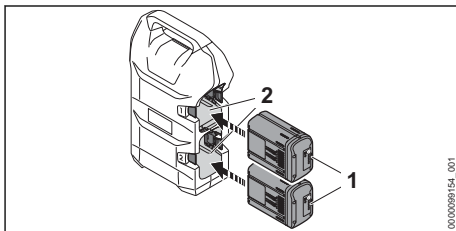

- ▶ Tryck in batteriet (1) i batterifacket (2) så långt det går.
Batteriet (1) hakar i med ett klick och sitter fast.
- ▶ Anslut det dubbla batterifacket enligt beskrivningen i den batteridrivna produktens bruksanvisning.

8.2 Ta ut adaptern med dubbelt batterifack

- ▶ Stäng av den batteridrivna produkten.
- ▶ Koppla bort adaptern med dubbelt batterifack enligt beskrivningen i den batteridrivna produktens bruksanvisning.
- ▶ Placera adaptern med dubbelt batterifack på en plan yta.

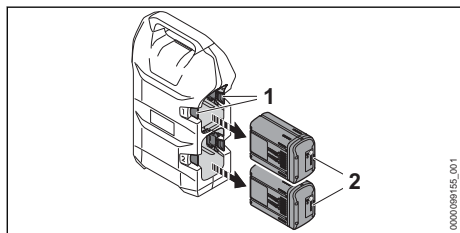

- ▶ Tryck på spärrarmen (1).
Batteriet (2) har lossats och kan tas ur.

9 Ansluta och koppla bort adaptern med dubbelt batterifack

9.1 Ansluta adaptern med dubbelt batterifack till en batteridrivna Stihl-produkt för STIHL AR L-batterier

- ▶ Anslut adaptern med dubbelt batterifack enligt beskrivningen i den batteridrivna produktens bruksanvisning.

9.2 Koppla bort adaptern med dubbelt batterifack

- ▶ Stäng av den batteridrivna produkten.
- ▶ Koppla bort adaptern med dubbelt batterifack enligt beskrivningen i den batteridrivna produktens bruksanvisning.

10 Kontrollera batteriet

10.1 Kontrollera batteriet

- ▶ Tryck på tryckknappen på batteriet.
Om lamporna lyser eller blinkar.

- ▶ Om lamporna inte lyser eller blinkar: Använd inte batteriet och uppsök en STIHL-återförsäljare.
Fel på batteriet.

11 Efter arbetet

11.1 Efter arbetet

- ▶ Stäng av den batteridrivna produkten.
- ▶ Ta ut batteriet.
- ▶ Ta bort adaptern med dubbelt batterifack från den batteridrivna produkten.
- ▶ Låt batteriet torka om det är blött eller fuktigt
☞ 17.3.
- ▶ Rengör adaptern med dubbelt batterifack.
- ▶ Rengör batteriet.

12 Transport

12.1 Transportera adaptern med dubbelt batterifack

- ▶ Stäng av den batteridrivna produkten.
- ▶ Ta ut batteriet.
- ▶ Ta ut adaptern med dubbelt batterifack.

12.2 Transportera batteriet

- ▶ Ta ut batteriet.
- ▶ Kontrollera att batteriet är i ett säkert skick.
- ▶ Se till att batteriet inte kan röra sig i förpackningen.
- ▶ Se till att förpackningen inte kan röra sig.

Batteriet måste transporteras som farligt gods. Batteriet är klassat som UN 3480 (litiumjonbatterier) och har kontrollerats enligt FN:s handbok för testning och kriterier del III, avsnitt 38.3.

Transportföreskrifterna finns angivna på www.stihl.com/safety-data-sheets.

13 Förvaring

13.1 Förvaring av adaptern med dubbelt batterifack

- ▶ Stäng av den batteridrivna produkten.
- ▶ Ta ut batteriet.
- ▶ Ta ut adaptern med dubbelt batterifack.
- ▶ Förvara adaptern med dubbelt batterifack så att följande villkor är uppfyllda:
 - Adaptern med dubbelt batterifack kan inte välta eller röra sig.
 - Adaptern med dubbelt batterifack är utom räckhåll för barn.
 - Adaptern med dubbelt batterifack är ren och torr.

13.2 Förvara batteriet

STIHL rekommenderar att batteriet förvaras laddat mellan 40 % och 60 % (2 LED-lampor lyser grönt).

- ▶ Förvara batteriet enligt följande:
 - Batteriet är utom räckhåll för barn.
 - Batteriet är rent och torrt.
 - Batteriet befinner sig i ett stängt utrymme.
 - Batteriet är inte anslutet till produkten.
 - Om batteriet förvaras i laddaren: Dra ut elkontakten och förvara batteriet med en laddningsnivå mellan 40 % och 60 % (2 LED-lampor som lyser grönt).
 - Förvara inte batteriet utanför angivna temperaturgränser,  17.2.

OBS!

- Om batteriet inte förvaras enligt beskrivningen i denna bruksanvisning kan batteriet djupurladdas och därmed skadas irreparabelt.
 - ▶ Ladda urladdat batteri före förvaring. STIHL rekommenderar att batteriet förvaras laddat mellan 40 % och 60 % (2 LED-lampor lyser grönt).
 - ▶ Förvara inte batteriet tillsammans med produkten.

14 Rengöring

14.1 Rengöra adaptorn med dubbelt batterifack

- ▶ Stäng av den batteridrivna produkten.

16 Felavhjälpning

16.1 Åtgärda fel på den batteridrivna produkten, adaptorn med dubbelt batterifack eller batteriet

Fel	LED-lampor på batteriet	Orsak	Åtgärd
Den batteridrivna produkten startar inte eller stängs av under användningen.	1 LED-lampa blinkar grönt.	Batteriet är inte tillräckligt laddat.	▶ Ladda batteriet enligt anvisningarna i bruksanvisningen till laddarna STIHL AL 101, 301, 301-4, 500.
	1 LED-lampa lyser rött.	Batteriet är för varmt eller för kallt.	▶ Ta ut batteriet. ▶ Låt batteriet svalna eller bli varmt.
	3 LED-lampor blinkar rött.	Det finns ett fel på den batteridrivna produkten.	▶ Ta ut batteriet. ▶ Rengör de elektriska kontakterna på adaptorn med dubbelt batterifack. ▶ Sätt i batteriet. ▶ Sätt på den batteridrivna produkten. ▶ Om de 3 LED-lamporna fortfarande blinkar rött: Uppsök en STIHL-återförsäljare.
	3 LED-lampor lyser rött.	Den batteridrivna produkten är för varm.	▶ Ta ut batteriet. ▶ Låt den batteridrivna produkten svalna.

- ▶ Ta ut batteriet.
- ▶ Ta ut adaptorn med dubbelt batterifack.
- ▶ Ta bort eventuell smuts från adaptorn med dubbelt batterifack och rengör adaptorn med dubbelt batterifack med en fuktig trasa.
- ▶ Rengör ventilationsöppningarna med en pensel.
- ▶ Rengör de elektriska kontakterna på adaptorn med dubbelt batterifack med en pensel eller mjuk borste.

14.2 Rengör batteriet

- ▶ Rengör batteriet med en fuktig trasa.

15 Underhåll och reparation

15.1 Underhålla och reparera adaptorn med dubbelt batterifack



Adaptorn med dubbelt batterifack kräver inget underhåll och kan inte repareras av användaren.

- ▶ Om adaptorn med dubbelt batterifack är defekt eller skadad: Använd inte adaptorn med dubbelt batterifack och kontakta en STIHL-återförsäljare.

15.2 Underhåll och reparation av batteriet

Batteriet måste inte underhållas och kan inte repareras.

- ▶ Om batteriet är defekt eller trasigt: Byt batteriet.

Fel	LED-lampor på batteriet	Orsak	Åtgärd
		Elanslutningen mellan den batteridrivna produkten och batteriet är avbruten.	<ul style="list-style-type: none"> ▶ Ta ut batteriet. ▶ Rengör de elektriska kontakterna på adaptern med dubbelt batterifack. ▶ Sätt i batteriet. ▶ Om den batteridrivna produkten fortfarande inte startar när den slås på eller stängs av under drift: Rengör kontaktytorna på adaptern med dubbelt batterifack.
		Den batteridrivna produkten eller batteriet är fuktiga.	▶ Låt den batteridrivna produkten eller batteriet torka,  17.3.
Den batteridrivna produkten stängs av under drift.		Batteriet i batterifack 1 är urladdat.	▶ Släpp strömbrytaren på den batteridrivna produkten och tryck in den igen. Adaptorn med dubbelt batterifack växlar automatiskt till batterifack 2. Kontrollera att det finns ett batteri i batterifack 2.
		Batteriet är inte helt laddat.	▶ Ladda batteriet fullt enligt beskrivningen i bruksanvisningen till laddarna STIHL AL 101, 301, 301-4, 500.
Den batteridrivna produktens drifttid är för kort.		Batteriet är inte helt laddat.	▶ Ladda batteriet fullt enligt beskrivningen i bruksanvisningen till laddarna STIHL AL 101, 301, 301-4, 500.
		Batteriets livslängd är slut.	▶ Byt batteriet.
Batteriet med  kan inte hittas med STIHL connected-appen.		Bluetooth®-gränssnittet på batteriet eller på den mobila slutenheten är avaktiverat.	▶ Aktivera Bluetooth®-gränssnittet på batteriet och på den mobila slutenheten.
		Avståndet mellan batteri och mobilenhet är för stort.	<ul style="list-style-type: none"> ▶ Minska avståndet,  17.1. ▶ Om batteriet fortfarande inte kan hittas med STIHL connected-appen: Uppsök en STIHL-återförsäljare.

16.2 Produktsupport och användningshjälp

Produktsupport och användningshjälp finns att få av en STIHL-återförsäljare.

Kontaktuppgifter och mer information finns på <https://support.stihl.com> eller www.stihl.com.

17 Tekniska data

17.1 Batteri STIHL AP

- Batteriteknik: litiumjoner
- Spänning: 36 V
- Kapacitet i Ah: se typskylten
- Energiinnehåll i Wh: se typskylten
- Vikt i kg: se typskylten
- Bluetooth®-gränssnitt (endast för batterier med



- Dataanslutning: Bluetooth® 5.1. Den mobila slutenheten måste vara kompatibel med

Bluetooth® Low Energy 5.0 och stödja Generic Access Profile (GAP).

- Frekvensband: ISM-band 2,4 GHz
- Avgiven maximal överföringseffekt: 1 mW
- Signalområde: ca 10 m. Signalstyrkan är beroende av miljöförhållandena och den mobila slutenheten. Räckvidden kan variera kraftigt beroende på yttre villkor, inklusive använd mottagarutrustning. I slutna utrymmen och genom metalliska barriärer (exempelvis väggar, hyllor, lådor) kan räckvidden vara avsevärt kortare.
- Krav på operativsystemet för den mobila slutenheten: Android eller iOS (i den aktuella versionen eller senare)

17.2 Temperaturgränser

VARNING

- Batteriet är inte skyddat mot all påverkan från omgivningen. Batteriet kan börja brinna eller explodera om det utsätts för viss påverkan från omgivningen. Personer kan skadas allvarligt och materiella skador kan uppstå.
 - ▶ Använd inte adaptern med dubbelt batterifack eller batteriet under - 20° C eller över + 50° C.
 - ▶ Förvara inte adaptern med dubbelt batterifack eller batteriet under - 20° C eller över + 70° C.

17.3 Rekommenderade temperaturintervall

För optimal funktion hos adaptern med dubbelt batterifack och batteriet, observera följande temperaturintervall:

- Användning: - 10 °C till + 40 °C
- Förvaring: - 20 °C till + 50 °C

Om batteriet används eller förvaras utanför de rekommenderade temperaturintervallen kan prestandan försämrans.

Om batteriet är vått eller fuktigt ska du låta batteriet torka i minst 48 timmar i en temperatur över 15 °C och under 50 °C och i en luftfuktighet på under 70 %. Högre luftfuktighet kan förlänga torktiden.

17.4 REACH

REACH är en EG-förordning för registrering, bedömning och godkännande av kemikalier.

Information om REACH-direktivet finns på www.stihl.com/reach.

18 Reservdelar och tillbehör

18.1 Reservdelar och tillbehör

STIHL De här symbolerna kännetecknar **STIHL**-originaldelar och **STIHL**-originaltillbehör.

STIHL rekommenderar att du använder originaldelar och tillbehör från STIHL.

Reservdelar och tillbehör från andra tillverkare kan inte utvärderas av STIHL i fråga om tillförlitlighet, säkerhet och lämplighet trots pågående marknadsobservation och STIHL kan inte ansvara för användningen av dem.

Originaldelar och tillbehör från STIHL kan köpas hos en STIHL-återförsäljare.

19 Kassering

19.1 Avfallshantera adaptern med dubbelt batterifack och batteri

Information om kassering finns att få hos kommunförvaltningen eller en STIHL-återförsäljare.

Ice fackmannamässig kassering kan skada hälsan och miljön.

- ▶ Avfallshantera STIHLs produkter, inklusive förpackningar, enligt lokala föreskrifter på därför avsedd återvinningsstation.
- ▶ Släng inte produkten i hushållsavfallet.

20 Adresser

www.stihl.com

Sisälysluettelo

1	Alkusanat.....	22
2	Tietoja tästä käyttöohjeesta.....	23
3	Yleiskuva.....	23
4	Turvallisuusohjeet.....	24
5	Kaksoisakkulokeron sovittimen valmistelu käyttöön.....	27
6	Varaustilan katsominen ja LEDit.....	28
7	Bluetooth®-radioliitännän ottaminen käyttöön ja poistaminen käytöstä.....	28
8	Akun asentaminen ja irrottaminen.....	28
9	Kaksoisakkulokeron sovittimen yhdistäminen ja irrottaminen.....	29
10	Akun tarkastus.....	29
11	Työskentelyn jälkeen.....	29
12	Kuljettaminen.....	29
13	Säilytys.....	29
14	Puhdistaminen.....	30
15	Huoltaminen ja korjaaminen.....	30
16	Häiriöiden poistaminen.....	30
17	Tekniset tiedot.....	31
18	Varaosat ja varusteet.....	32
19	Hävittäminen.....	32
20	Yhteystiedot.....	32

1 Alkusanat

Arvoisa asiakas,

kiitämme sinua STIHLin tuotteen valinnasta. STIHL kehittää ja valmistaa huippuluokan tuotteita pitäen suunnittelun lähtökohtana asiakkaidensa tarpeita. Näin pystymme tarjoamaan asiakkaillemme tuotteita, jotka toimivat luotettavasti myös äärimmäisen vaativissa olosuhteissa.

STIHL tunnetaan myös erinomaisesta asiakaspalvelustaan. Jälleenmyyjämme huolehtivat sekä asiantuntevasta neuvonnasta ja opastuksesta että kattavien teknisten palvelujen tarjoamisesta.

STIHL on sitoutunut kestävään ja vastuulliseen vuorovaikutukseen luonnon kanssa. Tämän käyttöohjeen tarkoituksena on auttaa sinua käyttämään STIHL-tuotetta turvallisesti ja ympäristöystävällisesti pitkän käyttöajan ajan.

Kiitämme sinua STIHLiä kohtaan osoittamastasi luottamuksesta. Toivomme, että olet tyytyväinen hankkimaasi STIHL-tuotteeseen.



Tohtori Nikolas Stihl

TÄRKEÄÄ! LUE OPAS ENNEN KÄYTTÖÄ JA SÄILYTÄ SE VASTAISTA KÄYTTÖÄ VARTEN.

2 Tietoja tästä käyttöohjeesta

2.1 Voimassa olevat asiakirjat

Voimassa ovat paikalliset turvallisuusmääräykset.

- ▶ Tämän käyttöohjeen lisäksi lue seuraavat asiakirjat, niin että ymmärrät ne, ja säilytä ne:
 - STIHLin akkutuotteen käyttöohje
 - Akun STIHL AP turvallisuusohjeet
 - STIHL akkujen ja akun sisältävien tuotteiden turvallisuusohjeet: www.stihl.com/safety-data-sheets

Lisätietoja STIHL connected -järjestelmästä, yhteensopivista tuotteista ja usein kysytyistä kysymyksistä on saatavilla osoitteessa www.connect.stihl.com tai STIHL-jälleenmyyjältä.

Bluetooth®-sanamerkki ja -logot ovat rekisteröityjä tavaramerkkejä, ja ne ovat Bluetooth SIG, Inc:n omaisuutta. STIHL käyttää tätä sana-/kuva-merkkiä lisenssillä.

Akut, joissa on , on varustettu Bluetooth®-radioliitännällä. Paikallisia toimintarajoituksia (esim. lentokoneissa tai sairaaloissa) on noudatettava.

2.2 Tekstin sisältämien varoitusten merkitseminen

VAROITUS

- Tämä teksti muistuttaa vaaroista, jotka voivat johtaa vakavaan loukkaantumiseen tai jopa kuolemaan.
 - ▶ Tekstissä mainittujen toimenpiteiden avulla on mahdollista välttää vakava loukkaantuminen tai jopa kuolema.

HUOMAUTUS

- Tämä teksti muistuttaa vaaroista, jotka voivat johtaa esinevahinkoihin.
 - ▶ Tekstissä mainittujen toimenpiteiden avulla on mahdollista välttää esinevahingot.

2.3 Tekstissä käytetyt symbolit



Tämä merkki viittaa johonkin tämän käyttöohjeen lukuun.

3 Yleiskuva

3.1 Kaksoisakkulokeron sovitin

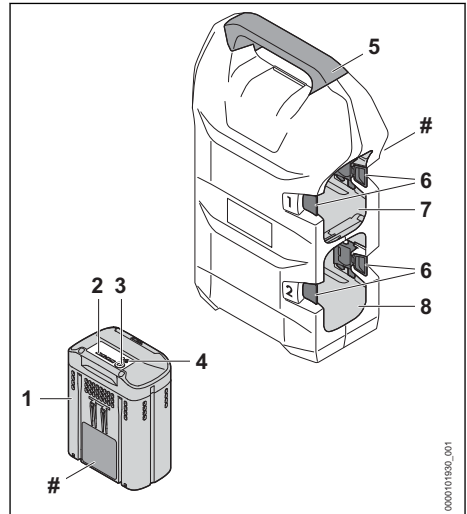

1 Akku

Akku toimii akkukäyttöisen tuotteen energialähteenä.

2 LED-valot

LED-valot ilmaisevat akun varaustilan ja akun häiriöt.

3 Painike

Tämä painike aktivoi akun LED-merkkivalot.

4 LED-valo "BLUETOOTH®" (vain akuissa, joissa on )
LED-valo ilmaisee Bluetooth®-radioliitännän olevan käytössä ja poissa käytöstä.

5 Kahva
Kahva on tarkoitettu kaksoisakkulokeron sovitin kantamiseen.

6 Lukkovipu
Lukkovivut kiinnittävät akun akkulokeroon.

7 Akkulokero 1
Akkulokero toimii akun säilytystilana.

8 Akkulokero 2
Akkulokero toimii akun säilytystilana.

Koneen numerolla varustettu arvokilpi

3.2 Symbolit

Akussa voi olla symboleja ja ne tarkoittavat seuraavaa:



1 LED-valo palaa punaisena. Akku on liian kuuma tai liian kylmä.



4 LED-valoa vilkkuu punaisina. Akussa on häiriö.



Akussa on Bluetooth®-radioliitäntä ja se voidaan yhdistää STIHL connected -apiin.



Symbolin vieressä oleva arvo ilmoittaa akun energiasäilytyksen kenovalmistajan ilmoittamien tietojen perusteella. Käyttötilanteissa käytettävissä oleva energiasäilytys on tätä pienempi.



Älä hävitä tuotetta talousjätteen mukana.



Akkulokerossa 1 täytyy olla akku asetettuna. Akkulokero 2 voi olla tyhjänä.

4 Turvallisuusohjeet

4.1 Varoitusmerkit

Kaksoisakkulokeron sovitimeen tai akkuun sijoitettujen varoitusmerkkien merkitykset ovat seuraavat:



Noudata turvallisuusohjeita ja toimi niiden mukaisesti.



Lue, ymmärrä ja tallenna käyttöohjeet myöhempiä käyttöä varten.



Suojaa akku kuumuudelta ja avotulelta.



Älä upota akkua nesteisiin.

4.2 Määräystenmukainen käyttö

Kaksoisakkulokeron sovitin yhdistää yhden tai kaksi STIHL AP -akkua STIHL-akku-tuotteeseen, jossa on pidike kaksoisakkulokeron sovitinmelle.

Kaksoisakkulokeron sovitinta voidaan käyttää sateessa.

Akkua voidaan käyttää sateessa.

STIHL AP -akku toimii STIHL-akku-tuotteen energialähteenä.

Työskentelyn aikana kaksoisakkulokeron sovitin liitetään akku-tuotteeseen akku-tuotteen käyttöohjeessa kuvatulla tavalla.

Kaksoisakkulokeron sovitinta saa käyttää vain tuotteissa BGA 300.1 ja RMA 765 V.

Akkua ja  yhdessä STIHL connected -apin kanssa mahdollistavat akun personoinnin ja akkua koskevien tietojen välittämisen Bluetooth®-tekniikan avulla.

▲ VAROITUS

■ Jos kaksoisakkulokeron sovitinta tai akkua käytetään määräysten vastaisesti, henkilöille voi aiheutua vakavia tai hengenvaarallisia vammoja taikka saattaa syntyä esinevahinkoja.

- ▶ Käytä kaksoisakkulokeron sovitinta tämän käyttöohjeen kuvauksen mukaisesti.
- ▶ Käytä akkua tässä käyttöohjeessa, STIHL connected -apissa ja osoitteessa www.connect.stihl.com kuvatulla tavalla.
- ▶ Älä lataa akkua kaksoisakkulokeron sovitinmessä.

4.3 Käyttäjää koskevat vaatimukset

▲ VAROITUS

■ Käyttäjät, joita ei ole opastettu, eivät välttämättä tunnista tai osaa arvioida kaksoisakkulokeron sovitin ja akun aiheuttamia vaaroja. Käyttäjä tai muut henkilöt voivat loukkaantua vakavasti tai hengenvaarallisesti.



► Lue, ymmärrä ja säilytä käyttöohjeet myöhempiä käyttöä varten.

- Jos luovutat kaksoisakkulokeron sovittimen tai akun toiselle henkilölle: anna käyttöohjeet mukaan.
- Varmista, että käyttäjä täyttää seuraavat ehdot:
 - Käyttäjää on valpas.
 - Käyttäjää pystyy fyysisten, aistinvaraisten ja henkisten kykyjensä puolesta käyttämään kaksoisakkulokeron sovitinta ja akkua ja siten työskentelemään laitteen avulla. Jos käyttäjällä on rajalliset fyysiset, sensoriset tai henkiset kyvyt, hän saa työskennellä laitteella vain vastuuhenkilön valvonnassa tai tämän antamien ohjeiden mukaan.
 - Käyttäjää voi tunnistaa ja arvioida kaksoisakkulokeron sovittimeen tai akkuun liittyviä vaaroja.
 - Käyttäjää on täysi-ikäinen tai kansallisten määräysten mukaisessa valvotussa ammattikoulutuksessa.
 - Käyttäjää on saanut STIHL-erikoisliikkeitä tai joltakin muulta asiantuntevalta henkilöltä perehdytyksen kaksoisakkulokeron sovittimen käyttöön, ennen kuin hän käyttää sitä ensimmäisen kerran.
 - Käyttäjää ei ole alkoholin, lääkkeiden tai huumaavien aineiden vaikutuksen alainen.
- Jos jokin asia on jäänyt sinulle epäselväksi: ota yhteyttä STIHL-erikoisliikkeeseen.

4.4 Työskentelyalue ja ympäristö

4.4.1 Kaksoisakkulokeron sovitin

▲ VAROITUS

- Sivulliset henkilöt, lapset ja eläimet eivät kykene tunnistamaan eivätkä arvioimaan kaksoisakkulokeron sovittimesta aiheutuvia vaaroja. Sivulliset, lapset ja eläimet saattavat loukkaantua vakavasti.
 - Pidä sivulliset henkilöt, lapset ja eläimet, etäällä työskentelyalueelta.
 - Älä jätä kaksoisakkulokeron sovitinta valvomatta.
 - Varmista, etteivät lapset voi leikkiä kaksoisakkulokeron sovittimella.

4.4.2 Akku

▲ VAROITUS

- Sivulliset, lapset ja eläimet eivät kykene tunnistamaan eivätkä arvioimaan akusta aiheutuvia vaaroja. Sivulliset, lapset ja eläimet saattavat loukkaantua vakavasti.
 - Pidä sivulliset henkilöt, lapset ja eläimet loitolla.
 - Älä jätä akkua valvomatta.
 - Varmista, etteivät lapset voi leikkiä akulla.
- Akkua ei ole suojattu kaikilta ympäristötekojolta. Jos akku altistuu tietyille ympäristövaikutuksille, se voi syttyä tuleen, räjähtää tai vaurioitua peruuttamattomasti. Seurauksena voi olla vakava loukkaantuminen ja aineellisia vahinkoja.



- Suojaa akku kuumuudelta ja avotulelta.
- Älä heitä akkua tuleen.

- Älä käytä ja säilytä akkua määriteltujen lämpötilarajojen ulkopuolella, 17.2.



- Älä upota akkua nesteisiin.

- Pidä akku etäällä metallisista pienesineistä.
- Älä altista akkua suurelle paineelle.
- Älä altista akkua mikroaaltoille.
- Suojaa akku kemikaaleilta ja suoloilta.

4.5 Turvallinen toimintakunto

4.5.1 Kaksoisakkulokeron sovitin

Kaksoisakkulokeron sovitin on turvallisessa toimintakunnossa, jos seuraavat edellytykset täyttyvät:

- Kaksoisakkulokeron sovitin on vaurioitunut.
- Kaksoisakkulokeron sovitin on puhdas.
- Kaksoisakkulokeron sovitin toimii moitteettomasti, eikä siinä ole muutoksia.
- Kaksoisakkulokeron sovittimeen on asennettu ainoastaan alkuperäisiä STIHL-lisävarusteita.
- Lisävarusteet on asennettu oikein.

▲ VAROITUS

- Jos laite ei ole turvallisessa toimintakunnossa, osat saattavat toimia virheellisesti. Myös turvalaitteet saattavat tällöin lakata toimimasta. Tämä voi johtaa vakavaan tai hengenvaaralliseen loukkaantumiseen.
 - Käytä kaksoisakkulokeron sovitinta vain, jos se on ehjä.
 - Jos kaksoisakkulokeron sovitin on likaantunut: Puhdista kaksoisakkulokeron sovitin.

- ▶ Älä tee muutoksia kaksoisakkulokeron sovittimeen.
- ▶ Asenna vain tähän kaksoisakkulokeron sovittimeen tarkoitettuja alkuperäisiä STIHL-lisävarusteita.
- ▶ Asenna kaksoisakkulokeron sovitin tämän käyttöohjeen kuvauksen mukaisesti.
- ▶ Älä yhdistä ja oikosulje kaksoisakkulokeron sovitin sähkösäätimiä metalliesineillä.
- ▶ Älä avaa kaksoisakkulokeron sovitinta.
- ▶ Uusi kuluneet tai vaurioituneet ohjekyltit.
- ▶ Jos jokin asia on jäänyt sinulle epäselväksi: ota yhteyttä STIHL-erikoisliikkeeseen.

4.5.2 Akku

Akku on turvallisessa toimintakunnossa, jos seuraavat edellytykset täyttyvät:

- Akussa ei ole vaurioita.
- Akku on puhdas ja kuiva.
- Akku toimii moitteettomasti, eikä akussa ole muutoksia.

▲ VAROITUS

- Akkua ei voida enää käyttää turvallisesti, mikäli akku ei ole turvallisessa toimintakunnossa. Seurauksena voi olla vakava loukkaantuminen.
 - ▶ Käytä akkua vain, jos siinä ei ole minkäänlaisia vaurioita.
 - ▶ Älä lataa vaurioitunutta tai viallista akkua.
 - ▶ Jos akku on likaantunut: Puhdista akku.
 - ▶ Jos akku on märkä tai kostea: Anna akun kuivua,  17.3.
 - ▶ Älä tee akkuun muutoksia.
 - ▶ Älä työnnä esineitä akussa oleviin aukkoihin.
 - ▶ Älä yhdistä ja oikosulje akun sähkökoskettimia metalliesineillä.
 - ▶ Älä avaa akkua.
 - ▶ Uusi kuluneet tai vaurioituneet ohjekyltit.
- Vaurioituneesta akusta saattaa vuotaa nestettä. Iho tai silmät voivat ärsyntyä, jos iho tai silmät joutuvat kosketuksiin nesteen kanssa.
 - ▶ Vältä joutumista kosketuksiin nesteen kanssa.
 - ▶ Jos iho on joutunut kosketuksiin nesteen kanssa: pese altistuneet ihoalueet runsaalla vedellä ja saippualla.
 - ▶ Jos ainetta on joutunut silmiin: Huuhtele silmiä runsaalla vedellä vähintään 15 minuutin ajan ja hakeudu lääkäriin.
- Vaurioituneesta tai viallisesta akusta voi poistua outoja hajuja tai savua. Tällainen akku saattaa myös syttyä tuleen. Seurauksena voi

olla vakava tai hengenvaarallinen loukkaantuminen ja esinevahinkoja.

- ▶ Jos akusta poistuu outoja hajuja tai savua: Älä käytä akkua ja pidä se etäällä palavista materiaaleista.
- ▶ Jos akku syttyä palamaan: yritä sammuttaa akku tulensammuttimella tai vedellä.

4.6 Työskentely

▲ VAROITUS

- Eräissä tilanteissa käyttäjä ei enää pysty työskentelemään keskittyneesti. Käyttäjä voi kompastua, kaatua ja loukkaantua vakavasti.
 - ▶ Työskentele rauhallisesti ja harkitusti.
 - ▶ Jos valaistus ja näkyvyys on heikko: älä työskentele kaksoisakkulokeron sovitin parissa.
 - ▶ Kiinnitä huomiota esteisiin.
 - ▶ Jos tunnet olosi väsyneeksi: pidä tauko.
- Jos kaksoisakkulokeron sovitin menee muutoksia tai käyttäytyminen muuttuu työskentelyn aikana, kaksoisakkulokeron sovitin ei ole turvallisessa toimintakunnossa. Seurauksena voi olla vakava loukkaantuminen ja aineellisia vahinkoja.
 - ▶ Lopeta työt, poista akku ja ota yhteyttä STIHL-erikoisliikkeeseen.

4.7 Kuljettaminen

4.7.1 Kaksoisakkulokeron sovitin

▲ VAROITUS

- Kaksoisakkulokeron sovitin voi kaatua tai liikkua paikaltaan kuljetuksen aikana. Seurauksena voi olla loukkaantuminen ja esinevahinkoja.
 - ▶ Poista akku.
 - ▶ Varmista kaksoisakkulokeron sovitin kiinnityshihnoilla, vöillä tai verkolla siten, ettei se pääse kaatumaan ja liikkumaan.

4.7.2 Akku

▲ VAROITUS

- Akkua ei ole suojattu kaikilta ympäristötekeijöiltä. Eräille ympäristötekeijöille altistunut akku saattaa vahingoittua. Tästä voi olla seurauksena esinevahinkoja.
 - ▶ Älä kuljeta vaurioitunutta akkua.
- Akku voi kaatua tai liikkua paikaltaan kuljetuksen aikana. Seurauksena voi olla loukkaantuminen ja esinevahinkoja.
 - ▶ Pakkaa akku pakkaukseen niin, ettei se voi liikkua paikaltaan.

- Kiinnitä pakkaus siten, ettei se voi liikkua paikaltaan.

4.8 Säilytys

4.8.1 Kaksoisakkulokeron sovitin

▲ VAROITUS

- Lapset eivät kykene tunnistamaan eivätkä arvioimaan kaksoisakkulokeron sovittimesta aiheutuvia vaaroja. Lapset voivat loukkaantua vakavasti.
 - Poista akku.
 - Säilytä kaksoisakkulokeron sovitin poissa lasten ulottuvilta.
- Kosteus voi syövyttää kaksoisakkulokeron sovittimen sähkökoskettimia. Kaksoisakkulokeron sovitin voi vaurioitua.
 - Poista akku.
 - Säilytä kaksoisakkulokeron sovitin puhtaana ja kuivana.

4.8.2 Akku

▲ VAROITUS

- Lapset eivät kykene tunnistamaan eivätkä arvioimaan akusta aiheutuvia vaaroja. Lapset voivat loukkaantua vakavasti.
 - Säilytä akku poissa lasten ulottuvilta.
- Akkua ei ole suojattu kaikilta ympäristötekijöiltä. Eräiden ympäristötekijöiden vaikutuksille altistunut akku saattaa vahingoittua korjauskelvottomaksi.
 - Säilytä akku puhtaana ja kuivana.
 - Säilytä akku suljetussa tilassa.
 - Säilytä akku erillään tuotteesta.
 - Jos akkua säilytetään laturissa: Irrota verkopistoke pistorasiasta ja säilytä akkua varustasolla välillä 40–60 % (2 vihreää LED-valoa palaa).
 - Älä säilytä akkua määritettyjen lämpötilarajojen ulkopuolella, [17.2](#).

4.9 Puhdistus, huolto ja korjaus

▲ VAROITUS

- Kaksoisakkulokeron sovitin tai akku saattavat vahingoittua, jos puhdistuksessa käytetään voimakkaita puhdistusaineita, vesisuihkua tai teräviä esineitä. Jos kaksoisakkulokeron sovintia tai akkua ei puhdisteta oikein, osat saattavat toimia virheellisesti. Myös turvalaitteet saattavat tällöin lakata toimimasta. Seurauksena voi olla vakava loukkaantuminen.
 - Puhdista kaksoisakkulokeron sovitin ja akku tämän käyttöohjeen mukaisesti.

- Jos kaksoisakkulokeron sovintia tai akkua ei huolleta tai korjata oikein, laitteiden osat saattavat toimia virheellisesti. Myös turvalaitteet saattavat tällöin lakata toimimasta. Tämä voi johtaa vakavaan tai hengenvaaralliseen loukkaantumiseen.
 - Älä yritä itse huoltaa tai korjata kaksoisakkulokeron sovintia ja akkua.
 - Jos kaksoisakkulokeron sovitin tai akku vaatii huoltamista tai korjaamista: ota yhteyttä STIHL-erikoisliikkeeseen.

5 Kaksoisakkulokeron sovittimen valmistelu käyttöön

5.1 Kaksoisakkulokeron sovittimen valmistelu käyttöön

Seuraavat toimenpiteet on suoritettava aina ennen työskentelyä aloittamista:

- Tarkasta akku, [10](#).
- Lataa akku täyteen latureiden STIHL AL 101, 301, 301-4, 500 käyttöohjeessa kuvatulla tavalla.
- Puhdista kaksoisakkulokeron sovitin, [14.1](#).
- Varmista, että seuraavat laitteet ovat turvallisuuskunnossa:
 - Kaksoisakkulokeron sovitin, [14.1](#).
 - Akku, [4.5.2](#).
- Jos kuvattuja vaiheita ei voi suorittaa: älä käytä kaksoisakkulokeron sovintia ja ota yhteys STIHL-erikoisliikkeeseen.

5.2 Akun liittäminen STIHL connected -appiin Bluetooth®-radioliitäntän avulla

- Aktivoi mobiilipäätelaitteen Bluetooth®-radioliitäntä.
- Ota käyttöön akun Bluetooth®-radioliitäntä, [7.1](#).
- Lataa STIHL connected -appi App Storesta mobiililaitteellesi ja luo tili.
- Avaa STIHL connected -appi ja kirjaudu sisään.
- Liitä akku STIHL connected -appiin ja seuraa ohjeita näytöltä.

Yhteystiedot ja lisätiedot löytyvät osoitteesta <https://support.stihl.com> tai STIHL connected -apista.

STIHL Connected -appi on käytettävissä markkina-alueen mukaan.

6 Varaustilan katsominen ja LEDit

6.1 Varaustilan katsominen

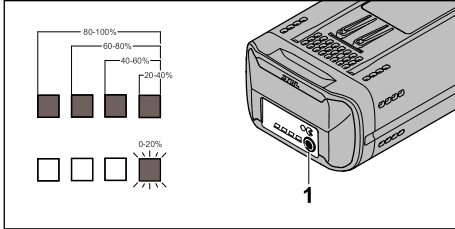

- ▶ Paina painiketta (1). LEDit palavat noin 5 sekunnin ajan vihreinä ja osoittavat varaustilan.
- ▶ Jos oikea LED vilkkuu vihreänä: Lataa akku.

6.2 Akun LED-valot

LED-valot pystyvät ilmaisemaan sekä akun varaustilan että akussa ilmenevät häiriöt. LED-valojen väri voi olla vihreä tai punainen, ja valot voivat joko palaa yhtäjaksoisesti tai vilkkua.

LED-valot ilmaisevat varaustilan, jos yhtäjaksoisesti palavien tai vilkkuvien valojen väri on vihreä.

- ▶ Jos yhtäjaksoisesti palavien tai vilkkuvien LED-valojen väri on punainen: Poista häiriöt,  16.
- Akkukäyttöisessä laitteessa tai akussa esiintyy häiriö.

7 Bluetooth®-radioliitännän ottaminen käyttöön ja poistaminen käytöstä

7.1 Bluetooth®-radioliitännän käyttöönotto

- ▶ Jos akussa on Bluetooth®-radioliitäntä: Paina painiketta ja pidä sitä painettuna, kunnes symbolin  vieressä oleva "BLUETOOTH®-LED" palaa sinisenä noin 3 sekunnin ajan. Akun Bluetooth®-radioliitäntä kytkeytyy päälle.

7.2 Bluetooth®-radioliitännän poistaminen käytöstä

- ▶ Jos akussa on Bluetooth®-radioliitäntä: Paina painiketta ja pidä sitä painettuna, kunnes symbolin  vieressä oleva "BLUETOOTH®-LED" vilkkuu sinisenä kuusi kertaa. Akun Bluetooth®-radioliitäntä ei ole käytössä.

8 Akun asentaminen ja irrottaminen

8.1 Akun asettaminen paikalleen



Akkulokerossa 1 täytyy olla akku asetettuna. Akkulokerossa 2 voi olla tyhjänä.

Jos akkulokerossa 1 oleva akku on tyhjä: akkulokerossa 2 oleva akku purkautuu.

Jos kaksoisakkulokeron sovitin vaihdetaan akkulokerosta 1 akkulokeroon 2, se voi aiheuttaa virran katkeamisen riippuen tuotteesta.

Jos virta katkeaa: vapauta akku-tuotteen kytkentävipu ja paina sitä uudelleen.

- ▶ Katkaise virta akku-tuotteesta.
- ▶ Aseta kaksoisakkulokeron sovitin paikalleen.

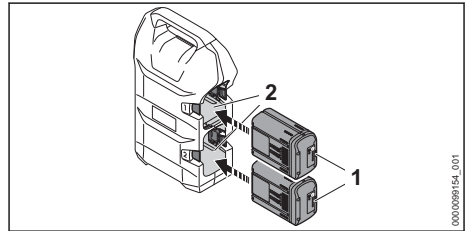

- ▶ Paina akku (1) vasteeseen saakka akkulokeroon (2).
- ▶ Akku (1) lukittuu paikalleen napsahtaen.
- ▶ Liitä kaksoisakkulokero akku-tuotteen käyttöohjeen kuvauksen mukaisesti.

8.2 Kaksoisakkulokeron sovittimen poistaminen

- ▶ Katkaise virta akku-tuotteesta.
- ▶ Poista kaksoisakkulokeron sovitin akku-tuotteen käyttöohjeen kuvauksen mukaisesti.
- ▶ Aseta kaksoisakkulokeron sovitin tasaiselle alustalle.

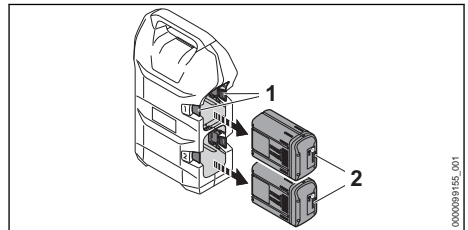

- ▶ Paina lukitusvipua (1). Akun (2) lukitus on avattu ja akku voidaan poistaa.

9 Kaksoisakkulokeron sovittimen yhdistäminen ja irrottaminen

9.1 Kaksoisakkulokeron sovittimen yhdistäminen STIHL AR L -akkuu käyttävään STIHL-akku-tuotteeseen

- Liitä kaksoisakkulokeron sovitin akku-tuotteen käyttöohjeen kuvauksen mukaisesti.

9.2 Kaksoisakkulokeron sovittimen irrottaminen

- Katkaise virta akku-tuotteesta.
- Poista kaksoisakkulokeron sovitin akku-tuotteen käyttöohjeen kuvauksen mukaisesti.

10 Akun tarkastus

10.1 Akun tarkastus

- Paina akussa olevaa painiketta. LED-valot palavat tai vilkkuvat.
- Jos LED-valot eivät pala tai vilku: Älä käytä akkuu ja ota yhteyttä STIHL:in jälleenmyyjään. Akussa on häiriö.

11 Työskentelyn jälkeen

11.1 Työskentelyn jälkeen

- Katkaise virta akku-tuotteesta.
- Poista akku.
- Poista kaksoisakkulokeron sovitin akku-tuotteesta.
- Jos akku on märkä tai kostea: anna akun kuivua,  17.3.
- Puhdista kaksoisakkulokeron sovitin.
- Puhdista akku.

12 Kuljettaminen

12.1 Kaksoisakkulokeron sovittimen kuljettaminen

- Katkaise virta akku-tuotteesta.
- Poista akku.
- Poista kaksoisakkulokeron sovitin.

12.2 Akun kuljettaminen

- Poista akku.
- Varmista, että akku on turvallisessa kunnossa.
- Pakkaa akku niin, ettei se voi liikkua paikaltaan.
- Kiinnitä pakkaus siten, ettei se voi liikkua paikaltaan.

Акун kuljettamisen yhteydessä on noudatettava vaarallisten tavaroiden kuljettamista koskevia määräyksiä. Akku kuuluu luokkaan UN 3480 (litiumioniakut), ja se on testattu YK:n käsikirjan "Kokeet ja kriteerit" osan III alakohdan 38.3 mukaisesti.

Kuljetusmääräykset on ilmoitettu osoitteessa www.stihl.com/safety-data-sheets.

13 Säilytys

13.1 Kaksoisakkulokeron sovittimen säilytys

- Katkaise virta akku-tuotteesta.
- Poista akku.
- Poista kaksoisakkulokeron sovitin.
- Säilytä kaksoisakkulokeron sovintia siten, että seuraavat edellytykset täyttyvät:
 - Kaksoisakkulokeron sovitin ei voi kaatua tai liikkua paikaltaan.
 - Kaksoisakkulokeron sovitin on poissa lasten ulottuvilta.
 - Kaksoisakkulokeron sovitin on puhdas ja kuiva.

13.2 Akun säilyttäminen

STIHL suosittelee pitämään akun varaustason säilytyksen aikana välillä 40-60 % (2 vihreää LED-valoa palaa).

- Säilytä akku siten, että seuraavat edellytykset täyttyvät:
 - Akku on poissa lasten ulottuvilta.
 - Akku on puhdas ja kuiva.
 - Akku on suljetussa tilassa.
 - Akku on erillään tuotteesta.
 - Jos akkuu säilytetään laturissa: irrota verkopistoke pistorasiasta ja säilytä akkuu varaustasolla välillä 40 - 60 % (2 vihreää LED-valoa palaa).
 - Akkuu ei säilytetä määritettyjen lämpötilarajojen ulkopuolella,  17.2.

HUOMAUTUS

- Jos akkuu ei säilytetä tässä käyttöohjeessa kuvatulla tavalla, akku voi syväpurkautua ja vaurioitua siten korjauskelvottomaksi.
 - Lataa tyhjentyneet akku ennen varastointia. STIHL suosittelee pitämään akun varaustason säilytyksen aikana välillä 40-60 % (2 vihreää LED-valoa palaa).
 - Säilytä akku erillään tuotteesta.

14 Puhdistaminen

14.1 Kaksoisakkulokeron sovittimen puhdistus

- ▶ Katkaise virta akku-tuotteesta.
- ▶ Poista akku.
- ▶ Poista kaksoisakkulokeron sovitin.
- ▶ Poista roskat kaksoisakkulokeron sovittimesta ja puhdista kaksoisakkulokeron sovitin kostealla liinalla.
- ▶ Puhdista tuuletusraot siveltimellä.
- ▶ Puhdista kaksoisakkulokeron sovittimen sähkökoskettimet siveltimellä tai pehmeällä harjalla.

14.2 Akun puhdistus

- ▶ Puhdista akku kostealla liinalla.

15 Huoltaminen ja korjaaminen

15.1 Kaksoisakkulokeron sovittimen huolto ja korjaus

Kaksoisakkulokeron sovittinta ei tarvitse huoltaa eikä käyttäjä voi myöskään korjata sitä.

- ▶ Jos kaksoisakkulokeron sovitin on viallinen tai vaurioitunut: älä käytä kaksoisakkulokeron

16 Häiriöiden poistaminen

16.1 Akku-tuotteessa, kaksoisakkulokeron sovittimessa tai akussa esiintyvien häiriöiden poistaminen



Häiriö	Akun LED-valot	Syy	Korjaustoimenpide
Akkukäyttöinen laite ei käynnisty virta päälle kytkettäessä tai pysähtyy kesken käytön.	1 LED-valo vilkkuu vihreänä.	Akun varaus on liian pieni.	▶ Lataa akku täyteen kuten latureiden STIHL AL 101, 301, 301-4, 500 käyttöohjeessa on kuvattu.
	1 LED-valo palaa punaisena.	Akku on liian kuuma tai liian kylmä.	▶ Poista akku. ▶ Anna akun jäähtyä tai lämmetä.
	3 LED-valoa vilkkuu punaisena.	Akkukäyttöisessä laitteessa on häiriö.	▶ Poista akku. ▶ Puhdista kaksoisakkulokeron sovittimen sähkökoskettimet. ▶ Aseta akku paikalleen. ▶ Kytke virta akkukäyttöiseen laitteeseen. ▶ Jos 3 punaista LED-valoa vilkkuu edelleen: Ota yhteyttä STIHL-erikoisliikkeeseen.
	3 punaista LED-valoa palaa.	Akkukäyttöinen laite on liian kuuma.	▶ Poista akku. ▶ Anna akku-tuotteen jäähtyä.

sovittinta, vaan ota yhteyttä STIHL-erikoisliikkeeseen.

15.2 Akun huolto ja korjaus

Akkua ei tarvitse huoltaa. Akkua ei voi myöskään korjata.

- ▶ Jos akku on viallinen tai vaurioitunut: Vaihda akku.

Häiriö	Akun LED-valot	Syy	Korjaustoimenpide
		Akku-tuotteen ja akun välinen sähköinen yhteys on poikki.	<ul style="list-style-type: none"> ► Poista akku. ► Puhdista kaksoisakkulokeron sovittimen sähkökoskettimet. ► Aseta akku paikalleen. ► Jos akku-tuote ei edelleenkaan käynnisty sitä kytkettäessä päälle tai sammuu käytön aikana: puhdista kaksoisakkulokeron sovittimen kosketuspinnat.
		Akku-tuote tai akku on kostea.	► Anna akku-tuotteen tai akun kuivua,  17.3.
Akku-tuote kytkeytyy käytön aikana pois päältä.		Akkulokeron 1 akku on tyhjä.	► Vapauta akku-tuotteen kytkentävipu ja paina sitä uudelleen. Kaksoisakkulokeron sovitin vaihtaa automaattisesti akkulokeroon 2. Varmista, että akkulokerossa 2 on akku.
Akku-tuotteen toiminta-aika on liian lyhyt.		Akkua ei ole ladattu täyteen.	► Lataa akku täyteen latureiden STIHL AL 101, 301, 301-4, 500 käyttöohjeessa kuvatulla tavalla.
		Akkua ei ole ladattu täyteen.	► Lataa akku täyteen latureiden STIHL AL 101, 301, 301-4, 500 käyttöohjeessa kuvatulla tavalla.
		Akun elinikä on kulunut umpeen.	► Vaihda akku.
Akkua, jossa on  , ei voida löytää STIHL connected -apilla.		Akun tai mobiililaitteen Bluetooth®-radioliitäntä on poistettu käytöstä.	► Ota käyttöön akun ja mobiililaitteen Bluetooth®-radioliitäntä.
		Etäisyys akun ja mobiililaitteen välillä on liian suuri.	<ul style="list-style-type: none"> ► Pienennä etäisyyttä,  17.1. ► Jos akku ei vieläkaan löydy STIHL connected -apilla: Ota yhteyttä STIHL-erikoisliikkeeseen.

16.2 Tuotetuki ja käyttöapu

Tuotetukea ja käyttöapua on saatavilla STIHL-erikoisliikkeessä.

Yhteystiedot ja lisätiedot löytyvät osoitteesta <https://support.stihl.com> tai www.stihl.com.

17 Tekniset tiedot

17.1 Akku STIHL AP

- Akkuteknikka: Litiumioniakku
- Jännite: 36 V
- Kapasiteetti, Ah: katso arvokilpi
- Energiasisältö, Wh: katso arvokilpi
- Paino, kg: katso arvokilpi
- Bluetooth®-radioliitäntä (vain akuissa, joissa on ):
 - Datayhteys: Bluetooth® 5.1. Mobiilipäätelaitteen täytyy olla Bluetooth® Low Energy 5.0 -yhteensopiva ja sen täytyy tukea Yleistä käyttöoikeusprofiilia (GAP).
 - Taajuuskaista: ISM-kaista 2,4 GHz
 - Suurin säteilylähetysteho: 1 mW

- Signaalin kantama: n. 10 m. Signaalin vahvuus riippuu ympäristön olosuhteista ja mobiililaitteesta. Kantavuusalue saattaa vaihdella huomattavan paljon ulkoisten olosuhteiden ja myös käytetyn vastaanottolaitteen mukaan. Kantavuusalue saattaa olla huomattavasti pienempi suljetuissa tiloissa tai paikoissa, joissa on metalliesteitä (esimerkiksi seiniä, hyllyjä, kotelaita).
- Vaatimukset mobiililaitteen käyttöjärjestelmälle: Android tai iOS (nykyisenä versiona tai uudempi)

17.2 Lämpötilarajat

VAROITUS

- Akkua ei ole suojattu kaikilta ympäristötekijöiltä. Akku saattaa syttyä tuleen tai räjähtää altistuttuaan erälle ympäristötekijöille. Seurauksena voi olla vakava loukkaantuminen ja esinevahinkoja.
 - ▶ Älä käytä kaksoisakkulokeron sovittinta tai akkua lämpötiloissa alle -20 °C tai yli 50 °C .
 - ▶ Älä säilytä kaksoisakkulokeron sovittinta tai akkua lämpötiloissa alle -20 °C tai yli 70 °C .

17.3 Suositellut lämpötila-alueet

Noudata seuraavia lämpötila-alueita kaksoisakkulokeron sovittimen ja akun optimaalisen suorituskyvyn varmistamiseksi:

- Käyttö: -10 °C ... $+40\text{ °C}$
- Säilytys: -20 °C ... $+50\text{ °C}$

Jos akkua käytetään tai varastoidaan suositeltujen lämpötila-alueiden ulkopuolella, suorituskyky voi heikentyä.

Jos akku on märkä tai kostea, anna sen kuivua vähintään 48 tuntia yli $+15\text{ °C}$:n ja alle $+50\text{ °C}$:n lämpötilassa ja alle 70% :n ilmankosteudessa. Korkeampi kosteus voi pidentää kuivumisaikaa.

17.4 REACH-asetus

REACH-asetuksella tarkoitetaan EY:n kemikaalien rekisteröintiä, arviointia ja lupamenettelyjä koskevaa asetusta.

Lisätietoja REACH-asetuksen vaatimusten täyttämistä on saatavissa osoitteesta www.stihl.com/reach.

18 Varaosat ja varusteet

18.1 Varaosat ja varusteet

STIHL Alkuperäiset STIHL-varaosat ja alku-

 päiset STIHL-varusteet tunnistaa näistä merkeistä.

STIHL suosittelee käyttämään ainoastaan alkuperäisiä STIHL-varaosia ja alkuperäisiä STIHL-varusteita.

STIHL ei voi arvioida muiden valmistajien varosia ja lisävarusteita luotettavuuden, turvallisuuden ja sopivuuden suhteen jatkuvasta markkinoiden tarkkailusta huolimatta, eikä STIHL ei voi taata niiden käyttöä.

Alkuperäisiä STIHL-varaosia ja alkuperäisiä STIHL-varusteita on saatavissa STIHL-erikoisliikkeestä.

19 Hävittäminen

19.1 Kaksoisakkulokeron sovittimen ja akun hävittäminen

Tietoja hävittämisestä saat paikallishallinnosta tai STIHL-erikoisliikkeestä.

Epäasianmukainen hävittäminen voi olla vahingollista terveydelle ja saastuttaa ympäristöä.

- ▶ Toimita STIHL-tuotteet, myös pakkaukset, asianmukaiseen keräyspisteeseen kierrätystä varten paikallisten säännösten mukaisesti.
- ▶ Älä hävitä talousjätteen mukana.

20 Yhteyshiedot

www.stihl.com

Indholdsfortegnelse

1	Forord.....	32
2	Oplysninger om denne brugsvejledning....	33
3	Oversigt.....	33
4	Sikkerhedshenvisninger.....	34
5	Klærgøring af den dobbelte batteriskaktdapter.....	37
6	Vising af ladetilstand og LED-lamper.....	38
7	Aktivér og deaktivér den trådløse Bluetooth®-grænseflade.....	38
8	Isætning og udtagning af batteriet.....	38
9	Oprettelse og afbrydelse af forbindelse til den dobbelte batteriskaktdapter.....	39
10	Kontrol af batteri.....	39
11	Efter arbejdet.....	39
12	Transport.....	39
13	Opbevaring.....	39
14	Rengøring.....	40
15	Vedligeholdelse og reparation.....	40
16	Afhjælpning af fejl.....	40
17	Tekniske data.....	41
18	Reserve dele og tilbehør.....	42
19	Bortskaffelse.....	42
20	Adresser.....	42

1 Forord

Kære kunde

Vi er glade for, at du har valgt STIHL. Vi udvikler og producerer vores produkter i topkvalitet efter vores kunders behov. Dermed kan vi fremstille

produkter med høj pålidelighed, selv ved ekstrem belastning.

STIHL står også for topkvalitet, når det drejer sig om service. Vores fagpersonale garanterer kompetent rådgivning og instruktion samt omfattende teknisk hjælp.

STIHL vedkender sig udtrykkeligt en bæredygtig og ansvarsfuld omgang med naturen. Denne brugsanvisning har til formål at hjælpe dig med at anvende dit STIHL-produkt med en lang levetid på en sikker og miljøvenlig måde.

Vi takker for din tillid og håber, at du får stor glæde af dit STIHL-produkt.



Nikolas Stihl

VIGTIGT! SKAL LÆSES FØR BRUG OG OPBEVARES.

2 Oplysninger om denne brugsvejledning

2.1 Gældende dokumenter

Lokale sikkerhedsbestemmelser gælder.

- ▶ Ud over denne betjeningsvejledning skal følgende dokumenter læses, forstås og opbevares:
 - Betjeningsvejledning STIHL batteriprodukt
 - Sikkerhedsinstruktioner Batteri STIHL AP
 - Sikkerhedsoplysninger for STIHL batterier og produkter med indbyggede batterier: www.stihl.com/safety-data-sheets

Yderligere oplysninger om STIHL connected, kompatible produkter og ofte stillede spørgsmål findes på www.connect.stihl.com eller fås hos en STIHL forhandler.

Bluetooth®-ordmærket og -logoerne er registrerede varemærker og tilhører Bluetooth SIG, Inc. Enhver brug af dette ordmærke/logo gennem STIHL er under licens.

Batterier med **C** er udstyret med en Bluetooth®-radiogrænseflade. Lokale driftsrestriktioner (f.eks. i fly eller på hospitaler) skal overholdes.

2.2 Markering af advarselshenvisninger i teksten

! ADVARSEL

- Henvisningen henviser til farer, som kan medføre alvorlige kvæstelser eller død.
 - ▶ De nævnte foranstaltninger kan medføre alvorlige kvæstelser eller død.

BEMÆRK

- Henvisningen henviser til farer, som kan medføre materielle skader.
 - ▶ De nævnte foranstaltninger kan forhindre materielle skader.

2.3 Symboler i teksten



Dette symbol henviser til et kapitel i denne brugsvejledning.

3 Oversigt

3.1 Dobbelt batteriskaktadapter

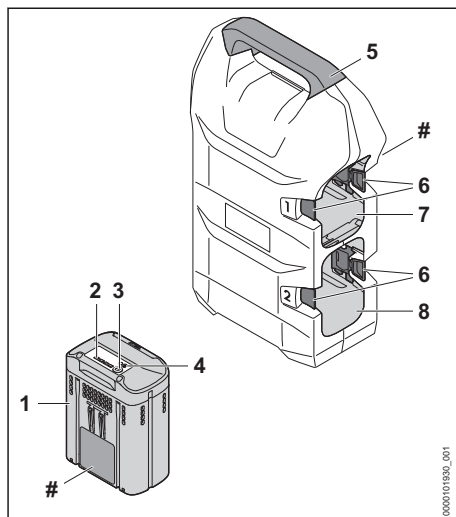

- 1 Batteri**
Batteriet forsyner batteriproduktet med energi.
- 2 LED'er**
LED'erne viser batteriets ladetilstand og fejl.
- 3 Trykknop**
Trykknappen aktiverer LED-lysene på batteriet.

4 Bluetooth®-LED (kun til batterier med )
LED'en viser, om det trådløse Bluetooth®-interface er aktiveret eller deaktiveret.

5 Håndtag
Håndtaget er beregnet til at bære den dobbelte batteriskaktadapter.

6 Låsegreb
Låsegrebet fikserer batteriet i batteriskakten.

7 Batteriskakt 1
Batteriskakten holder batteriet.

8 Batteriskakt 2
Batteriskakten holder batteriet.

Effektskilt med maskinnummer

3.2 Symboler

Batteriet kan have følgende symboler med følgende betydning:



1 LED lyser rødt. Batteriet er for varmt eller for koldt.



4 LED'er blinker rødt. Der er en fejl i batteriet.



Batteriet har et trådløst Bluetooth®-interface og kan forbindes med STIHL Connected-appen.



Angivelsen ved siden af symbolet henviser til batteriets energiindhold iht. celleproducentens specifikation. Det energiindhold, som er til rådighed for anvendelsen, er lavere.



Produktet må ikke bortskaffes som husholdningsaffald.



Der skal være sat et batteri i batteriskakt 1. Batteriskakt 2 kan være tom.

4 Sikkerhedshenvisninger

4.1 Advarselssymboler

Advarselssymbolerne på den dobbelte batteriskaktadapter eller på batteriet har følgende betydning:



Følg sikkerhedsanvisningerne og de dertilhørende foranstaltninger.



Sørg for, at denne brugsvejledning læses, forstås og opbevares.



Beskyt batteriet mod varme og ild.



Batteriet må ikke nedsænkes i væsker.

4.2 Tilsigtet anvendelse

Den dobbelte batteriskaktadapter forbinder en eller to batterier STIHL AP med et STIHL-batteri-produkt med holder til den dobbelte batteriskaktadapter.

Den dobbelte batteriskaktadapter kan anvendes i regnvej.

Batteriet kan anvendes i regnvej.

Batteriet STIHL AP forsyner STIHL-batteriproduktet med energi.

Under arbejdet bæres den dobbelte batteriskaktadapter på ryggen eller forbindes med et batteriprodukt, som det er beskrevet i brugsvejledningen til batteriproduktet.

Den dobbelte batteriskaktadapter må kun anvendes til BGA 300.1 og RMA 765 V.

Batteriet med  giver dig i kombination med STIHL Connected-appen mulighed for personisering og overførsel af informationer om batteriet vha. Bluetooth®-teknologi.

▲ ADVARSEL

- Hvis den dobbelte batteriskaktadapter eller batteriet ikke anvendes i overensstemmelse med formålet, kan personer blive alvorligt kvæstet eller dø, og der kan ske materielle skader.

- ▶ Anvend den dobbelte batteriskaktadapter, som det er beskrevet i denne brugsvejledning.

- ▶ Anvend batteriet, som det er beskrevet i denne brugsvejledning, i STIHL Connected-appen og på www.connect.stihl.com.

- ▶ Batteriet må ikke oplades i den dobbelte batteriskaktadapter.

4.3 Krav til brugeren

▲ ADVARSEL

- Brugere, der ikke er blevet instrueret, kan ikke genkende eller vurdere de farer, som den dobbelte batteriskaktadapter og batteriet giver anledning til. Brugeren eller andre personer

kan pådrage sig alvorlige kvæstelser eller udsættes for livsfare.



- Sørg for, at denne brugsvejledning læses, forstås og opbevares.

- Hvis den dobbelte batteriskaktadapter eller batteriet overdrages til en anden person: Lad brugsvejledningen følge med.
- Sørg for, at brugeren opfylder følgende krav:
 - Brugeren er udhvilet.
 - Brugeren er fysisk, sensorisk og mentalt i stand til at betjene den dobbelte batteriskaktadapter og batteriet og at arbejde med dem. Hvis brugeren har fysiske, sensoriske eller mentale begrænsninger, må brugeren kun arbejde med den under opsyn eller efter anvisning fra en ansvarlig person.
 - Brugeren kan genkende og vurdere de farer, som den dobbelte batteriskaktadapter og batteriet giver anledning til.
 - Brugeren er myndig, eller brugeren uddannes under opsyn til et erhverv efter nationale forskrifter.
 - Brugeren har fået en instruktion fra en STIHL-forhandler eller en fagkyndig person, inden vedkommende anvender den dobbelte batteriskaktadapter første gang.
 - Brugeren er ikke påvirket af alkohol, medicin eller stoffer.
- I tilfælde af tvivl, kontakt en STIHL-forhandler.

4.4 Arbejdsområde og omgivelser

4.4.1 Dobbelt batteriskaktadapter

▲ ADVARSEL

- Uvedkommende personer, børn og dyr kan ikke genkende og vurdere de farer, der er forbundet med den dobbelte batteriskaktadapter. Uvedkommende personer, børn eller dyr kan pådrage sig alvorlige kvæstelser.
 - Uvedkommende personer, børn og dyr skal holdes væk fra arbejdsområdet.
 - Efterlad ikke den dobbelte batteriskaktadapter uden opsyn.
 - Sørg for, at børn ikke kan lege med den dobbelte batteriskaktadapter.

4.4.2 Batteri

▲ ADVARSEL

- Uvedkommende personer, børn og dyr kan ikke genkende og vurdere de farer, der er forbundet med batteriet. Uvedkommende personer, børn eller dyr kan pådrage sig alvorlige kvæstelser.
 - Hold uvedkommende personer, børn og dyr væk.
 - Efterlad ikke batteriet uden opsyn.
 - Sørg for, at børn ikke kan lege med batteriet.
- Batteriet er ikke beskyttet mod alle påvirkninger fra omgivelserne. Hvis batteriet udsættes for bestemte omgivelsespåvirkninger, kan der gå ild i det, eller det kan eksplodere eller blive beskadiget, så det ikke kan repareres. Personer kan pådrage sig alvorlige kvæstelser, og der kan opstå materielle skader.
 - Beskyt batteriet mod varme og ild.
 - Kast ikke batteriet i åben ild.
- Oplad, anvend og opbevar ikke batteriet uden for de angivne temperaturgrænser,  17.2.
- Batteriet må ikke nedsænkes i væsker.
 - Hold små, metalliske genstande væk fra batteriet.
 - Batteriet må ikke udsættes for højt tryk.
 - Batteriet må ikke udsættes for mikrobølger.
 - Beskyt batteriet mod kemikalier og salte.



4.5 Sikker tilstand

4.5.1 Dobbelt batteriskaktadapter

- Den dobbelte batteriskaktadapter er i sikker tilstand, når følgende betingelser er opfyldt:
- Den dobbelte batteriskaktadapter er ubeskadiget.
 - Den dobbelte batteriskaktadapter er ren.
 - Den dobbelte batteriskaktadapter fungerer og er ikke blevet ændret.
 - Der er monteret originalt STIHL-tilbehør på denne dobbelte batteriskaktadapter.
 - Tilbehøret er monteret korrekt.

▲ ADVARSEL

- I tilfælde af en ikke-sikkerhedskonform tilstand kan komponenterne ikke længere fungere korrekt, og sikkerhedsanordningerne sættes ud af kraft. Personer kan komme alvorligt til skade eller blive dræbt.

- ▶ Arbejd ikke, hvis den dobbelte batteriskaktadapter er beskadiget.
- ▶ Hvis den dobbelte batteriskaktadapter er tilsmudset: Rengør den dobbelte batteriskaktadapter.
- ▶ Den dobbelte batteriskaktadapter må ikke ændres.
- ▶ Monter originalt STIHL-tilbehør på denne dobbelte batteriskaktadapter.
- ▶ Monter den dobbelte batteriskaktadapter på den måde, som det beskrives i denne brugsvejledning.
- ▶ Den dobbelte batteriskaktadapters elektriske kontakter må ikke forbindes og kortsluttes med metalliske genstande.
- ▶ Den dobbelte batteriskaktadapter må ikke åbnes.
- ▶ Udskift slidte eller beskadigede informationsskilte.
- ▶ I tilfælde af tvivl, kontakt en STIHL-forhandler.

4.5.2 Batteri

Batteriet er i sikker tilstand, når følgende betingelser er opfyldt:

- Batteriet er ubeskadiget.
- Batteriet er rent og tørt.
- Batteriet fungerer og er ikke blevet ændret.

▲ ADVARSEL

- Batteriet kan ikke fungere sikkert længere, hvis det er i en usikker tilstand. Personer kan pådrage sig alvorlige kvæstelser.
 - ▶ Arbejd med et ubeskadiget og fungerende batteri.
 - ▶ Et beskadiget eller defekt batteri må ikke oplades.
 - ▶ Hvis batteriet er tilsmudset: Rengør batteriet.
 - ▶ Hvis batteriet er vådt eller fugtigt: Lad batteriet tørre,  17.3.
 - ▶ Batteriet må ikke ændres.
 - ▶ Der må ikke stikkes genstande gennem batteriets åbninger.
 - ▶ Batteriets elektriske kontakter må ikke forbindes og kortsluttes med metalliske genstande.
 - ▶ Batteriet må ikke åbnes.
 - ▶ Udskift slidte eller beskadigede informationsskilte.
- Der kan løbe væske ud fra et beskadiget batteri. Hvis væsken kommer i kontakt med huden eller øjnene, kan huden eller øjnene blive irriterede.
 - ▶ Undgå kontakt med væsken.

- ▶ Hvis der er opstået kontakt med huden: Vask det pågældende sted på huden med rigeligt vand og sæbe.
- ▶ Hvis der er opstået kontakt med øjnene: Skyl øjnene i mindst 15 minutter med rigeligt vand, og opsøg læge.
- Et beskadiget eller defekt batteri kan have en usædvanlig lugt, ryge eller brænde. Personer kan pådrage sig alvorlige kvæstelser eller udsættes for livsfare, og der kan opstå materielle skader.
 - ▶ Hvis batteriet har en usædvanlig lugt eller ryger: Brug ikke batteriet, og hold det væk fra brændbare stoffer.
 - ▶ Hvis der opstår brand i batteriet: Forsøg at slukke branden i batteriet med en brandslukker eller vand.

4.6 Arbejde

▲ ADVARSEL

- Brugeren kan i visse situationer ikke længere arbejde koncentreret. Brugeren kan snuble, falde og pådrage sig alvorlige kvæstelser.
 - ▶ Arbejdet skal udføres roligt og velovervejet.
 - ▶ Hvis lysforholdene og udsynet er ringe: Arbejd ikke med den dobbelte batteriskaktadapter.
 - ▶ Vær opmærksom på forhindringer.
 - ▶ Hold en pause i arbejdet, hvis der opstår træthedssymptomer.
- Hvis den dobbelte batteriskaktadapter ændres eller opfører sig usædvanligt, kan den dobbelte batteriskaktadapter være i en ikke-sikkerhedskonform tilstand. Personer kan pådrage sig alvorlige kvæstelser, og der kan opstå materielle skader.
 - ▶ Stands arbejdet, tag batteriet ud, og kontakt en STIHL-forhandler.

4.7 Transport

4.7.1 Dobbelt batteriskaktadapter

▲ ADVARSEL

- Under transporten kan den dobbelte batteriskaktadapter vælte eller flytte sig. Personer kan pådrage sig kvæstelser, og der kan opstå materielle skader.
 - ▶ Tag batteriet ud.
 - ▶ Sørg for at sikre den dobbelte batteriskaktadapter med gjorde, remme eller et net, så den ikke kan vælte eller flytte sig.

4.7.2 Batteri

▲ ADVARSEL

- Batteriet er ikke beskyttet mod alle påvirkninger fra omgivelserne. Hvis batteriet udsættes for bestemte omgivelsesbetingelser, kan batteriet tage skade, og der kan opstå materielle skader.
 - ▶ Transportér ikke et beskadiget batteri.
- Under transporten kan batteriet vælte eller flytte sig. Personer kan pådrage sig kvæstelser, og der kan opstå materielle skader.
 - ▶ Pak batteriet i emballagen på en sådan måde, at det ikke kan flytte sig.
 - ▶ Emballagen skal sikres, så den ikke kan flytte sig.

4.8 Opbevaring

4.8.1 Dobbelt batteriskaktadapter

▲ ADVARSEL

- Børn kan ikke genkende eller vurdere de farer, som er forbundet med den dobbelte batteriskaktadapter. Børn kan komme alvorligt til skade.
 - ▶ Tag batteriet ud.
 - ▶ Opbevar den dobbelte batteriskaktadapter uden for børns rækkevidde.
- De elektriske kontakter på den dobbelte batteriskaktadapter kan korrodere som følge af fugtighed. Den dobbelte batteriskaktadapter kan blive beskadiget.
 - ▶ Tag batteriet ud.
 - ▶ Den dobbelte batteriskaktadapter skal opbevares rent og tørt.

4.8.2 Batteri

▲ ADVARSEL

- Børn kan ikke genkende eller vurdere de farer, som er forbundet med batteriet. Børn kan pådrage sig alvorlige kvæstelser.
 - ▶ Opbevar batteriet uden for børns rækkevidde.
- Batteriet er ikke beskyttet mod alle påvirkninger fra omgivelserne. Hvis batteriet udsættes for bestemte omgivelsespåvirkninger, kan batteriet blive beskadiget, så det ikke kan repareres.
 - ▶ Opbevar batteriet i rene og tørre omgivelser.
 - ▶ Opbevar batteriet i et lukket rum.
 - ▶ Opbevar batteriet adskilt fra produktet.
 - ▶ Hvis batteriet opbevares i ladeapparatet: Træk netstikket ud, og opbevar batteriet

med et ladeniveau på mellem 40 % og 60 % (2 grønne LED'er).

- ▶ Opbevar ikke batteriet uden for de angivne temperaturgrænser,  17.2.

4.9 Rengøring, vedligeholdelse og reparation





▲ ADVARSEL

- Aggressive rengøringsmidler, rengøring med vandstråle eller spidse genstande kan beskadige den dobbelte batteriskaktadapter og batteriet. Hvis den dobbelte batteriskaktadapter eller batteriet ikke rengøres korrekt af brugeren, er der risiko for, at komponenterne ikke længere fungerer korrekt, og at sikkerhedsanordningerne sættes ud af kraft. Personer kan pådrage sig alvorlige kvæstelser.
 - ▶ Rengør den dobbelte batteriskaktadapter og batteriet på den måde, som det beskrives i denne brugsvejledning.
- Hvis den dobbelte batteriskaktadapter eller batteriet ikke vedligeholdes eller repareres korrekt af brugeren, er der risiko for, at komponenterne ikke længere fungerer korrekt, og at sikkerhedsanordningerne sættes ud af kraft. Personer kan komme alvorligt til skade eller blive dræbt.
 - ▶ Du må ikke selv vedligeholde eller reparere den dobbelte batteriskaktadapter og batteriet.
 - ▶ Hvis den dobbelte batteriskaktadapter eller batteriet skal vedligeholdes eller repareres: Kontakt en STIHL-forhandler.

5 Klargøring af den dobbelte batteriskaktadapter

5.1 Klargøring af den dobbelte batteriskaktadapter

Udfør altid følgende trin, inden arbejdet påbegyndes:

- ▶ Kontrollér batteriet,  10.
- ▶ Oplad batteriet helt, som det er beskrevet i brugsvejledningen til ladeapparaterne STIHL AL 101, 301, 301-4, 500.
- ▶ Rengør den dobbelte batteriskaktadapter,  14.1.
- ▶ Kontrollér, at følgende komponenter er i sikker tilstand:
 - Dobbelt batteriskaktadapter,  14.1.
 - Batteri,  4.5.2.

- ▶ Hvis trinnene ikke kan gennemføres: Undlad at bruge den dobbelte batteriskaktadapter, og kontakt en STIHL-forhandler.

5.2 Forbind et batteri udstyret med en trådløs Bluetooth®-grænseflade med STIHL connected-appen

- ▶ Aktivér den trådløse Bluetooth®-grænseflade på den mobile enhed.
- ▶ Aktivér den trådløse Bluetooth®-grænseflade på batteriet,  7.1.
- ▶ Download STIHL connected-appen fra App Store til den mobile enhed, og opret en konto.
- ▶ Åbn STIHL connected-appen, og log ind.
- ▶ Tilføj batteriet i STIHL connected-appen, og følg anvisningerne på skærmen.

Kontaktmuligheder og yderligere oplysninger kan findes på <https://support.stihl.com> eller i STIHL connected-appen.

STIHL connected-appen er tilgængelig afhængigt af markedet.

6 Visning af ladetilstand og LED-lamper

6.1 Vis ladetilstanden

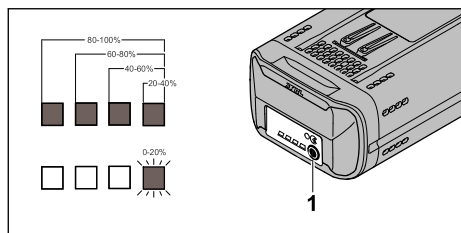

- ▶ Tryk på trykknappen (1). LED-lamperne lyser grønt i ca. 5 sekunder og viser ladetilstanden.
- ▶ Hvis højre LED-lampe blinker grønt: Oplad batteriet.

6.2 LED'er på batteriet

LED'erne kan vise batteriets ladetilstand eller fejl. LED'erne kan lyse eller blinke grønt eller rødt.

Hvis LED'erne lyser eller blinker grønt, vises ladetilstanden.

- ▶ Hvis LED'erne lyser eller blinker rødt: Afhjælp fejlene,  16. Der er en fejl i batteriproduktet eller i batteriet.

7 Aktivér og deaktiver den trådløse Bluetooth®-grænseflade

7.1 Aktivér den trådløse Bluetooth®-grænseflade

- ▶ Hvis batteriet har en Bluetooth®-grænseflade: Tryk og hold trykknappen inde, indtil LED'en "BLUETOOTH®" ved siden af symbolet  lyser blå i ca. 3 sekunder. Batteriets trådløse Bluetooth®-grænseflade er aktiveret.

7.2 Deaktiver den trådløse Bluetooth®-grænseflade

- ▶ Hvis batteriet har en Bluetooth®-grænseflade: Tryk og hold trykknappen inde, indtil LED'en "BLUETOOTH®" ved siden af symbolet  blinker blåt seks gange. Den trådløse Bluetooth®-grænseflade på batteriet er deaktiveret.

8 Isætning og udtagning af batteriet

8.1 Isætning af batteriet



Hvis batteriet i batteriskakt 1 er tomt: Batteriet i batteriskakt 2 aflades.

Hvis den dobbelte batteriskaktadapter fra batteriskakt 1 skifter til batteriskakt 2, kan det afhængigt af produktet medføre en funktionsforstyrrelse.

Hvis der forekommer en funktionsforstyrrelse: slip kontaktarmen på batteriproduktet, og tryk igen på den.

- ▶ Sluk for batteriproduktet
- ▶ Sæt den dobbelte batteriskaktadapter i.

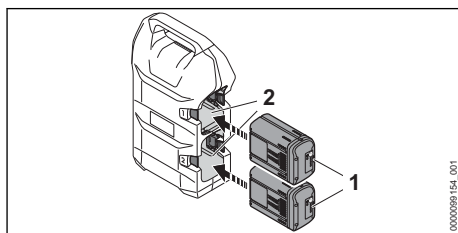

- ▶ Tryk batteriet (1) ned indtil anslag i batteriskakten (2).
Batteriet (1) går i indhak med et klik og er låst fast.
- ▶ Forbind den dobbelte batteriskaktadapter, som det er beskrevet i brugsvejledningen til batteriproduktet.

8.2 Udtagning af den dobbelte batteriskaktadapter

- ▶ Sluk for batteriproduktet.
- ▶ Afbryd den dobbelte batteriskaktadapters forbindelse, som det beskrives i batteriproduktets brugsvejledning.
- ▶ Stil den dobbelte batteriskaktadapter på en plan flade.

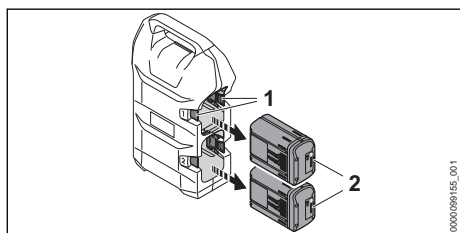

- ▶ Tryk på spærrehåndtaget (1).
Batteriet (2) er nu ulåst og kan tages ud.

9 Oprettelse og afbrydelse af forbindelse til den dobbelte batteriskaktadapter

9.1 Forbind den dobbelte batteriskaktadapter med et STIHL-batteriprodukt STIHL AR L

- ▶ Forbind den dobbelte batteriskaktadapters, som det beskrives i batteriproduktets brugsvejledning.

9.2 Afbrydelse af forbindelse til den dobbelte batteriskaktadapter

- ▶ Sluk for batteriproduktet.
- ▶ Afbryd den dobbelte batteriskaktadapters forbindelse, som det beskrives i batteriproduktets brugsvejledning.

10 Kontrol af batteri

10.1 Kontrollér batteriet

- ▶ Tryk knappen på batteriet.
LED'erne lyser eller blinker.
- ▶ Hvis LED'erne ikke lyser eller blinker: Brug ikke batteriet, og kontakt en STIHL-forhandler.

Der er en fejl i batteriet.

11 Efter arbejdet

11.1 Efter arbejdet

- ▶ Sluk for batteriproduktet.
- ▶ Tag batteriet ud.
- ▶ Tag den dobbelte batteriskaktadapter ud af batteriproduktet.
- ▶ Hvis batteriet er vådt eller fugtigt: Lad batteriet tørre, ☐ 17.3.
- ▶ Rengør den dobbelte batteriskaktadapter.
- ▶ Rengør batteriet.

12 Transport

12.1 Transport af den dobbelte batteriskaktadapter

- ▶ Sluk for batteriproduktet.
- ▶ Tag batteriet ud.
- ▶ Tag den dobbelte batteriskaktadapter ud.

12.2 Transport af batteriet

- ▶ Tag batteriet ud.
- ▶ Kontrollér, at batteriet er i sikkerhedskonform tilstand.
- ▶ Pak batteriet ind, så det ikke kan bevæge sig inde i emballagen.
- ▶ Emballagen skal sikres, så den ikke kan flytte sig.

Batteriet er underlagt kravene for transport af farligt gods. Batteriet er klassificeret som UN 3480 (litium-ion-batterier) og er blevet kontrolleret iht. FN-håndbogen angående kontroller og kriterier, del III, afsnit 38.3.

Transportbestemmelserne findes på www.stihl.com/safety-data-sheets.

13 Opbevaring

13.1 Opbevaring af den dobbelte batteriskaktadapter

- ▶ Sluk for batteriproduktet.
- ▶ Tag batteriet ud.
- ▶ Tag den dobbelte batteriskaktadapter ud.
- ▶ Opbevar den dobbelte batteriskaktadapter, så følgende betingelser opfyldes:
 - Den dobbelte batteriskaktadapter kan ikke vælte og kan ikke bevæge sig.
 - Den dobbelte batteriskaktadapter er uden for børns rækkevidde.
 - Den dobbelte batteriskaktadapter er ren og tør.

13.2 Opbevaring af batteriet

STIHL anbefaler at opbevare batteriet med en ladetilstand på mellem 40 % og 60 % (2 grønne LED'er lyser).

- ▶ Opbevar batteriet, så følgende betingelser opfyldes:
 - Batteriet er uden for børns rækkevidde.
 - Batteriet er rent og tørt.
 - Batteriet er i et lukket rum.
 - Batteriet er adskilt fra produktet.
 - Hvis batteriet opbevares i ladeapparatet: Træk netstikket ud, og opbevar batteriet med et ladeniveau på mellem 40 % og 60 % (2 grønne LED'er).
 - Batteriet opbevares ikke uden for de angivne temperaturgrænser,  17.2.

BEMÆRK

- Hvis batteriet ikke opbevares som beskrevet i denne brugsvejledning, kan batteriet blive dybdeafledet og dermed blive beskadiget, så det ikke kan repareres.
 - ▶ Oplad et afladet batteri, inden det opbevares. STIHL anbefaler at opbevare batteriet med en ladetilstand på mellem 40 % og 60 % (2 grønne LED'er lyser).
 - ▶ Opbevar batteriet adskilt fra produktet.

14 Rengøring

14.1 Rengør den dobbelte batteriskaktadapter

- ▶ Sluk for batteriproduktet.

16 Afhjælpning af fejl

16.1 Afhjælpning af fejl i batteriproduktet, den dobbelte batteriskaktadapter eller batteriet

Fejl	LED'er på batteriet	Årsag	Afhjælpning
Batteriproduktet starter ikke, når der tændes, eller det slukker under drift.	1 LED blinker grønt.	Batteriets ladetilstand er for lav.	▶ Oplad batteriet, som det er beskrevet i brugsvejledningen til ladeapparatene STIHL AL 101, 301, 301-4, 500.
	1 LED lyser rødt.	Batteriet er for varmt eller for koldt.	▶ Tag batteriet ud. ▶ Lad batteriet køle af eller varme op.
	3 LED'er blinker rødt.	Der er en fejl i batteriproduktet.	▶ Tag batteriet ud. ▶ Rengør den dobbelte batteriskaktadapters elektriske kontakter. ▶ Sæt batteriet i. ▶ Tænd for batteriproduktet. ▶ Hvis de 3 LED'er fortsat blinker rødt: Kontakt en STIHL-forhandler.

- ▶ Tag batteriet ud.
- ▶ Tag den dobbelte batteriskaktadapter ud.
- ▶ Fremmedlegemer fjernes fra den dobbelte batteriskaktadapter, og den dobbelte batteriskaktadapter rengøres med en fugtig klud.
- ▶ Rengør ventilationsslidserne med en pensel.
- ▶ Rengør den dobbelte batteriskaktadapters elektriske kontakter med en pensel eller en blød børste.

14.2 Rengøring af batteriet

- ▶ Rengør batteriet med en fugtig klud.

15 Vedligeholdelse og reparation

15.1 Vedligeholdelse og reparation af den dobbelte batteriskaktadapter



Den dobbelte batteriskaktadapter skal hverken vedligeholdes eller repareres af brugeren.

- ▶ Hvis den dobbelte batteriskaktadapter er defekt eller beskadiget: Brug ikke den dobbelte batteriskaktadapter, og kontakt en STIHL-forhandler.

15.2 Vedligeholdelse og reparation af batteriet

Batteriet kan hverken vedligeholdes eller repareres.

- ▶ Hvis batteriet er defekt eller beskadiget: Udskift batteriet.

Fejl	LED'er på batteriet	Årsag	Afhjælpning
	3 LED'er lyser rødt.	Batteriproduktet er for varmt.	<ul style="list-style-type: none"> ► Tag batteriet ud. ► Lad batteriproduktet køle af.
		Den elektriske forbindelse mellem batteriproduktet og batteriet er afbrudt.	<ul style="list-style-type: none"> ► Tag batteriet ud. ► Rengør den dobbelte batteriskaktadapters elektriske kontakter. ► Sæt batteriet i. ► Hvis batteriproduktet ikke starter, når der tændes, eller hvis det går ud under brug: Rengør den dobbelte batteriskaktadapters kontaktflader.
		Batteriproduktet eller batteriet er fugtigt.	► Lad batteriproduktet eller batteriet tørre,  17.3.
Batteriproduktet slukker, når det er i drift.		Batteriet i batteriskakt 1 er tom.	<ul style="list-style-type: none"> ► Slip kontaktarmen på batteriproduktet, og tryk den igen ind. <p>Den dobbelte batteriskaktadapter skifter automatisk til batteriskakt 2.</p> <p>Sørg for, at der befinder sig et batteri i batteriskakt 2.</p>
		Batteriet er ikke ladet helt op.	► Oplad batteriet helt, som det er beskrevet i brugsvejledningen til ladeapparaterne STIHL AL 101, 301, 301-4, 500.
Batteriproduktets driftstid er for kort.		Batteriet er ikke ladet helt op.	► Oplad batteriet helt, som det er beskrevet i brugsvejledningen til ladeapparaterne STIHL AL 101, 301, 301-4, 500.
		Batteriets levetid er overskredet.	► Udskift batteriet.
Batteriet med  kan ikke findes med STIHL Connected appen.		Den trådløse Bluetooth®-grænseflade på batteriet eller den mobile enhed er deaktiveret.	► Aktivér den trådløse Bluetooth®-grænseflade på batteriet og den mobile enhed.
		Afstanden mellem batteri og den mobile enhed er for stor.	<ul style="list-style-type: none"> ► Mindsk afstanden,  17.1. ► Hvis batteriet stadig ikke kan findes med STIHL Connected-appen: Opsøg en STIHL forhandler.

16.2 Produktsupport og hjælp til anvendelse

Produktsupport og hjælp til anvendelse kan fås hos en STIHL-forhandler.

Kontaktmuligheder og yderligere oplysninger kan findes på <https://support.stihl.com> eller www.stihl.com.

17 Tekniske data

17.1 Batteri STIHL AP

- Batteriteknologi: litium-ion
- Spænding: 36 V
- Kapacitet i Ah: Se mærkeplade
- Energiindhold i Wh: Se mærkeplade
- Vægt i kg: Se mærkeplade
- Trådløs Bluetooth®-grænseflade (kun til batterier med ):

- Dataforbindelse: Bluetooth® 5.1. Den mobile slutenhed skal være kompatibel med Bluetooth® Low Energy 5.0 og understøtte Generic Access Profile (GAP).
- Frekvensbånd: ISM-bånd 2,4 GHz
- Maks. udstrålet sendeeffekt: 1 mW
- Signalrækkevidde: ca. 10 m. Signalstyrken afhænger af omgivelsesbetingelserne og den mobile slutenhed. Rækkevidden kan variere meget, alt efter ydre betingelser og det anvendte modtagerapparat. Rækkevidden kan være betydeligt mindre inden for lukkede rum og på grund af metalliske barrierer (for eksempel vægge, reoler, kufferter).
- Krav til den mobile slutenheds operativsystem: Android eller iOS (i den aktuelle version eller højere)

17.2 Temperaturgrænser



ADVARSEL

- Batteriet er ikke beskyttet mod alle påvirkninger fra omgivelserne. Hvis batteriet udsættes for bestemte omgivelsespåvirkninger, kan der gå ild i det, eller det kan eksplodere. Personer kan komme alvorligt til skade, og der kan opstå materielle skader.
 - ▶ Anvend ikke den dobbelte batteriskaktadapter eller batteriet under - 20 °C eller over + 50 °C.
 - ▶ Anvend ikke den dobbelte batteriskaktadapter eller batteriet under - 20 °C eller over + 70 °C.

17.3 Anbefalede temperaturområder

Overhold følgende temperaturområder af hensyn til en optimal ydeevne af den dobbelte batteriskaktadapter og batteriet:

- Anvendelse: - 10 °C til + 40 °C
- Opbevaring: - 20 °C til + 50 °C

Hvis batteriet oplades, anvendes eller opbevares uden for de anbefalede temperaturområder, kan ydeevnen være reduceret.

Hvis batteriet er vådt eller fugtigt, skal du lade batteriet tørre i mindst 48 timer ved over + 15 °C og under + 50 °C og ved under 70 % luftfugtighed. Højere luftfugtighed kan føre til længere tørretid.

17.4 REACH

REACH betegner en EF-forordning til registrering, vurdering og godkendelse af kemikalier.

Informationer om overholdelse af REACH-forordningen kan findes på www.stihl.com/reach.

18 Reservedele og tilbehør

18.1 Reservedele og tilbehør

STIHL Disse symboler kendetegner originale reservedele fra STIHL og originalt tilbehør fra STIHL.

STIHL anbefaler, at der anvendes originale reservedele fra STIHL og originalt tilbehør fra STIHL.

Reservedele og tilbehør fra andre producenter kan ikke vurderes af STIHL med hensyn til pålidelighed og sikkerhed samt egnethed på trods af løbende markedsovervågning, og STIHL kan heller ikke give garanti for deres anvendelse.

Originale reservedele fra STIHL og originalt tilbehør fra STIHL kan fås hos en STIHL-forhandler.

19 Bortskaffelse

19.1 Bortskaffelse af den dobbelte batteriskaktadapter og batteri

Der kan findes informationer om bortskaffelse hos de lokale myndigheder eller hos en STIHL-forhandler.

Ukorrekt bortskaffelse kan være sundhedsskadeligt og belaste miljøet.

- ▶ STIHL-produkter inklusive emballage skal overdrages til et egnet indsamlingssted til genbrug i henhold til gældende lokale regler.
- ▶ Må ikke bortskaffes som husholdningsaffald.

20 Adresser

www.stihl.com

Innholdsfortegnelse

1	Forord.....	42
2	Informasjon om denne bruksanvisningen.....	43
3	Oversikt.....	43
4	Sikkerhetsforskrifter.....	44
5	Gjøre adapteren til dobbelt batterispor klar til bruk.....	47
6	Vise ladetilstand og lysdioder.....	48
7	Aktiver og deaktivér det trådløse Bluetooth®-grensesnittet.....	48
8	Sette inn og ta ut batteriet.....	48
9	Koble til og fra adapteren til dobbelt batterispor.....	49
10	Kontroller batteriet.....	49
11	Etter arbeidet.....	49
12	Transport.....	49
13	Oppbevaring.....	49
14	Rengjøring.....	50
15	Vedlikehold og reparasjon.....	50
16	Utbedre feil.....	50
17	Tekniske data.....	51
18	Reservedeler og tilbehør.....	52
19	Kassering.....	52
20	Adresser.....	52

1 Forord

Kjære kunde,

vi er glade for at du har valgt STIHL. Vi utvikler og fremstiller våre produkter i topp kvalitet i samarbeid med behovene til våre kunder. Dermed ska-

4 LED "BLUETOOTH®" (kun for batterier med



Lysdioden viser aktivering og deaktivering av det trådløse Bluetooth®-grensesnittet.

5 Håndtak

Håndtaket brukes til å bære adapteren til dobbelt batterispor.

6 Låsespak

Låsespaken fikserer batteriet i batterispor.

7 Batterispor 1

Batterispor 1 tar imot batteriet.

8 Batterispor 2

Batterispor 2 tar imot batteriet.

Typeskilt med maskinnummer

3.2 Symboler

Symbolene kan stå på batteriet og har følgende betydning:



1 lysdiode lyser rødt. Batteriet er for varmt eller kaldt.



4 lysdioder blinker rødt. Det er en feil i batteriet.



Batteriet har et trådløst Bluetooth®-grensesnitt og kan kobles til STIHL connected-appen.



Angivelsen ved siden av symbolet angir energinivået i batteriet i henhold til spesifikasjonene fra celle-produzenten. Energienivået som er tilgjengelig i anvendelsen, er mindre.



Produktet må ikke kasseres med husholdningsavfallet.

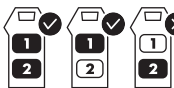

I batterispor 1 må det settes inn et batteri. Batterispor 2 kan være tomt.

4 Sikkerhetsforskrifter

4.1 Varselsymboler

Varselsymbolene på adapteren til dobbelt batterispor eller batteriet betyr følgende:



Følg sikkerhetsmerknadene og tiltakene.



Les, forstå og oppbevar bruksanvisningen.



Batteriet må beskyttes mot varme og ild.



Batteriet må ikke senkes ned i væske.

4.2 Tiltent bruk

Adapteren til dobbelt batterispor forbinder ett eller to batterier STIHL AP med et batteridrevet STIHL-produkt med en holder til adapteren til dobbelt batterispor.

Adapteren til dobbelt batterispor kan brukes når det regner.

Batteriet kan brukes når det regner.

Batteriet STIHL AP forsyner et batteridrevet STIHL-produkt med strøm.

Under arbeidet bæres adapteren til dobbelt batterispor med bæresystemet på ryggen, eller det kobles til et batteridrevet produkt, slik det er beskrevet i bruksanvisningen for batteriproduktet.

Adapteren til dobbelt batterispor skal kun brukes til BGA 300.1 og RMA 765 V.

Sammen med STIHL connected-appen gjør batteriet med det mulig å personalisere og overføre informasjon fra batteriet ved hjelp av Bluetooth®-teknologi.

▲ ADVARSEL

- Ved ikke-forskriftsmessig bruk av adapteren til dobbelt batterispor eller batteriet kan det oppstå alvorlige eller livstruende personskader i tillegg til materielle skader.
 - ▶ Bruk adapteren til dobbelt batterispor slik det er beskrevet i denne bruksanvisningen.
 - ▶ Bruk batteriet slik det står beskrevet i denne bruksanvisningen, STIHL connected-appen eller under www.connect.stihl.com.
 - ▶ Ikke lad batteriet i adapteren til dobbelt batterispor.

4.3 Krav til brukeren

▲ ADVARSEL

- Brukere uten opplæring er ikke i stand til å oppdage eller vurdere farene forbundet med adapteren til dobbelt batterispor og batteriet. Brukeren eller andre personer kan bli alvorlig skadet eller drept.



- ▶ Les, forstå og oppbevar bruksanvisningen.

- ▶ Dersom adapteren til dobbelt batterispor eller batteriet gis videre til en annen person: Gi bruksanvisningen videre.
- ▶ Forsikre deg om at brukeren innfrir følgende krav:
 - Brukeren er uthvilt.
 - Brukeren er fysisk, sensorisk og mentalt i stand til å betjene og arbeide med adapteren til dobbelt batterispor og batteriet. Dersom brukeren kroppslig, sensorisk og mentalt kun i begrenset grad er i stand til det, skal brukeren kun arbeide med batteriet under oppsyn eller etter anvisning av en ansvarlig person.
 - Brukeren kan gjenkjenne eller bedømme farene med adapteren til dobbelt batterispor og batteriet.
 - Brukeren er myndig eller brukeren blir opplært i et yrke i henhold til nasjonale forskrifter og under oppsyn.
 - Brukeren er fått en opplæring av en STIHL fagforhandler eller en sakkyndig person, før han benytter adapteren til dobbelt batterispor første gang.
 - Brukeren er ikke påvirket av alkohol, legemidler eller narkotiske stoff.
- ▶ Dersom det oppstår uklarheter: Oppsøk en STIHL fagforhandler.

4.4 Arbeidsområde og omgivelsen

4.4.1 Adapter til dobbelt batterispor

▲ ADVARSEL

- Personer som ikke deltar, barn og dyr kan ikke gjenkjenne eller bedømme farene med adapteren til dobbelt batterispor. Personer som ikke deltar, barn og dyr kan bli alvorlig skadet.
 - ▶ Pass på at ingen andre (verken folk eller dyr) oppholder seg i arbeidsområdet.
 - ▶ Ikke la adapteren til dobbelt batterispor være uten oppsyn.
 - ▶ Sikre at barn ikke kan leke med adapteren til dobbelt batterispor.

4.4.2 Batteri

▲ ADVARSEL

- Personer som ikke deltar, barn og dyr kan ikke gjenkjenne eller bedømme farene med batteriet. Personer som ikke deltar, barn og dyr kan bli alvorlig skadet.

- ▶ Personer som ikke deltar, barn og dyr må holdes unna.
- ▶ Ikke la batteriet være uten oppsyn.
- ▶ Sikre at barn ikke kan leke med batteriet.
- Batteriet er ikke beskyttet mot enhver miljøpåvirkning. Dersom batteriet utsettes for bestemte miljøpåvirkninger, kan batteriet ta fyr, eksplodere eller bli skadd. Personer kan bli alvorlig skadet og materielle skader kan oppstå.



- ▶ Batteriet må beskyttes mot varme og ild.
- ▶ Batteriet må ikke kastes i ild.

- ▶ Batteriet må ikke benyttes og oppbevares utenfor de angitte temperaturgrensene,  17.2.



- ▶ Batteriet må ikke senkes ned i væske.

- ▶ Batteriet må holdes unna metalliske smådeleler.
- ▶ Batteriet må ikke utsettes for høyt trykk.
- ▶ Batteriet må ikke utsettes for mikrobølger.
- ▶ Batteriet må beskyttes mot kjemikalier og salt.

4.5 Sikker tilstand

4.5.1 Adapter til dobbelt batterispor

- Adapteren til dobbelt batterispor er i en sikker tilstand dersom følgende betingelser er oppfylt:
- Adapteren til dobbelt batterispor er uskadd.
 - Adapteren til dobbelt batterispor er ren.
 - Adapteren til dobbelt batterispor fungerer og er uforandret.
 - Originalt STIHL-tilbehør for denne adapteren til dobbelt batterispor er montert.
 - Tilbehøret er montert riktig.

▲ ADVARSEL

- I usikker stand kan komponenter slutte å fungere korrekt, og sikkerhetsinnretninger tre ut av kraft. Personer kan bli alvorlig skadet eller drept.
 - ▶ Arbeid med en uskadd adapter til dobbelt batterispor.
 - ▶ Dersom adapteren til dobbelt batterispor er tilsmusset: Rengjør adapteren til dobbelt batterispor.
 - ▶ Ikke forandre adapteren til dobbelt batterispor.
 - ▶ Monter originalt tilbehør fra STIHL på adapteren til dobbelt batterispor.

- ▶ Adapteren til dobbelt batterispor må monteres slik det er beskrevet i denne bruksanvisningen.
- ▶ De elektriske kontaktene til adapteren til dobbelt batterisporatieriet må ikke forbindes med metalliske gjenstander og kortsluttes.
- ▶ Ikke åpne adapteren til dobbelt batterispor.
- ▶ Skift ut slitte eller skadde varselskilt.
- ▶ Dersom det oppstår uklarheter: Oppsøk en STIHL fagforhandler.

4.5.2 Batteri

Batteriet er i en sikker tilstand dersom følgende betingelser er oppfylt:

- Batteriet er uskadd.
- Batteriet er rent og tørt.
- Batteriet fungerer og er uforandret.

▲ ADVARSEL

- I usikker tilstand kan batteriet ikke lengre fungere trygt. Personer kan bli alvorlig skadet.
 - ▶ Arbeid med et uskaddet og fungerende batteri.
 - ▶ Et skadd eller defekt batteri må ikke lades.
 - ▶ Dersom batteriet er tilsmusset: Rengjør batteriet.
 - ▶ Hvis batteriet er våt eller fuktig: La batteriet tørke,  17.3.
 - ▶ Batteriet må ikke endres.
 - ▶ Ikke stikk gjenstander inn i åpningen til batteriet.
 - ▶ De elektriske kontaktene til batteriet må ikke forbindes med metalliske gjenstander og kortsluttes.
 - ▶ Batteriet må ikke åpnes.
 - ▶ Skift ut slitte eller skadde varselskilt.
- Det kan tre væske ut av et skadd batteri. Dersom væsken kommer i kontakt med huden eller øynene, kan huden eller øynene bli irriteret.
 - ▶ Unngå kontakt med væsken.
 - ▶ Dersom det har oppstått kontakt med huden: Vask de aktuelle hudområdene med rikelig vann og såpe.
 - ▶ Dersom det har oppstått kontakt med øynene: Skyll øynene i minst 15 minutter med rikelig vann og oppsøk lege.
- Et skadd eller defekt batteri kan lukte uvanlig, ryke eller brenne. Personer kan bli alvorlig skadet eller omkomme, og materielle skader kan oppstå.
 - ▶ Dersom batteriet lukter uvanlig eller ryker: Batteriet må ikke brukes og det må holdes unna brennbare stoffer.
 - ▶ Hvis batteriet brenner: Forsøk å slukke batteriet med brannslukker eller vann.

4.6 Arbeid

▲ ADVARSEL

- Brukeren kan i visse situasjoner ikke lengre arbeide konsentrert. Brukeren kan snuble, falle og bli alvorlig skadet.
 - ▶ Det må arbeides rolig og vel overveid.
 - ▶ Dersom lysforholdene og siktforholdene er dårlig: Ikke bruk adapteren til dobbelt batterispor.
 - ▶ Vær oppmerksom på hindringer.
 - ▶ Hvis man begynner å føle tretthet: Ta en pause i arbeidet.
- Dersom adapteren til dobbelt batterispor forandrer seg eller oppfører seg uvanlig under arbeidet, er den muligens ikke i sikker stand. Personer kan bli alvorlig skadet og materielle skader kan oppstå.
 - ▶ Avslutt arbeidet, ta ut batteriet og oppsøk en STIHL fagforhandler.

4.7 Transport

4.7.1 Adapter til dobbelt batterispor

▲ ADVARSEL

- Adapteren til dobbelt batterisporatieriet kan velte eller bevege seg under transporten. Det kan oppstå personskader og materielle skader.
 - ▶ Ta ut batteriet.
 - ▶ Adapteren til dobbelt batterispor må sikres slik at den ikke kan velte eller bevege seg.

4.7.2 Batteri

▲ ADVARSEL

- Batteriet er ikke beskyttet mot enhver miljøpåvirkning. Dersom batteriet utsettes for bestemte miljøpåvirkninger kan batteriet skades, og det kan oppstå materielle skader.
 - ▶ Et skadd batteri skal ikke transporteres.
- Batteriet kan velte eller bevege seg under transporten. Det kan oppstå personskader og materielle skader.
 - ▶ Batteriet skal pakkes slik i forpakningen at det ikke kan bevege seg.
 - ▶ Forpakningen må sikres slik at den ikke kan bevege seg.

4.8 Oppbevaring

4.8.1 Adapter til dobbelt batterispor

▲ ADVARSEL

- Barn kan ikke gjenkjenne eller bedømme farene knyttet til adapteren til dobbelt batterispor. Barn kan bli alvorlig skadet.
 - ▶ Ta ut batteriet.
 - ▶ Adapteren til dobbelt batterispor må oppbevares utilgjengelig for barn.
- De elektriske kontaktene på adapteren til dobbelt batterispor kan korrodere gjennom fuktighet. Adapteren til dobbelt batterispor kan bli skadd.
 - ▶ Ta ut batteriet.
 - ▶ Oppbevar adapteren til dobbelt batterispor rent og tørt.

4.8.2 Batteri

▲ ADVARSEL

- Barn kan ikke gjenkjenne eller bedømme batteriets farer. Barn kan bli alvorlig skadet.
 - ▶ Batteriet må oppbevares utilgjengelig for barn.
- Batteriet er ikke beskyttet mot enhver miljøpåvirkning. Dersom batteriet utsettes for bestemte miljøpåvirkninger, kan det skades.
 - ▶ Oppbevar batteriet rent og tørt.
 - ▶ Batteriet skal oppbevares i et lukket rom.
 - ▶ Oppbevar batteriet adskilt fra produktet.
 - ▶ Hvis batteriet er lagret i ladeapparatet: Trekk ut nettpluggen og oppbevar batteriet med et ladenivå mellom 40 % og 60 % (2 grønt lysende lysdioder).
 - ▶ Batteriet må ikke oppbevares utenfor de angitte temperaturgrensene, [17.2](#).

4.9 Rengjøring, vedlikehold og reparasjon

▲ ADVARSEL

- Sterke rengjøringsmidler, rengjøring med høytrykksvaskere eller skarpe gjenstander kan skade adapteren til dobbelt batterispor og batteriet. Hvis adapteren til dobbelt batterispor eller batteriet ikke rengjøres riktig, kan komponenter ikke lenger fungere riktig og sikkerhetsinnretninger tape funksjonen. Personer kan bli alvorlig skadet.
 - ▶ Rengjør adapteren til dobbelt batterispor og batteriet slik det er beskrevet i denne bruksanvisningen.
- Hvis adapteren til dobbelt batterispor eller batteriet ikke vedlikeholdes eller repareres riktig,

kan komponenter ikke lenger fungere riktig og sikkerhetsinnretninger miste sin funksjon. Personer kan bli alvorlig skadet eller drept.

- ▶ Adapteren til dobbelt batterispor og batteriet må ikke vedlikeholdes eller repareres selv.
- ▶ Hvis adapteren til dobbelt batterispor må vedlikeholdes eller repareres: Oppsøk en STIHL-fagforhandler.

5 Gjøre adapteren til dobbelt batterispor klar til bruk

5.1 Gjøre adapteren til dobbelt batterispor klar til bruk

Før hver arbeidsstart må følgende trinn gjennomføres:

- ▶ Kontroller batteriet, [10](#).
- ▶ Lad batteriet helt opp slik det beskrives i bruksanvisningen for ladeapparatene STIHL AL 101, 301, 301-4, 500.
- ▶ Rengjør adapteren til dobbelt batterispor, [14.1](#).
- ▶ Forsikre deg om at følgende komponenter er i sikker tilstand:
 - Adapter til dobbelt batterispor, [14.1](#).
 - Batteri, [4.5.2](#).
- ▶ Dersom trinnene ikke kan gjennomføres: Ikke bruk adapteren til dobbelt batterispor og oppsøk en STIHL fagforhandler.

5.2 Koble batteriet til et Bluetooth®-grensesnitt til STIHL connected-appen

- ▶ Aktiver det trådløse Bluetooth®-grensesnittet på mobilenheten.
- ▶ Aktiver Bluetooth®-grensesnittet på batteriet, [7.1](#).
- ▶ Last ned STIHL connected-appen på mobilenheten fra App Store og opprett en konto.
- ▶ Åpne STIHL connected-appen og logg deg på.
- ▶ Legg til batteriet i STIHL connected-appen og følg instruksjonene på skjermen.

Kontaktmuligheter og mer informasjon kan man finne under support.stihl.com eller i STIHL connected-appen.

STIHL connected-appen er tilgjengelig avhengig av marked.

6 Viso ladetilstand og lysdioder

6.1 Viso ladetilstand

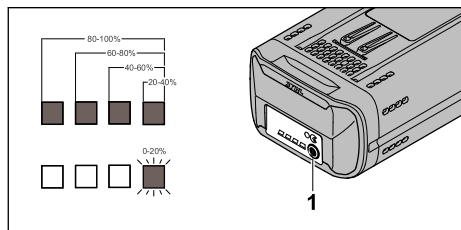

- ▶ Trykk på trykknappen (1).
Lysdiodene lyser grønt i ca. 5 sekunder og angir ladetilstanden.
- ▶ Hvis den høyre lysdioden blinker grønt: Lad opp batteriet.

6.2 LEDer på batteriet

LEDene kan vise ladetilstanden til batteriet eller feil. LEDene kan lyse grønt eller rødt eller blinke.

Hvis LEDene lyser eller blinker grønt, vises ladetilstanden.

- ▶ Hvis LEDene lyser eller blinker rødt: Feilretting, 16.
Det er en feil i det batteridrevne produktet eller i batteriet.

7 Aktiver og deaktivert det trådløse Bluetooth®-grensesnittet

7.1 Aktivere det trådløse Bluetooth®-grensesnittet

- ▶ Hvis batteriet har et Bluetooth®-grensesnitt: Trykk og hold inne tasten helt til LED-lampen "BLUETOOTH" ved siden av symbolet  lyser blått i ca. 3 sekunder.
Bluetooth®-grensesnittet på batteriet er aktivert.

7.2 Deaktivere det trådløse Bluetooth®-grensesnittet

- ▶ Hvis batteriet har et Bluetooth®-grensesnitt: Trykk og hold inne tasten helt til LED-lampen "BLUETOOTH" ved siden av symbolet  blinker blått seks ganger.
Det trådløse Bluetooth®-grensesnittet på batteriet er deaktivert.

8 Sette inn og ta ut batteriet

8.1 Sett inn batteriet

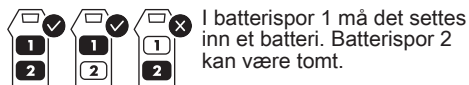

Hvis batteriet i batterispor 1 er tomt: Batteriet i batterispor 2 blir utladet.

Hvis adapteren til dobbelt batterispor bytter fra batterispor 1 til batterispor 2, kan det oppstå brudd i ytelsen, avhengig av produktet.

Dersom ytelsen blir brutt: Slipp opp girspaken på batteriproduktet og trykk den inn igjen.

- ▶ Slå av batteriproduktet
- ▶ Sett inn adapteren til dobbelt batterispor.

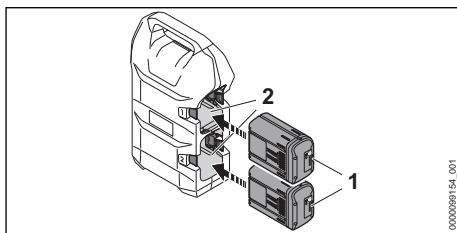

- ▶ Trykk batteriet (1) inn i batterispor (2) til det stopper.
Batteriet (1) går i inngrep med et klikk og er låst.
- ▶ Adapteren til dobbelt batterispor må kobles slik det er beskrevet i bruksanvisningen for batteriproduktet.

8.2 Ta ut adapteren til dobbelt batterispor

- ▶ Slå av batteriproduktet.
- ▶ Adapteren til dobbelt batterispor må kobles fra slik det er beskrevet i bruksanvisningen for batteriproduktet.
- ▶ Set adapteren til dobbelt batterispor på en jevn overflate.

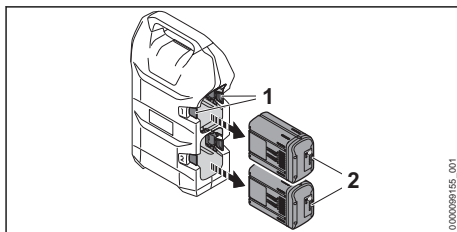

- ▶ Trykk låsespaken (1).
Batteriet (2) låses opp og kan tas ut.

9 Koble til og fra adapteren til dobbelt batterispor

9.1 Koble adapteren til dobbelt batterispor til et batteridrevet STIHL-produkt for batteriene STIHL AR L

- ▶ Adapteren til dobbelt batterispor må kobles slik det er beskrevet i bruksanvisningen for det batteridrevne produktet.

9.2 Koble fra adapteren til dobbelt batterispor

- ▶ Slå av batteriproduktet.
- ▶ Adapteren til dobbelt batterispor må kobles fra slik det er beskrevet i bruksanvisningen for batteriproduktet.

10 Kontroller batteriet

10.1 Kontroller batteriet

- ▶ Trykk trykknappen på batteriet. LEDene lyser eller blinker.
- ▶ Hvis LEDene ikke lyser eller blinker: Ikke bruk batteriet og oppsøk en STIHL fagforhandler. Det er en feil i batteriet.

11 Etter arbeidet

11.1 Etter arbeidet

- ▶ Slå av batteriproduktet.
- ▶ Ta ut batteriet.
- ▶ Ta adapteren til dobbelt batterispor ut av batteriproduktet.
- ▶ Hvis batteriet er vått eller fuktig: La batteriet tørke,  17.3.
- ▶ Rengjør adapteren til dobbelt batterispor.
- ▶ Rengjør batteriet.

12 Transport

12.1 Transportere adapteren til dobbelt batterispor

- ▶ Slå av batteriproduktet.
- ▶ Ta ut batteriet.
- ▶ Ta ut adapteren til dobbelt batterispor.

12.2 Transportere batteriet

- ▶ Ta ut batteriet.
- ▶ Forsikre deg om at batteriet er i sikker tilstand.
- ▶ Batteriet skal pakkes slik i forpakningen at det ikke kan bevege seg.
- ▶ Forpakningen må sikres slik at den ikke kan bevege seg.

Batteriet underligger kravene for transport av farlig gods. Batteriet er klassifisert som UN 3480 (litium-ion-batterier) og ble kontrollert i henhold til UN-håndbok Kontroller og kriterier Del III, underavsnitt 38.3.

Forskriftene for transport er oppgitt under www.stihl.com/safety-data-sheets.

13 Oppbevaring

13.1 Oppbevare adapteren til dobbelt batterispor

- ▶ Slå av batteriproduktet.
- ▶ Ta ut batteriet.
- ▶ Ta ut adapteren til dobbelt batterispor.
- ▶ Adapteren til dobbelt batterispor må oppbevares slik at følgende betingelser er oppfylt:
 - Adapteren til dobbelt batterispor kan ikke velte eller bevege seg.
 - Adapteren til dobbelt batterispor er utenfor rekkevidden til barn.
 - Adapteren til dobbelt batterispor er ren og tørr.

13.2 Oppbevare batteriet

STIHL anbefaler å oppbevare batteriet i en lade-tilstand mellom 40 % og 60 % (2 grønt lysende lysdioder).

- ▶ Batteriet må oppbevares slik at følgende betingelser er oppfylt:
 - Batteriet er utenfor rekkevidden til barn.
 - Batteriet er rent og tørt.
 - Batteriet er i et lukket rom.
 - Batteriet er koblet fra produktet.
 - Hvis batteriet er lagret i ladeapparatet: Trekk ut nettpluggen og oppbevar batteriet med et ladenivå mellom 40 % og 60 % (2 grønt lysende lysdioder).
 - Batteriet skal ikke oppbevares utenfor de angitte temperaturgrensene,  17.2.

LES DETTE

- Hvis batteriet ikke oppbevares som beskrevet i bruksanvisningen, kan batteriet bli dypt utladd og skadd uten at det kan repareres igjen.
 - ▶ Lad opp et utladd batteri før oppbevaring. STIHL anbefaler å oppbevare batteriet i en ladetilstand mellom 40 % og 60 % (2 grønne lysdioder).
 - ▶ Oppbevar batteriet adskilt fra produktet.

14 Rengjøring

14.1 Rengjøre adapteren til dobbelt batterispor

- ▶ Slå av batteriproduktet.
- ▶ Ta ut batteriet.
- ▶ Ta ut adapteren til dobbelt batterispor.
- ▶ Fremmedlegemer fjernes fra adapteren til dobbelt batterispor og adapteren til dobbelt batterispor rengjøres med en fuktig klut.
- ▶ Rengjør lufteåpningene med en pensel.
- ▶ Rengjør de elektriske kontaktene til adapteren til dobbelt batterispor med en pensel eller en myk børste.

14.2 Rengjøre batteriet

- ▶ Rengjør batteriet med en fuktig klut.

16 Utbedre feil

16.1 Utbedre feil på adapteren til dobbelt batterispor eller batteriet

Feil	Lysdioder på batteriet	Årsak	Løsning
Batteriproduktet går ikke når det slås på eller slås av når det brukes.	1 lysdiode blinker grønt.	Ladetilstanden til batteriet er for lav.	▶ Batteriet må lades slik det er beskrevet i bruksanvisningen til ladeapparatene STIHL AL 101, 301, 301-4, 500.
	1 lysdiode lyser rødt.	Batteriet er for varmt eller kaldt.	▶ Ta ut batteriet. ▶ La batteriet avkjøles eller oppvarmes.
	3 lysdioder blinker rødt.	Det er en feil i batteriproduktet.	▶ Ta ut batteriet. ▶ Rengjør elektriske kontakter på adapteren til dobbelt batterispor. ▶ Sett inn batteriet. ▶ Slå på batteriproduktet. ▶ Hvis 3 lysdioder fortsatt blinker rødt: Oppsøk en STIHL fagforhandler.
	3 lysdioder lyser rødt.	Batteriproduktet er for varmt.	▶ Ta ut batteriet. ▶ La batteriproduktet avkjøles.
		Den elektriske forbindelsen mellom batteriproduktet og batteriet er brutt.	▶ Ta ut batteriet. ▶ Rengjør elektriske kontakter på adapteren til dobbelt batterispor. ▶ Sett inn batteriet. ▶ Hvis batteriet fortsatt ikke starter når det slås på eller slås av under drift: Rengjør kontaktflatene på adapteren til dobbelt batterispor.
		Batteriproduktet eller batteriet er fuktig.	▶ La batteriproduktet eller batteriet tørke,  17.3.
Batteriproduktet slår seg av under drift.		Batteriet i batterispor 1 er tomt.	▶ Slipp girspaken på batteriproduktet og trykk den igjen. Adapteren til dobbelt batterispor kobler automatisk om til batterispor 2. Påse at det er et batteri i batterispor 2.
		Batteriet er ikke fullstendig ladet.	▶ Lad batteriet helt opp slik det beskrives i bruksanvisningen for ladeapparatene STIHL AL 101, 301, 301-4, 500.

15 Vedlikehold og reparasjon

15.1 Vedlikeholde og reparere adapteren til dobbelt batterispor



Adapteren til dobbelt batterispor må ikke vedlikeholdes og kan ikke repareres av brukeren.

- ▶ Hvis adapteren til dobbelt batterispor er defekt eller skadet: Ikke bruk adapteren til dobbelt batterispor og oppsøk en STIHL fagforhandler.

15.2 Vedlikeholde og reparere batteriet

Batteriet trenger ikke vedlikehold og kan ikke repareres.

- ▶ Hvis batteriet er defekt eller skadet: Skift ut batteriet.

Feil	Lysdioder på batteriet	Årsak	Løsning
Driftstiden til batteriproduktet er for kort.		Batteriet er ikke fullstendig ladet.	► Lad batteriet helt opp slik det beskrives i bruksanvisningen for ladeapparatene STIHL AL 101, 301, 301-4, 500.
		Brukstiden til batteriet er overskredet.	► Skift ut batteriet.
Batteriet med  kan ikke bli funnet med STIHL connected-appen.		Bluetooth®-grensesnittet på batteriet eller mobilenheten er deaktivert.	► Aktiver det trådløse Bluetooth®-grensesnittet på batteriet og mobilenheten.
		Avstanden mellom batteriet og mobilenheten er for stor.	► Reduser avstanden,  17.1. ► Hvis batteriet fortsatt ikke kan bli funnet med STIHL connected-appen: Oppsøk en STIHL-fagforhandler.

16.2 Produktstøtte og hjelp til bruk

Produktstøtte og hjelp til bruk er tilgjengelig hos en STIHL fagforhandler.

Kontaktmuligheter og ytterligere informasjon finner du under <https://support.stihl.com> eller www.stihl.com.

17 Tekniske data

17.1 Batteri STIHL AP

- Batteriteknologi: Litium-ion
- Spenning: 36 V
- Kapasitet i Ah: se typeskilt
- Energiinnhold i Wh: se typeskilt
- Vekt i kg: se typeskilt
- Bluetooth®-grensesnitt (kun for batterier med ):
 - Datatilkobling: Bluetooth® 5.1. Den mobile enheten må være kompatibel med Bluetooth® Low Energy 5.0 kompatibel og støtte Generic Access Profile (GAP).
 - Frekvensbånd: ISM-bånd 2,4 GHz
 - Utstrålt maksimal sendeeffekt: 1 mW
 - Signalrekkevidde: ca. 10 m. Signalstyrken er avhengig av miljøforholdene og mobilterminalen. Rekkevidden kan variere sterkt, avhengig av ytre betingelser, deriblant motaksenheten som brukes. I lukkede rom og gjennom barrierer av metall (f.eks. vegger, skap, kofferter) kan rekkevidden være betydelig mindre.
 - Krav til operativsystem for den mobile enheten: Android eller iOS (i den aktuelle versjonen eller nyere)

17.2 Temperaturrenser



ADVARSEL

- Batteriet er ikke beskyttet mot enhver miljøpåvirkning. Dersom batteriet utsettes for bestemte miljøpåvirkninger, kan det ta fyr eller eksplodere. Personer kan bli alvorlig skadet og materielle skader kan oppstå.
 - Ikke bruk adapteren til dobbelt batterispor eller batteriet under - 20 °C eller over + 50 °C.
 - Ikke oppbevar adapteren til dobbelt batterispor eller batteriet under - 20 °C eller over + 70 °C.

17.3 Anbefalte temperaturområder

For optimal ytelsesevne for adapteren til dobbelt batterispor må man overholde det anbefalte temperaturområdet:

- Bruk: - 10 °C til + 40 °C
- Oppbevaring: - 20 °C til + 50 °C

Hvis batteriet brukes eller oppbevares utenfor de anbefalte temperaturområdene kan ytelsen bli redusert.

Hvis batteriet er vått eller fuktig, lar du det ligge og tørke på temperaturer over + 15 °C og under +50 °C i minst 48 t med under 70 % luftfuktighet. Høyere luftfuktighet kan forlenge tørketiden.

17.4 REACH

REACH betegner en EF-forordning for registrering, vurdering og godkjenning av kjemikalier.

Informasjon om oppfyllelse av REACH forordningen er angitt under www.stihl.com/reach.

18 Reservedeler og tilbehør

18.1 Reservedeler og tilbehør

STIHL Disse symbolene identificerer STIHL reservedeler og originalt STIHL tilbehør.

STIHL anbefaler å bruke STIHL reservedeler og originalt STIHL tilbehør.

Reservedeler og tilbehør fra andre produsenter kan ikke vurderes av STIHL med hensyn til pålitelighet, sikkerhet og egnethet til tross for løpende markedsobservasjon og STIHL kan ikke garantere for deres bruk.

Originale STIHL reservedeler og originalt STIHL tilbehør fås kjøpt hos en STIHL fagforhandler.

19 Kassering

19.1 Kassere adapteren til dobbelt batterispør og batteriet

Informasjon om kassering er tilgjengelig hos lokale myndigheter eller hos din STIHL-fagforhandler.

Upassende avfallshåndtering kan være skadelig for helse og miljø.

- ▶ STIHL-produkter, inkludert emballasje, tilføres en egnet gjenvinningsstasjon i samsvar med lokale forskrifter.
- ▶ Må ikke kasseres med husholdningsavfallet.

20 Adresser

www.stihl.com

Obsah

1	Úvod.....	52
2	Informace k tomuto návodu k použití.....	52
3	Přehled.....	53
4	Bezpečnostní pokyny.....	54
5	Příprava adaptéru se dvěma přihrádkami na dobíjecí akumulátory k použití.....	57
6	Indikace stavu nabití a světla LED.....	58
7	Aktivace a deaktivace rádiového rozhraní Bluetooth®.....	58
8	Vsazení a vyjmutí akumulátoru.....	58
9	Připojení a odpojení adaptéru se dvěma přihrádkami na dobíjecí akumulátory.....	59
10	Kontrola akumulátoru.....	59
11	Po skončení práce.....	59
12	Přeprava.....	59
13	Skladování.....	60
14	Čištění.....	60

15	Údržba a opravy.....	60
16	Odstranění poruch.....	61
17	Technická data.....	62
18	Náhradní díly a příslušenství.....	63
19	Likvidace.....	63
20	Adresy.....	63

1 Úvod

Vážená zákaznice, vážený zákazníku,

těší nás, že jste se rozhodli pro firmu STIHL. Vytvíjíme a vyrábíme naše výrobky ve špičkové kvalitě podle potřeb našich zákazníků. Tím vznikají výrobky s vysokým stupněm spolehlivosti i při extrémním namáhání.

STIHL je zárukou špičkové kvality také v servisních službách. Naš odborný prodej zajišťuje kompetentní poradenství a instruktáž, jakož i obsáhlou technickou podporu.

STIHL se výslovně zasazuje za trvale udržitelné a zodpovědné zacházení s přírodou. Tento návod k použití Vám má být oporou při bezpečném a ekologickém používání Vašeho výrobku STIHL po dlouhý čas.

Děkujeme Vám za Vaši důvěru a přejeme mnoho spokojenosti s Vaším výrobkem STIHL.



Dr. Nikolas Stihl

DŮLEŽITÉ! PŘED POUŽITÍM SI NÁVOD PŘEČTĚTE A ULOŽTE JEJ PRO DALŠÍ POTŘEBU.

2 Informace k tomuto návodu k použití

2.1 Platné dokumenty

Platí lokální bezpečnostní předpisy.

- ▶ Kromě tohoto návodu k použití je třeba si přečíst níže uvedené dokumenty, porozumět jim a uložit je pro pozdější použití:
 - Návod k použití pro akumulátorový výrobek STIHL
 - Bezpečnostní pokyny pro akumulátor STIHL AP
 - Bezpečnostní informace pro akumulátory STIHL a výrobky s integrovaným akumulátorem: www.stihl.com/safety-data-sheets

Další informace ke STIHL connected, kompatibilním výrobkům a FAQ jsou uvedeny pod

www.connect.stihl.com nebo jsou k dispozici u odborného prodejce výrobků STIHL.

Slovní ochranná známka Bluetooth® a piktogramy (loga) jsou registrované ochranné známky a vlastnictvím společnosti Bluetooth SIG, Inc. Jakékoli použití této slovní ochranné známky / piktogramů firmou STIHL se uskutečňuje prostřednictvím licence.

Akumulátory  jsou vybaveny rádiovým rozhraním Bluetooth®. Je třeba respektovat lokální provozní omezení (například v letadlech nebo nemocnicích).

2.2 Označení varovných odkazů v textu

VAROVÁNÍ

- Odkaz upozorňuje na nebezpečí, která mohou vést k těžkým úrazům či usmrcení.
 - ▶ Uvedená opatření mohou zabránit těžkým úrazům či usmrcení.

UPOZORNĚNÍ

- Odkaz upozorňuje na nebezpečí, která mohou vést k věcným škodám.
 - ▶ Uvedená opatření mohou zabránit věcným škodám.

2.3 Symboly v textu



Tento symbol odkazuje na kapitolu v tomto návodu k použití.

3 Přehled

3.1 Adaptér se dvěma přihrádkami na dobíjecí akumulátory

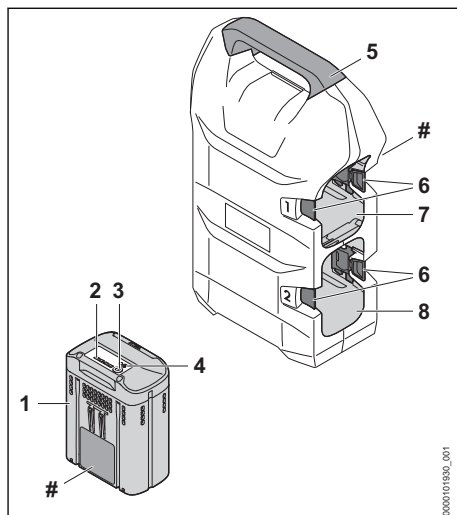

1 Akumulátor

Akumulátor napájí akumulátorový výrobek energií.

2 Světla LED

Světla LED signalizují stav nabití akumulátoru a poruchy.

3 Tlačítko

Tlačítko aktivuje světla LED na akumulátoru.

4 Světla LED „BLUETOOTH®“ (pouze pro akumulátory s)

Světla LED zobrazí aktivaci a deaktivaci rádiového rozhraní Bluetooth®.

5 Rukojeť

Rukojeť slouží k přenášení adaptéru se dvěma přihrádkami na dobíjecí akumulátory.

6 Zarážková páčka

Zarážková páčka zajišťuje akumulátor v akumulátorové šachtě.

7 Akumulátorová šachta 1

Do akumulátorové šachty se vsunuje akumulátor.

8 Akumulátorová šachta 2

Do akumulátorové šachty se vsunuje akumulátor.

Výkonový štítek s výrobním číslem

3.2 Symboly

Tyto symboly se mohou nacházet na akumulátoru a mají následující význam:



1 LED svítí červeně. Akumulátor je příliš teplý nebo příliš studený.



4 LED blikají červeně. V akumulátoru došlo k poruše.



Akumulátor má rádiové rozhraní Bluetooth® a může být spojen s aplikací STIHL connected.



Údaj vedle symbolu odkazuje na obsah energie akumulátoru podle specifikace výrobce článků. Obsah energie, který je k dispozici při použití, je menší.



Nelikvidujte výrobek s domácím odpadem.



V akumulátorové šachtě 1 musí být vsazený jeden akumulátor. Akumulátorová šachta 2 může zůstat prázdná.

4 Bezpečnostní pokyny

4.1 Varovné symboly

Varovné symboly na adaptéru se dvěma přihrádkami na dobíjecí akumulátory nebo na akumulátoru mají níže uvedený význam:



Dodržujte bezpečnostní pokyny a jejich opatření.



Návod k použití je třeba si přečíst, porozumět mu a uložit ho pro další potřebu.



Akumulátor chraňte před horkem a ohněm.



Akumulátor neponořujte do kapalin.

4.2 Řádné používání

Adaptér se dvěma přihrádkami na dobíjecí akumulátory spojuje jeden nebo dva akumulátory STIHL AP s akumulátorovým výrobkem STIHL s uchycením pro adaptér se dvěma přihrádkami na dobíjecí akumulátory.

Adaptér se dvěma přihrádkami na dobíjecí akumulátory může být používán za deště.

Akumulátor může být používán za deště.

Akumulátor STIHL AP napájí akumulátorový výrobek STIHL energií.

Při práci se adaptér se dvěma přihrádkami na dobíjecí akumulátory připojuje k akumulátorovému výrobku, jak je popsáno v návodu k použití akumulátorového výrobku.

Adaptér se dvěma přihrádkami na dobíjecí akumulátory se smí používat pouze pro BGA 300.1 a RMA 765 V.

Akumulátor s  umožňuje ve spojení s aplikací STIHL connected personalizaci a přenos informací k akumulátoru na základě technologie Bluetooth®.

▲ VAROVÁNÍ

- Pokud adaptér se dvěma přihrádkami na dobíjecí akumulátory nebo akumulátor nejsou používány dle svého účelu, může dojít k těžkým úrazům či úmrtím a mohou vzniknout věčné škody.
 - ▶ Používejte adaptér se dvěma přihrádkami na dobíjecí akumulátory tak, jak je to popsáno v tomto návodu k použití.
 - ▶ Akumulátor používejte tak, jak je to popsáno v tomto návodu k použití, v aplikaci STIHL connected a na adrese www.connect.stihl.com.
 - ▶ Nenabíjejte akumulátor v adaptéru se dvěma přihrádkami na dobíjecí akumulátory.

4.3 Požadavky na uživatele

▲ VAROVÁNÍ

- Uživatelé bez instruktaže nemohou rozpoznat nebo dobře odhadnout nebezpečí hrozící z adaptéru se dvěma přihrádkami na dobíjecí akumulátory a akumulátoru. Uživatel nebo jiná osoba mohou utrpět těžká nebo smrtelná zranění.
 - ▶ Návod k použití je třeba si přečíst, porozumět mu a uložit ho pro další potřebu.
 - ▶ Pokud se bude adaptér se dvěma přihrádkami na dobíjecí akumulátory nebo akumulátor předávat další osobě, předejte zároveň s ním návod k použití.
 - ▶ Zajistěte, aby uživatel splňoval níže uvedené požadavky:
 - Uživatel je odpočatý.

- Uživatel je tělesně, senzorycky a duševně schopen adaptér se dvěma přihrádkami na dobíjecí akumulátory a pracovat s nimi. Pokud je uživatel tělesně, senzorycky a duševně způsobilý pouze částečně, smí s výrobkem pracovat pouze pod dohledem nebo po zaškolení odpovědnou osobou.
 - Uživatel může rozpoznat a dobře odhadnout nebezpečí hrozící z adaptéru se dvěma přihrádkami na dobíjecí akumulátory a akumulátoru.
 - Uživatel je plnoletý nebo bude podle národních předpisů pod dohledem zaškolen pro výkon povolání.
 - Uživatel obdržel instruktaž od odborného prodejce výrobků STIHL nebo od osoby znalé odborné tematiky ještě dříve, než poprvé adaptér se dvěma přihrádkami na dobíjecí akumulátory použije.
 - Uživatel není pod vlivem alkoholu, léků nebo drog.
- ▶ V případě nejasností: vyhledejte odborného prodejce výrobků STIHL.

4.4 Pracovní pásmo a okolí

4.4.1 Adaptér se dvěma přihrádkami na dobíjecí akumulátory

▲ VAROVÁNÍ

- Nezáčastněné osoby, děti a zvířata nemohou rozpoznat ani odhadnout nebezpečí adaptéru se dvěma přihrádkami na dobíjecí akumulátory. Nezáčastněné osoby, děti a zvířata mohou být těžce zraněny.
 - ▶ Nepouštějte nezáčastněné osoby, děti a zvířata do pracovního pásma.
 - ▶ Adaptér se dvěma přihrádkami na dobíjecí akumulátory nenechávejte bez dozoru.
 - ▶ Zajistěte, aby si děti nemohly s adaptérem se dvěma přihrádkami na dobíjecí akumulátor hrát.

4.4.2 Akumulátor

▲ VAROVÁNÍ

- Nezáčastněné osoby, děti a zvířata nemohou rozpoznat ani odhadnout nebezpečí akumulátoru. Nezáčastněné osoby, děti a zvířata mohou být těžce zraněny.
 - ▶ Nezáčastněné osoby, děti a zvířata nepouštějte do blízkosti stroje.
 - ▶ Akumulátor nenechávejte bez dozoru.

- ▶ Zajistěte, aby si děti nemohly s akumulátorem hrát.

- Akumulátor není chráněn proti všem okolním vlivům. Pokud je akumulátor vystaven určitým okolním vlivům, může začít hořet nebo explodovat, nebo může dojít k jeho neopravitelnému poškození. Může dojít k těžkým úrazům osob a ke vzniku věcných škod.



- ▶ Akumulátor chraňte před horkem a ohněm.
- ▶ Akumulátor neházejte do ohně.

- ▶ Akumulátor nepoužívejte a neskladujte mimo uvedené teplotní rozsahy,  17.2.



- ▶ Akumulátor neponořujte do kapalin.

- ▶ Akumulátor nepřibližujte ke kovovým malým předmětům.
- ▶ Akumulátor nevystavujte vysokému tlaku.
- ▶ Akumulátor nevystavujte mikrovlnám.
- ▶ Akumulátor chraňte před chemikáliemi a solemi.

4.5 Bezpečnosti odpovídající stav

4.5.1 Adaptér se dvěma přihrádkami na dobíjecí akumulátory

Adaptér se dvěma přihrádkami na dobíjecí akumulátory je ve stavu odpovídajícím bezpečnosti, když jsou splněny níže uvedené podmínky:

- Adaptér se dvěma přihrádkami na dobíjecí akumulátory je nepoškozený.
- Adaptér se dvěma přihrádkami na dobíjecí akumulátory je čistý.
- Adaptér se dvěma přihrádkami na dobíjecí akumulátory funguje a není pozměněn.
- Je namontováno pouze originální příslušenství STIHL určené pro tento adaptér se dvěma přihrádkami na dobíjecí akumulátory.
- Příslušenství je namontováno správně.

▲ VAROVÁNÍ

- Ve stavu neodpovídajícím bezpečnosti nemohou konstrukční díly již bezpečně fungovat a bezpečnostní zařízení mohou být vyřazena z provozu. Může dojít k těžkým úrazům nebo usmrcení osob.
 - ▶ Pracujte s nepoškozeným adaptérem se dvěma přihrádkami na dobíjecí akumulátory.
 - ▶ Pokud je adaptér se dvěma přihrádkami na dobíjecí akumulátory znečištěný: adaptér se dvěma přihrádkami na dobíjecí akumulátory vyčistěte a nechte uschnout.

- ▶ Adaptér se dvěma příhrádkami na dobíjecí akumulátory neměňte.
- ▶ Namontujte originální příslušenství STIHL určené pro tento adaptér se dvěma příhrádkami na dobíjecí akumulátory.
- ▶ Namontujte adaptér se dvěma příhrádkami na dobíjecí akumulátory podle popisu v tomto návodu k použití.
- ▶ Elektrické kontakty adaptéru se dvěma příhrádkami na dobíjecí akumulátory nespojujte a nezkratujte kovovými předměty.
- ▶ Adaptér se dvěma příhrádkami na dobíjecí akumulátory neotvírejte.
- ▶ Opoťebované nebo poškozené štítky s upozorněními vyměňte.
- ▶ V případě nejasností: vyhledejte odborného prodejce výrobků STIHL.

4.5.2 Akumulátor

Akumulátor je v bezpečnosti odpovídajícím stavu, když jsou splněny níže uvedené podmínky:

- Akumulátor není poškozen.
- Akumulátor je čistý a suchý.
- Akumulátor funguje a není pozměněn.

▲ VAROVÁNÍ

- Ve stavu neodpovídajícím bezpečnosti nemůže akumulátor již bezpečně fungovat. Osoby mohou utrpět těžká zranění.
 - ▶ Pracujte s nepoškozeným a fungujícím akumulátorem.
 - ▶ Poškozený nebo defektní akumulátor nenabíjejte.
 - ▶ Pokud je akumulátor znečištěný: akumulátor vyčistit a nechat uschnout.
 - ▶ Pokud je akumulátor mokrá nebo vlhký: akumulátor nechat uschnout,  17.3.
 - ▶ Akumulátor neměnit.
 - ▶ Do otvorů akumulátoru nestrkejte žádné předměty.
 - ▶ Elektrické kontakty akumulátoru nespojujte a nezkratujte kovovými předměty.
 - ▶ Akumulátor neotvírejte.
 - ▶ Opoťebované nebo poškozené informační štítky vyměňte.
- Z poškozeného akumulátoru může vytékat kapalina. Pokud by se kapalina dostala do styku s pokožkou nebo očima, může dojít k podráždění pokožky či očí.
 - ▶ Zabraňte kontaktu s kapalinou.
 - ▶ Pokud došlo ke kontaktu s pokožkou: dotčená místa pokožky umyjte velkým množstvím vody a mydlem.

- ▶ Pokud došlo ke kontaktu s očima: vyplachujte oči nejméně po dobu 15 minut velkým množstvím vody a vyhledejte lékaře.
- Poškozený nebo defektní akumulátor může být nezvykle cítit, může kouřit nebo hořet. Může tak dojít k těžkým úrazům či úmrtí osob a ke vzniku věcných škod.
 - ▶ Pokud je akumulátor neobvykle cítit nebo kouří: akumulátor nepoužívejte a nepřibližujte ho k hořlavým látkám.
 - ▶ Pokud akumulátor hoří: pokuste se uhasit akumulátor hasicím přístrojem nebo vodou.

4.6 Pracovní postup

▲ VAROVÁNÍ

- Uživatel již v určitých situacích nemůže soustředěně pracovat. Uživatel může zakopnout, upadnout a těžce se zranit.
 - ▶ Pracujte klidně a s rozvahou.
 - ▶ Pokud jsou špatné světelné poměry a viditelnost: s adaptérem se dvěma příhrádkami na dobíjecí akumulátory nepracujte.
 - ▶ Dávejte pozor na překážky.
 - ▶ Pokud se dostaví známky únavy: udělejte si pracovní přestávku.
- Pokud se adaptér se dvěma příhrádkami na dobíjecí akumulátory během práce změní nebo se chová nezvyklým způsobem, může být v provozně nebezpečném stavu. Může dojít k těžkým úrazům osob a ke vzniku věcných škod.
 - ▶ Ukončete práci, vyjměte akumulátor a vyhledejte odborného prodejce výrobků STIHL.

4.7 Přeprava

4.7.1 Adaptér se dvěma příhrádkami na dobíjecí akumulátory

▲ VAROVÁNÍ

- Během přepravy se může adaptér se dvěma příhrádkami na dobíjecí akumulátory převrátit nebo pohnout. Může dojít k úrazům osob a ke vzniku věcných škod.
 - ▶ Vyjměte akumulátor.
 - ▶ Zajistěte adaptér se dvěma příhrádkami na dobíjecí akumulátory upínacím popruhem, řemenem nebo sítkou tak, aby se nemohl převrátit ani pohnout.

4.7.2 Akumulátor

▲ VAROVÁNÍ

- Akumulátor není chráněn proti všem okolním vlivům. Pokud je akumulátor vystaven určitým okolním vlivům, může být poškozen a může dojít ke vzniku věcných škod.
 - ▶ Poškozený akumulátor nepřepravujte.
- Během přepravy se může akumulátor převrátit nebo pohnout. Může dojít k úrazům osob a ke vzniku věcných škod.
 - ▶ Akumulátor v balení zabalte tak, aby se nemohl pohybovat.
 - ▶ Balení zajistěte tak, aby se nemohlo pohybovat.

4.8 Skladování

4.8.1 Adaptér se dvěma přihrádkami na dobíjecí akumulátory

▲ VAROVÁNÍ

- Děti nemohou rozpoznat ani odhadnout nebezpečí vyplývající z adaptéru se dvěma přihrádkami na dobíjecí akumulátory. Děti mohou utrpět těžké úrazy.
 - ▶ Vyjměte akumulátor.
 - ▶ Adaptér se dvěma přihrádkami na dobíjecí akumulátory skladujte mimo dosah dětí.
- Elektrické kontakty na adaptéru se dvěma přihrádkami na dobíjecí akumulátory mohou vlivem vlhkosti korodovat. Adaptér se dvěma přihrádkami na dobíjecí akumulátory se může poškodit.
 - ▶ Vyjměte akumulátor.
 - ▶ Skladujte adaptér se dvěma přihrádkami na dobíjecí akumulátory čistý a suchý.

4.8.2 Akumulátor

▲ VAROVÁNÍ

- Děti nemohou rozpoznat ani odhadnout nebezpečí vyplývající z akumulátoru. Děti mohou utrpět těžké úrazy.
 - ▶ Akumulátor skladujte mimo dosah dětí.
- Akumulátor není chráněn proti všem okolním vlivům. Pokud je akumulátor vystaven určitým okolním vlivům, může dojít k neopravitelnému poškození.
 - ▶ Akumulátor skladujte v čistém a suchém stavu.
 - ▶ Skladujte akumulátor v uzavřeném prostoru.
 - ▶ Akumulátor skladujte odděleně od výrobku.
 - ▶ Pokud je akumulátor uložen v nabíječce: odpojte síťový konektor a uložte akumulátor

se stavem nabití mezi 40 % a 60 % (2 zelená svítící světla LED).

- ▶ Akumulátor je třeba skladovat v rámci zadaných teplotních mezí,  17.2.

4.9 Čištění, údržba a opravy



▲ VAROVÁNÍ



- Agresivní čisticí prostředky, čištění proudem vody nebo špičatými předměty mohou adaptér se dvěma přihrádkami na dobíjecí akumulátory a akumulátor poškodit. Pokud nejsou adaptér se dvěma přihrádkami na dobíjecí akumulátory nebo akumulátor správně čištěny, nemohou konstrukční díly již správně fungovat a bezpečnostní zařízení mohou být vyřazena z provozu. Může dojít k těžkému zranění osob.
 - ▶ Vyčistěte adaptér se dvěma přihrádkami na dobíjecí akumulátory a akumulátor podle popisu v tomto návodu k použití.
- Pokud adaptér se dvěma přihrádkami na dobíjecí akumulátory nebo akumulátor nejsou správně udržovány nebo opravovány, nemohou konstrukční díly již správně fungovat a bezpečnostní zařízení mohou být vyřazena z provozu. Může dojít k těžkým úrazům nebo usmrcení osob.
 - ▶ Adaptér se dvěma přihrádkami na dobíjecí akumulátory ani akumulátor nikdy neopravujte ani neprovádějte údržbářské úkony sám/sama.
 - ▶ Pokud musí být na adaptéru se dvěma přihrádkami na dobíjecí akumulátory provedena údržba či oprava: vyhledejte odborného prodejce výrobků STIHL.

5 Příprava adaptéru se dvěma přihrádkami na dobíjecí akumulátory k použití

5.1 Příprava adaptéru se dvěma přihrádkami na dobíjecí akumulátory k použití

Před každým započetím práce se musí provést níže uvedené kroky:

- ▶ Zkontrolujte akumulátor,  10.
- ▶ Akumulátor zcela nabijte tak, jak je to popsáno v návodu k použití pro nabíječky STIHL AL 101, 301, 301-4, 500.
- ▶ Vyčistěte adaptér se dvěma přihrádkami na dobíjecí akumulátory,  14.1.

- ▶ Zajistěte, aby se níže uvedené konstrukční díly nacházely v bezpečném stavu:
 - Adaptér se dvěma přihrádkami na dobíjecí akumulátory,  14.1.
 - Akumulátor,  4.5.2.
- ▶ Pokud tyto kroky nemožno být provedeny: adaptér se dvěma přihrádkami na dobíjecí akumulátory nepoužívejte a vyhledejte odborného prodejce výrobků STIHL.

5.2 Spojte akumulátor pomocí rádiového rozhraní Bluetooth® s aplikací STIHL connected

- ▶ Zaktivujte rádiové rozhraní Bluetooth® na koncovém mobilním zařízení.
- ▶ Zaktivujte rádiové rozhraní Bluetooth® na akumulátoru,  7.1.
- ▶ Z App Store si na koncové mobilní zařízení stáhněte aplikaci STIHL connected a vytvořte si účet.
- ▶ Otevřete aplikaci STIHL connected a přihlaste se.
- ▶ Přidejte akumulátor do aplikace STIHL connected a postupujte podle pokynů na obrazovce.

Možnosti kontaktu a další informace jsou k nalezení na <https://support.stihl.com> nebo v aplikaci STIHL connected.

Aplikace STIHL connected je k dispozici v závislosti na trhu.

6 Indikace stavu nabití a světla LED

6.1 Zobrazení stavu nabití

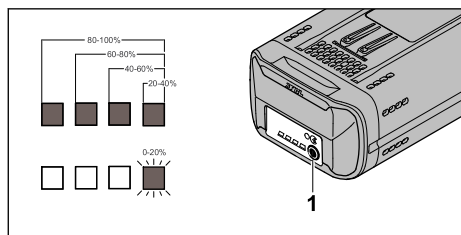

- ▶ Stiskněte tlačítko (1). Kontrolky LED, které se rozsvítí zeleně na dobu asi 5 sekund, udávají stav nabití.
- ▶ V případě, že pravá kontrolka LED zeleně bliká: Nabíjte akumulátor.

6.2 Světla LED na akumulátoru

Světla LED mohou signalizovat stav nabití nebo poruchy na akumulátoru. Světla LED mohou svítit zeleně nebo červeně nebo blikat.

Pokud světla LED svítí zeleně nebo blikají, je signalizován stav nabití.

- ▶ Pokud světla LED svítí červeně nebo blikají: odstranit závady,  16.
V akumulátorovém výrobku nebo v akumulátoru je porucha.

7 Aktivace a deaktivace rádiového rozhraní Bluetooth®

7.1 Aktivace rádiového rozhraní Bluetooth®

- ▶ Pokud má akumulátor rádiové rozhraní Bluetooth®: stiskněte tlačítko a držte ho stisknuté tak dlouho, dokud se modře nerozsvítí světlo LED „BLUETOOTH®“ vedle symbolu  na cca 3 vteřin.
Rádiové rozhraní Bluetooth® na akumulátoru je zaktivováno.

7.2 Deaktivace rádiového rozhraní Bluetooth®

- ▶ Pokud má akumulátor rádiové rozhraní Bluetooth®: stiskněte tlačítko a držte ho stisknuté tak dlouho, dokud světlo LED „BLUETOOTH®“ vedle symbolu  nezabliká šestkrát modře.
Rádiové rozhraní Bluetooth® na akumulátoru je deaktivováno.

8 Vsazení a vyjmutí akumulátoru

8.1 Vsazení akumulátoru

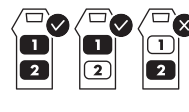
- 
- V akumulátorové šachtě 1 musí být vsazený jeden akumulátor. Akumulátorová šachta 2 může zůstat prázdná.

Pokud je akumulátor v akumulátorové šachtě 1 vybitý: vybijí se akumulátor v akumulátorové šachtě 2.

Pokud adaptér se dvěma přihrádkami na dobíjecí akumulátory přepne z akumulátorové šachty 1 na akumulátorovou šachtu 2, může to v závislosti na výrobku způsobit přerušení výkonu.

Pokud dojde k přerušení výkonu: pusťte spínač na akumulátorovém výrobku a opět ho stiskněte.

- ▶ Vypnutí akumulátorového výrobku
- ▶ Vsaďte adaptér se dvěma přihrádkami na dobíjecí akumulátory.

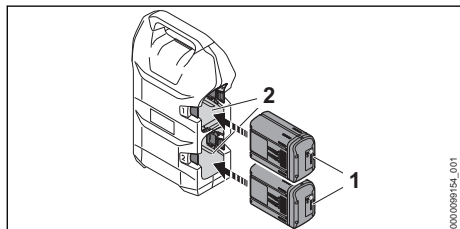

- ▶ Akumulátor (1) zamáčkněte do akumulátorové šachty (2) až na doraz. Akumulátor (1) s kliknutím zapadne a je zafixován.
- ▶ Adaptér se dvěma přihrádkami na dobíjecí akumulátory připojte tak, jak je to popsáno v návodu k použití pro akumulátorový výrobek.

8.2 Vyjmutí adaptéru se dvěma přihrádkami na dobíjecí akumulátory

- ▶ Akumulátorový výrobek vypněte.
- ▶ Adaptér se dvěma přihrádkami na dobíjecí akumulátory odpojte podle popisu v návodu k použití akumulátorového výrobku.
- ▶ Postavte adaptér se dvěma přihrádkami na dobíjecí akumulátory na rovnou plochu.

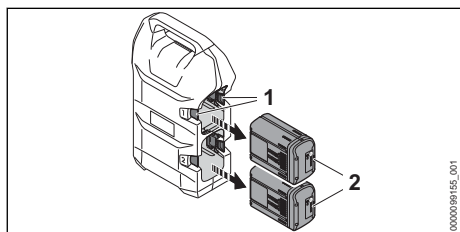

- ▶ Stiskněte aretační páčku (1). Akumulátor (2) je odjištěný a lze ho vyjmout.

9 Připojení a odpojení adaptéru se dvěma přihrádkami na dobíjecí akumulátory

9.1 Spojení adaptéru se dvěma přihrádkami na dobíjecí akumulátory s akumulátorovým výrobkem STIHL pro akumulátory STIHL AR L

- ▶ Adaptér se dvěma přihrádkami na dobíjecí akumulátory připojte podle popisu v návodu k použití akumulátorového výrobku.

9.2 Odpojení adaptéru se dvěma přihrádkami na dobíjecí akumulátory

- ▶ Akumulátorový výrobek vypněte.
- ▶ Adaptér se dvěma přihrádkami na dobíjecí akumulátory odpojte podle popisu v návodu k použití akumulátorového výrobku.

10 Kontrola akumulátoru

10.1 Kontrola akumulátoru

- ▶ Stisknout tlačítko na akumulátoru. Světla LED svítí nebo blikají.
- ▶ Pokud světla LED nesvítí nebo neblíkají: akumulátor nepoužívat a vyhledat odborného prodejce výrobků STIHL.
- ▶ V akumulátoru je porucha.

11 Po skončení práce

11.1 Po skončení práce

- ▶ Akumulátor vypněte.
- ▶ Vyjměte akumulátor.
- ▶ Vyjměte adaptér se dvěma přihrádkami na dobíjecí akumulátory z akumulátorového výrobku.
- ▶ Pokud je akumulátor mokrý nebo vlhký: akumulátor nechte uschnout, ☞ 17.3.
- ▶ Vyčistěte adaptér se dvěma přihrádkami na dobíjecí akumulátory.
- ▶ Vyčistěte akumulátor.

12 Přeprava

12.1 Přeprava adaptéru se dvěma přihrádkami na dobíjecí akumulátory

- ▶ Akumulátorový výrobek vypněte.
- ▶ Vyjměte akumulátor.
- ▶ Vyjměte adaptér se dvěma přihrádkami na dobíjecí akumulátory.

12.2 Přeprava akumulátoru

- ▶ Vyjměte akumulátor.
- ▶ Zajistěte, aby byl akumulátor ve stavu odpovídající bezpečnosti.
- ▶ Akumulátor zabalte tak, aby se v balení nemohl pohybovat.
- ▶ Balení zajistěte tak, aby se nemohlo pohybovat.

Akumulátor podléhá požadavkům pro přepravu nebezpečných nákladů. Akumulátor je zařazen jako UN 3480 (lithium-iontové baterie) a byl přezkoušen podle manuálu UN Zkoušky a kritéria, díl III, podkapitola 38.3.

Přepavní předpisy jsou uvedené na adrese www.stihl.com/safety-data-sheets.

13 Skladování

13.1 Skladování adaptéru se dvěma přihrádkami na dobíjecí akumulátory

- ▶ Akumulátorový výrobek vypněte.
- ▶ Vyjměte akumulátor.
- ▶ Vyjměte adaptér se dvěma přihrádkami na dobíjecí akumulátory.
- ▶ Adaptér se dvěma přihrádkami na dobíjecí akumulátory skladujte tak, aby byly splněny níže uvedené podmínky:
 - Adaptér se dvěma přihrádkami na dobíjecí akumulátory se nemůže převrátit nebo pohnout.
 - Adaptér se dvěma přihrádkami na dobíjecí akumulátory je mimo dosah dětí.
 - Adaptér se dvěma přihrádkami na dobíjecí akumulátory je čistý a suchý.

13.2 Skladování akumulátoru

STIHL doporučuje skladovat akumulátor ve stavu nabití mezi 40 % a 60 % (2 zeleně svítící LED).

- ▶ Akumulátor skladujte tak, aby byly splněny níže uvedené podmínky:
 - Akumulátor je mimo dosah dětí.
 - Akumulátor je čistý a suchý.
 - Akumulátor je v uzavřeném prostoru.
 - Akumulátor je od výrobku oddělen.
 - Pokud je akumulátor uložen v nabíječe: odpojte síťový konektor a uložte akumulátor se stavem nabití mezi 40 % a 60 % (2 zeleně svítící světla LED).
 - Akumulátor neskladujte mimo udávané teplotní rozsahy,  17.2.

UPOZORNĚNÍ

- Pokud se akumulátor neskladuje tak, jak je popsáno v tomto návodu k použití, může dojít k jeho úplnému vybití a nevratnému poškození.
 - ▶ Před uskladněním vybitý akumulátor nabijte. STIHL doporučuje skladovat akumulátor ve stavu nabití mezi 40 % a 60 % (2 zeleně svítící LED).
 - ▶ Akumulátor skladujte odděleně od výrobku.

14 Čištění

14.1 Čištění adaptéru se dvěma přihrádkami na dobíjecí akumulátory

- ▶ Akumulátorový výrobek vypněte.
- ▶ Vyjměte akumulátor.
- ▶ Vyjměte adaptér se dvěma přihrádkami na dobíjecí akumulátory.
- ▶ Odstraňte z adaptéru se dvěma přihrádkami na dobíjecí akumulátory cizí předměty a vyčistěte ho vlhkým hadrem.
- ▶ Vyčistěte větrací štěrbinu štětcem.
- ▶ Elektrické kontakty adaptéru se dvěma přihrádkami na dobíjecí akumulátory vyčistěte štětcem nebo měkkým kartáčem.

14.2 Čištění akumulátoru

- ▶ Akumulátor vyčistěte vlhkým hadrem.

15 Údržba a opravy

15.1 Oprava a údržba adaptéru se dvěma přihrádkami na dobíjecí akumulátory

Na adaptéru se dvěma přihrádkami na dobíjecí akumulátory není třeba provádět žádné údržbářské úkony a nemůže být opravován uživatelem.

- ▶ Pokud je adaptér se dvěma přihrádkami na dobíjecí akumulátory defektní nebo poškozený: adaptér se dvěma přihrádkami na dobíjecí akumulátory nepoužívejte a vyhledejte odborného prodejce výrobků STIHL.



15.2 Údržba a opravy akumulátoru

Na akumulátoru nemusí být prováděny žádné údržbářské úkony a nemůže být opravován.

- ▶ Pokud je akumulátor defektní nebo poškozený: akumulátor vyměnit.

16 Odstranění poruch

16.1 Odstraňování poruch na adaptéru se dvěma přihrádkami na dobíjecí akumulátory nebo na akumulátoru

Porucha	Světla LED na akumulátoru	Příčina	Odstranění závady	
Akumulátorový výrobek se po zapnutí nespustí nebo se během provozu vypne.	1 LED bliká zeleně.	Stav nabití akumulátoru je příliš nízký.	► Akumulátor nabíjejte tak, jak je to popsáno v návodu k použití pro nabíječky STIHL AL 101, 301, 301-4, 500.	
	1 LED svítí červeně.	Akumulátor je příliš teplý nebo příliš studený.	► Vyměňte akumulátor. ► Nechte akumulátor vychladnout nebo zahřát.	
	3 LED blikají červeně.	V akumulátorovém produktu je porucha.	► Vyměňte akumulátor. ► Vyčistěte elektrické kontakty na adaptéru se dvěma přihrádkami na dobíjecí akumulátory. ► Vsaďte akumulátor. ► Akumulátorový výrobek zapněte. ► Pokud i nadále blikají 3 LED červeně: vyhledat odborného prodejce výrobků STIHL.	
	3 LED svítí červeně.	Akumulátorový výrobek je příliš horký.	► Vyměňte akumulátor. ► Nechte akumulátorový výrobek vychladnout.	
		Elektrické spojení mezi výrobkem a akumulátorem je přerušeno.	► Vyměňte akumulátor. ► Vyčistěte elektrické kontakty na adaptéru se dvěma přihrádkami na dobíjecí akumulátory. ► Vsaďte akumulátor. ► Pokud se ani nadále akumulátorový výrobek po zapnutí nespustí nebo se během provozu vypne: vyčistěte kontaktní plochy adaptéru se dvěma přihrádkami na dobíjecí akumulátory.	
		Akumulátorový výrobek nebo akumulátor je vlhký.	► Akumulátorový výrobek nebo akumulátor nechte uschnout,  17.3.	
Akumulátorový výrobek se za provozu vypíná.		Akumulátor v akumulátorové šachtě 1 je vybitý.	► Pusťte spínač na akumulátorovém výrobku a opět ho stiskněte. Adaptér se dvěma přihrádkami na dobíjecí akumulátory přepne automaticky na akumulátorovou šachtu 2. Ujistěte se, že je v akumulátorové šachtě 2 k dispozici akumulátor.	
		Akumulátor není zcela nabitý.	► Akumulátor zcela nabíjete tak, jak je to popsáno v návodu k použití pro nabíječky STIHL AL 101, 301, 301-4, 500.	
	Provozní doba akumulátorového výrobku je příliš krátká.		Akumulátor není zcela nabitý.	► Akumulátor zcela nabíjete tak, jak je to popsáno v návodu k použití pro nabíječky STIHL AL 101, 301, 301-4, 500.
			Životnost akumulátoru je překročena.	► Vyměňte akumulátor.
Akumulátor s  nemůže být pomoci aplikace		Rádiové rozhraní Bluetooth® na akumulátoru nebo na koncovém mobilním	► Zaktivujte rádiové rozhraní Bluetooth® na akumulátoru a na koncovém mobilním zařízení.	

Porucha	Světla LED na akumulátoru	Příčina	Odstranění závady
STIHL connected nalezén.		zařízení je deaktivováno.	
		Vzdálenost mezi akumulátorem a koncovým mobilním zařízením je příliš velká.	<ul style="list-style-type: none"> ▶ Vzdálenost zmenšete,  17.1. ▶ Pokud i nadále nemůže být akumulátor pomocí aplikace STIHL connected nalezén: vyhledejte odborného prodejce výrobků STIHL.

16.2 Podpora a pomoc pro použití výrobku

Podporu a pomoc pro použití výrobku lze získat u odborného prodejce výrobků STIHL.

Možnosti kontaktu a další informace naleznete pod <https://support.stihl.com> oder www.stihl.com.

17 Technická data

17.1 Akumulátor STIHL AP

- Akumulátorová technologie: lithium-iontový
- napětí: 36 V
- kapacita v Ah: viz výkonový štítek
- obsah energie ve Wh: viz výkonový štítek
- hmotnost v kg: viz výkonový štítek
- Rádiové rozhraní Bluetooth® (pouze pro akumulátory s ):
 - Spojení dat: Bluetooth® 5.1. Mobilní koncový přístroj musí být kompatibilní s Bluetooth® Low Energy 5.0 a podporovat Generic Access Profile (GAP).
 - Kmitočtové pásmo: pásmo ISM 2,4 GHz
 - Vyzařovaný maximální vysílací výkon: 1 mW
 - Dosah signálu: cca 10 m. Síla signálu je závislá na okolních podmínkách a mobilním koncovém zařízení. Dosah může v závislosti na vnějších podmínkách, včetně použitého přijímače, silně kolísat. V uzavřených místnostech a skrz kovové bariéry (například stěny, regály, kufry) může být dosah zřetelně menší.
 - Požadavky na operační systém mobilního koncového přístroje: Android nebo iOS (v aktuální verzi nebo vyšší)

17.2 Teplotní rozsahy



- Akumulátor není chráněn proti všem okolním vlivům. Pokud je akumulátor vystaven určitým okolním vlivům, může začít hořet nebo explodovat. Může dojít k těžkým úrazům osob a ke vzniku věcných škod.
 - ▶ Adaptér se dvěma přihrádkami na dobíjecí akumulátory nebo akumulátor nepoužívejte při teplotě nižší než - 20 °C a vyšší než + 50 °C.
 - ▶ Adaptér se dvěma přihrádkami na dobíjecí akumulátory nebo akumulátor neskladujte při teplotě nižší než - 20 °C a vyšší než + 70 °C.

17.3 Doporučené teplotní rozsahy

Aby se dosáhlo optimálního výkonu adaptéru se dvěma přihrádkami na dobíjecí akumulátory, dbejte na dodržování doporučených teplotních mezí:

- Použití: - 10 °C až + 40 °C
- Skladování: - 20 °C až + 50 °C

Pokud je akumulátor používán nebo skladován mimo doporučené teplotní rozsahy, může dojít ke snížení jeho výkonu.

Pokud je akumulátor mokrá, nebo vlhký, nechte akumulátor vyschnout minimálně 48 h při teplotě nad + 15 °C a pod + 50 °C a při vlhkosti nižší než 70 %. Vyšší vlhkost může prodloužit dobu sušení.

17.4 REACH

REACH je názvem ustanovení EG o registraci, klasifikaci a povolení chemikálií.

Informace ohledně splnění ustanovení REACH se nacházejí pod www.stihl.com/reach.

18 Náhradní díly a příslušenství

18.1 Náhradní díly a příslušenství

STIHL Tyto symboly označují originální náhradní díly STIHL a originální příslušenství STIHL.

STIHL doporučuje používat originální náhradní díly STIHL a originální příslušenství STIHL.

Náhradní díly a příslušenství jiných výrobců nemohou být i přes pečlivý monitoring trhu firmou STIHL posouzeny ohledně jejich spolehlivosti, bezpečnosti a vhodnosti a STIHL také nemůže ručit za jejich použití.

Originální náhradní díly STIHL a originální příslušenství STIHL jsou k dostání u odborného prodejce výrobků STIHL.

19 Likvidace

19.1 Likvidace adaptéru se dvěma přihrádkami na dobíjecí akumulátory a akumulátoru

Informace týkající se likvidace jsou k dostání u místních úřadů a odborného prodejce STIHL.

Nesprávná likvidace může být zdraví škodlivá a zatěžovat životní prostředí.

- ▶ Výrobky STIHL včetně obalů odevzdejte na vhodném sběrném místě k opětovnému zhodnocení v souladu s místními předpisy.
- ▶ Nelikvidujte s domácím odpadem.

20 Adresy

Hlavní sídlo firmy STIHL

ANDREAS STIHL AG & Co. KG
Postfach 1771
D-71307 Waiblingen

Distribuční společnosti STIHL

ČEŠKA REPUBLIKA

Andreas STIHL, spol. s r.o.
Chrlická 753
664 42 Modřice

Tartalomjegyzék

1	Előszó.....	63
2	Erre a használati útmutatóra vonatkozó információk.....	64
3	Áttekintés.....	64

4	Biztonsági tudnivalók.....	65
5	A kettős akkumulátorrekesz adapterének előkészítése a használatra.....	68
6	A töltési állapot kijelzése és LED-ek.....	69
7	Bluetooth®-os rádióinterfész aktiválása és inaktiválása.....	69
8	Az akku behelyezése és kivevése.....	69
9	A kettős akkumulátorrekesz adapterének összekapcsolása és leválasztása.....	70
10	Az akkumulátor vizsgálata.....	70
11	Munka után.....	70
12	Szállítás.....	70
13	Tárolás.....	71
14	Tisztítás.....	71
15	Karbantartás és javítás.....	71
16	Hibaelhárítás.....	72
17	Műszaki adatok.....	73
18	Pótalkatrészek és tartozékok.....	74
19	Ártalmatlanítás.....	74
20	Címekek.....	74

1 Előszó

Tisztelt Vásárlónk!

Örömünkre szolgál, hogy STIHL-termék mellett döntött. Termékeink fejlesztése és gyártása csúcsmínőségben történik, ügyfeleink szükségleteinek megfelelően. Így magas megbízhatóságú termékek jönnek létre, amelyek az extrém igénybevétel próbáját is kiállják.

A STIHL a szervizelés terén is csúcsmínőséget nyújt Önnek. Márkaszervizeink szakértő tanácsadást és betanítást, valamint átfogó műszaki segítséget nyújtanak.

A STIHL elkötelezett a környezettel szembeni fenntartható és felelősségteljes eljárások mellett. A jelen használati utasítás támogatást ad, hogy Ön biztonságos és környezetbarát módon használhassa STIHL-termékét, annak hosszú élettartamán keresztül.

Köszönjük bizalmát és sok örömet kívánunk a STIHL-termék használatához.



Dr. Nikolas Stihl

FONTOS! HASZNÁLAT ELŐTT OLVASSA EL, ÉS ŐRIZZE MEG.

2 Erre a használati útmutatóra vonatkozó információk

2.1 Vonatkozó dokumentumok

A helyi biztonsági előírások érvényesek.

- ▶ A jelen használati utasításon túl olvassa el, értse meg és tartsa meg az alábbi dokumentumokat is:
 - Használati utasítás, STIHL akkumulátoros termék
 - Biztonsági utasítások, STIHL AP akkumulátor
 - Biztonsági információk, a beépített akkumulátorral ellátott STIHL-termékekre és akkumulátorokra vonatkozóan: www.stihl.com/safety-data-sheets

A STIHL connected és a kompatibilis termékek tekintetében további információ, illetve a GYIK a www.connect.stihl.com webhelyen, vagy a STIHL márkaszervizeknél rendelkezésre áll.

A Bluetooth®-szóvédjegy és a képes védjegyek (logók) a Bluetooth SIG, Inc bejegyzett áruvédjegye és tulajdona. A szóvédjegy/képes védjegy STIHL által történő mindennemű felhasználása licenc alatt történik.

A  szimbólummal ellátott akkumulátorok Bluetooth®-os rádióinterfészsel vannak felszerelve. Figyelembe kell venni a helyi üzemeltetési korlátozásokat (például repülőgépekben vagy kórházakban).

2.2 A figyelmeztetések jelölése a szövegben



FIGYELMEZTETÉS

- Olyan veszélyekre utal, amelyek súlyos sérüléseket vagy halált okozhatnak.
 - ▶ A megnevezett intézkedésekkel súlyos sérülések vagy halál kerülhető el.

TUDNIVALÓ

- Olyan veszélyekre utal, amelyek anyagi károkat okozhatnak.
 - ▶ A megnevezett intézkedésekkel anyagi károk kerülhetők el.

2.3 Szimbólumok a szövegben



Ez a szimbólum e használati útmutató egyik fejezetére utal.

3 Áttekintés

3.1 Kettős akkumulátorrekeszes adapter

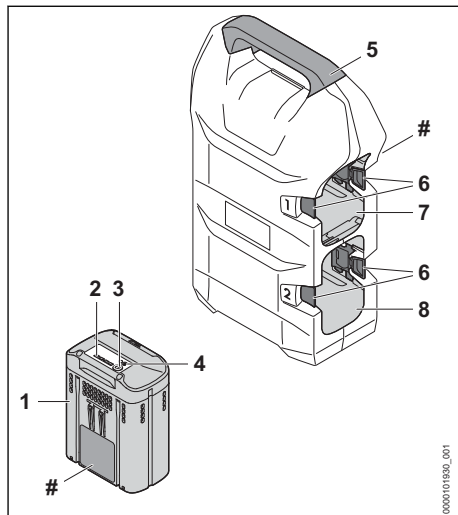

1 Akkumulátor

Az akkumulátor látja el az akkumulátoros terméket energiával.

2 LED-ek

A LED-ek az akkumulátorok töltési állapotát és üzemzavarokat jeleznek ki.

3 Nyomógomb

Az akkumulátoron lévő LED-eket a nyomógomb aktiválja.

4 „BLUETOOTH® LED (csak jelzésű akkumulátorokhoz)

A LED megmutatja a Bluetooth® rádiós interfész aktiválását és inaktiválását.

5 Fogantyú

A fogantyú a kettős akkumulátorrekeszes adapter szállítására szolgál.

6 Kikapcsolókar

A karok rögzítik az akkumulátort az akkumulátorrekeszben.

7 1. akkumulátorrekesz

Az akkumulátorrekesz befogadja az akkumulátort.

8 2. akkumulátorrekesz

Az akkumulátorrekesz befogadja az akkumulátort.

Teljesítménytábla a gépszámmal

3.2 Szimbólumok

A szimbólumok az akkumulátoron lehetnek fel-tüntetve és a következőket jelenthetik:



1 LED pirosan világít. Túl meleg vagy túl hideg az akkumulátor.



4 LED pirosan villog. Üzemzavar áll fenn az akkumulátorban.



Az akkumulátornak van Bluetooth®-os rádió-interfésze, és a STIHL connected app-pal össze lehet kapcsolni.



A szimbólum mellett látható adat az akkumulátorok a cellagyártó specifikációja szerinti energiatartalmára utal. Az alkalmazás során rendelkezésre álló energiatartalom csekélyebb.



A terméket ne dobja a háztartási szemétkébe.



Az 1. akkumulátorrekeszbe be kell legyen helyezve egy akkumulátor. A 2. akkumulátorrekesz üresen maradhat.

4 Biztonsági tudnivalók

4.1 Figyelmeztető szimbólumok

A kettős akkumulátorrekeszes adapteren vagy az akkumulátoron lévő figyelmeztető szimbólumok jelentése:



Tartsa be a biztonsági előírásokat és azok intézkedéseit.



Olvassa el, értse meg, és tartsa meg a használati utasítást.



Óvja az akkumulátort nyílt lángtól és hőtől.



Az akkumulátort nem szabad folyadékba meríteni.

4.2 Rendeltetésszerű használat

A kettős akkumulátorrekeszes adapter egy vagy két STIHL AP akkumulátort köt össze egy STIHL akkumulátoros termékkel, amely rendelkezik a kettős akkumulátorrekeszes adapterhez illő tartóval.

A kettős akkumulátorrekeszes adaptert esőben is lehet használni.

Az akkumulátort esőben is lehet használni.

A STIHL AP akkumulátor látja el a STIHL akkumulátoros terméket energiával.

Munka közben a kettős akkumulátorrekeszes adapter úgy van összekapcsolva egy akkumulátoros termékkel, ahogy az az akkumulátoros termék használati útmutatójában le van írva.

A kettős akkumulátorrekeszes adapter csak a BGA 300.1 és RMA 765 V termékekkel használható.

A  szimbólummal ellátott akkumulátorok a STIHL connected app-pal kombinálva lehetővé teszik a személyre szabást és az akkumulátorra Bluetooth®-technológiával történő információváltást.

▲ FIGYELMEZTETÉS

- Amennyiben a kettős akkumulátorrekeszes adapter vagy az akkumulátort nem rendeltetés szerint használják, súlyos vagy halálos személyi sérülések, és anyagi károk keletkezhetnek.
 - ▶ Úgy kell a kettős akkumulátorrekeszes adaptert használni, ahogyan az a használati útmutatóban szerepel.
 - ▶ Az akkumulátort a jelen használati útmutatóban leírt módon, valamint a STIHL connected App-ban és a www.connect.stihl.com/ honlapok leírtak szerint használja.
 - ▶ Ne töltsse az akkumulátort a kettős akkumulátorrekeszes adapterben.

4.3 A felhasználóval szemben támasztott követelmények

▲ FIGYELMEZTETÉS

- A felhasználók betanítás nélkül nem tudják a kettős akkumulátorrekeszes adapter és az akkumulátor veszélyeit felismerni vagy felbecsülni. A felhasználó vagy más személyek súlyos személyi sérüléseket szenvedhetnek el vagy meg is halhatnak.
 - ▶ Olvassa el, értse meg, és tartsa meg a használati utasítást.
 - ▶ Amennyiben a kettős akkumulátorrekeszes adaptert vagy az akkumulátort továbbadja más személynek: Adja át vele együtt a használati útmutatót is.



- ▶ Bizonyosodjon meg arról, hogy a felhasználó megfelel a következő követelményeknek:
 - A felhasználó kipihent.
 - A felhasználó fizikailag, érzékszerveileg és szellemi képességeinél fogva képes a kettős akkumulátorrekeszes adaptert és az akkumulátort kezelni és azzal dolgozni. Amennyiben a felhasználó fizikai, érzékszervi vagy szellemi képességeinél fogva korlátozottan képes erre, a felhasználó csak felügyelet mellett vagy egy felelős személy utasításai szerint dolgozhat a berendezéssel.
 - A felhasználó képes felismerni és felbecsülni a kettős akkumulátorrekeszes adapter és az akkumulátor veszélyeit.
 - A felhasználó nagykorú vagy a felhasználó a nemzeti jogszabályok szerint felügyelet mellett képzést fog kapni a szakmára.
 - A felhasználó részesült STIHL márkaszerviz vagy szakember általi oktatásban, mielőtt először használná az kettős akkumulátorrekeszes adaptert.
 - A felhasználó nem áll alkohol, orvosságok vagy drogok hatása alatt.
- ▶ Amennyiben bizonytalanságok merülnének fel: Forduljon STIHL márkakereskedéshez.

4.4 Munkaterületet és környezet

4.4.1 Kettős akkumulátorrekeszes adapter

▲ FIGYELMEZTETÉS

- A beavatatlan személyek, a gyermekek és állatok nem tudják a kettős akkumulátorrekeszes adapter veszélyeit felismerni és felbecsülni. A beavatatlan személyek, gyermekek és állatok súlyosan megsérülhetnek.
 - ▶ A beavatatlan személyeket, gyermekeket és állatokat tartsa távol a munkaterülettől.
 - ▶ Ne hagyja őrizetlenül a kettős akkumulátorrekeszes adaptert.
 - ▶ Gondoskodjon róla, hogy a gyermekek ne tudjanak a kettős akkumulátorrekeszes adapterrel játszani.

4.4.2 Akkumulátor

▲ FIGYELMEZTETÉS

- A beavatatlan személyek, a gyermekek és állatok nem tudják az akkumulátor veszélyeit felismerni és felbecsülni. A beavatatlan személyek, gyermekek és állatok súlyosan megsérülhetnek.

- ▶ A beavatatlan személyeket, gyermekeket és állatokat tartsa távol.
- ▶ Ne hagyja őrizetlenül az akkumulátort.
- ▶ Biztosítsa, hogy gyermekek ne tudjanak az akkumulátorral játszani.
- Az akkumulátor nincs védve az összes környezeti hatás ellen. Amennyiben az akkumulátort kitesszük bizonyos környezeti hatásoknak, az akkumulátor tüzet foghat, felrobbanhat vagy javíthatatlanul károsodik. Súlyos személyi sérülések és anyagi károk keletkezhetnek.
 - ▶ Óvja az akkumulátort nyílt lángtól és hőtől.
 - ▶ Az akkumulátort ne dobja tűzbe.
 - ▶ Ne töltsé, ne használja és ne tárolja az akkumulátort a megadott hőmérsékleti határértékeken kívül,  17.2.
 - ▶ Az akkumulátort nem szabad folyadékba meríteni.
 - ▶ Tartsa távol az akkumulátort a fémből készült kis tárgyaktól.
 - ▶ Az akkumulátort ne tegye ki magas nyomásnak.
 - ▶ Az akkumulátort ne tegye ki mikrohullámú sugárzásnak.
 - ▶ Óvja az akkumulátort a vegyszerektől és sóktól.



- ▶ Ne módosítsa a kettős akkumulátorrekesz adaptert.
- ▶ Eredeti, ehhez a kettős akkumulátorrekeszes adapterhez való STIHL tartozékot szereljen fel.
- ▶ A kettős akkumulátorrekeszes adaptert a jelen használati utasításban leírt módon szerelje fel.
- ▶ A kettős akkumulátorrekeszes adapter elektromos érintkezőit ne kösse össze fémtárgyakkal és ne zárja rövidre.
- ▶ Ne nyissa ki a kettős akkumulátorrekesz adaptert.
- ▶ Az elhasználdott vagy megrongálódott tájékoztató táblákat ki kell cserélni.
- ▶ Amennyiben bizonytalanságok merülnének fel: Forduljon STIHL márkakereskedéshez.

4.5.2 Akkumulátor

Az akkumulátor akkor van biztonságos állapotban, amikor a következő feltételek teljesülnek:

- Az akkumulátor sértetlen.
- Az akkumulátor tiszta és száraz.
- Az akkumulátor működik és nincs módosítva.

▲ FIGYELMEZTETÉS

- Nem biztonságos állapotban az akkumulátor nem működhet tovább biztonságosan. Súlyos személyi sérülések következhetnek be.
 - ▶ Ne dolgozzon sérült és működésképtelen akkumulátorral.
 - ▶ Ne töltsön sérült vagy hibás akkumulátort.
 - ▶ Ha az akkumulátor bepiszkolódott: Tisztítsa meg az akkumulátort.
 - ▶ Ha az akkumulátor vizes vagy nedves: Hagyja az akkumulátort megszáradni, ☑ 17.3.
 - ▶ Ne módosítsa az akkumulátort.
 - ▶ Ne dugjon tárgyakat az akkumulátor nyílásaiba.
 - ▶ Az akkumulátor elektromos érintkezőit ne kösse össze fémtárgyakkal és ne zárja rövidre.
 - ▶ Az akkumulátort nem szabad felnyitni.
 - ▶ Az elhasználdott vagy megrongálódott táblákat ki kell cserélni.
- A sérült akkumulátorból folyadék léphet ki. Amennyiben a folyadék érintkezésbe kerül a bőrrrel vagy szemmel, bőr- és szemirritáció következhet be.
 - ▶ Kerülje a folyadékkal való érintkezést.
 - ▶ Amennyiben érintkezésbe került a bőrrrel: Mossa le az érintett bőrfelületet bő vízzel és szappannal.

- ▶ Amennyiben érintkezésbe került a szemmel: Öblítse a szemet minimum 15 percen át bő vízzel és forduljon orvoshoz.
- A sérült vagy hibás akkumulátor szokatlan szagot, füstöt bocsáthat ki vagy éghet. Súlyos, akár halálos személyi sérülések következhetnek be, és anyagi károk keletkezhetnek.
 - ▶ Ha az akkumulátor szokatlan szagú vagy füstöt bocsát ki: Ne használja az akkumulátort és tartsa távol gyúlékony anyagoktól.
 - ▶ Ha az akkumulátor ég: Próbálja meg az akkumulátor lángját tűzoltó készülékkel vagy vízzel eloltani.

4.6 Munkálatok

▲ FIGYELMEZTETÉS

- A felhasználó bizonyos helyzetekben nem tud koncentrált odafigyeléssel tovább dolgozni. A kezelő megbotolhat, eleshet és súlyosan megsérülhet.
 - ▶ Nyugodtan és megfontoltan dolgozzon.
 - ▶ Amennyiben a fény- és látásviszonyok gyengék: Ne dolgozzon a kettős akkumulátorrekeszes adapterrel.
 - ▶ Ügyeljen az akadályokra.
 - ▶ Ha fáradtság jelei jelentkeznek: iktasson be egy szünetet.
- Amennyiben a kettős akkumulátorrekeszes adapter munkavégzés közben változik vagy szokatlanul viselkedik, előfordulhat, hogy nincs biztonságos állapotban. Súlyos személyi sérülések és anyagi károk keletkezhetnek.
 - ▶ Hagyja abba a munkát, vegye ki az akkumulátort és forduljon STIHL márkakereskedéshez.

4.7 Szállítás

4.7.1 Kettős akkumulátorrekeszes adapter

▲ FIGYELMEZTETÉS

- Szállítás közben a kettős akkumulátorrekeszes adapter felborulhat vagy mozoghat. Személyi sérülések és anyagi károk keletkezhetnek.
 - ▶ Vegye ki az akkumulátort.
 - ▶ Biztosítsa a kettős akkumulátorrekeszes adaptert feszítőhevederekkel, szíjjal vagy egy hálólával úgy, hogy ne tudjon felborulni vagy mozogni.

4.7.2 Akkumulátor

▲ FIGYELMEZTETÉS

- Az akkumulátor nincs védve az összes környezeti hatás ellen. Amennyiben az akkumulátort kitesszük bizonyos környezeti hatásoknak, az akkumulátor megrongálódhat és anyagi károk következhetnek be.
 - ▶ Ne szállítson sérült akkumulátort.
- Szállítás közben az akkumulátor felborulhat vagy mozoghat. Személyi sérülések és anyagi károk keletkezhetnek.
 - ▶ Az akkumulátort úgy csomagolja be, hogy ne mozoghasson.
 - ▶ Úgy biztosítsa ki a csomagot, hogy ne tudjon mozogni.

4.8 Tárolás

4.8.1 Kettős akkumulátorrekeszes adapter

▲ FIGYELMEZTETÉS

- A gyermekek nem tudják a kettős akkumulátorrekeszes adapter veszélyeit felismerni és felbecsülni. Ezért súlyos sérüléseket szenvedhetnek.
 - ▶ Vegye ki az akkumulátort.
 - ▶ A kettős akkumulátorrekeszes adapter a gyermekektől távol tartandó.
- A kettős akkumulátorrekeszes adapter elektromos érintkezői berozsásodhatnak nedvesség hatására. A kettős akkumulátorrekeszes adapter meghibásodhat.
 - ▶ Vegye ki az akkumulátort.
 - ▶ A kettős akkumulátorrekeszes adaptert tisztán és szárazon tárolja.

4.8.2 Akkumulátor

▲ FIGYELMEZTETÉS

- A gyermekek nem tudják az akkumulátor veszélyeit felismerni és felbecsülni. A gyermekek súlyos sérüléseket szenvedhetnek.
 - ▶ Az akkumulátort gyermekek által nem hozzáférhető helyen kell tartani.
- Az akkumulátor nincs védve az összes környezeti hatás ellen. Amennyiben az akkut kitesszük bizonyos környezeti hatásoknak, megjavíthatatlanná válhat.
 - ▶ Az akkut tisztán és szárazon tárolja.
 - ▶ Az akkumulátor zárt helyiségben tárolja.
 - ▶ Az akkumulátort a termékről leválasztva tárolja.
 - ▶ Amennyiben az akkumulátort a töltőkészülékben tárolja: Húzza ki a hálózati dugaszt, és az akkumulátort 40% és 60% közötti tölttségi állapotban (2 zölden világító LED) tárolja.

tölttségi állapotban (2 zölden világító LED) tárolja.

- ▶ Ne tárolja az akkumulátort a megadott hőmérsékleti tartományokon kívül,  17.2.

4.9 Tisztítás, karbantartás és javítás



▲ FIGYELMEZTETÉS



- A dörzshatású tisztítószer, a vízszugárral való tisztítás vagy a hegyes tárgyak megsérthetik a kettős akkumulátorrekeszes adaptert és az akkumulátort. Amennyiben a kettős akkumulátorrekeszes adaptert vagy az akkumulátort nem megfelelőképpen tisztítják, az alkatrészek esetleg nem működnek megfelelően és a biztonsági berendezések hatástalanná válnak. Súlyos személyi sérülések következhetnek be.
 - ▶ A kettős akkumulátorrekeszes adaptert és az akkumulátort a jelen használati utasításban leírt módon tisztítsa.
- Amennyiben a kettős akkumulátorrekeszes adaptert, vagy az akkumulátort nem megfelelőképpen tartják karban vagy javítják, az alkatrészek esetleg nem működnek megfelelően és a biztonsági berendezések hatástalanná válnak. Súlyos vagy halálos személyi sérülések következhetnek be.
 - ▶ A kettős akkumulátorrekeszes adaptert és az akkumulátort ne tartsa karban saját maga és ne javítsa.
 - ▶ Amennyiben a kettős akkumulátorrekeszes adaptert vagy az akkumulátor karbantartása vagy javítása szükséges: Forduljon STIHL márkaszervizhez.

5 A kettős akkumulátorrekesz adapterének előkészítése a használatra

5.1 A kettős akkumulátorrekeszes adapter használatra való előkészítése

Minden munkakezdés előtt a következő lépéseket kell megtenni:

- ▶ Az akkumulátor vizsgálata,  10.
- ▶ Teljesen töltsé fel az akkumulátort a STIHL AL 101, 301, 301-4, 500 töltőkészülék használati utasításában ismertetett módon.
- ▶ Tisztítsa meg a kettős akkumulátorrekeszes adaptert,  14.1.

- ▶ Bizonyosodjon meg róla, hogy a következő alkotóelemek biztonságos állapotban vannak:
 - Kettős akkumulátorrekeszes adapter,  14.1.
 - Akkumulátor,  4.5.2.
- ▶ Amennyiben nem tudja az összes lépést kivitelezni: Ne használja a kettős akkumulátorrekeszes adaptert és forduljon STIHL márkaszervizhez.

5.2 Az akkumulátor összekapcsolása a STIHL connected App, Bluetooth®-os rádióinterfészsel

- ▶ Aktiválja a Bluetooth®-os rádióinterfészt a mobilkészüléken.
- ▶ Aktiválja a Bluetooth®-os rádióinterfészt az akkumulátoron,  7.1.
- ▶ Töltse le a STIHL connected App-ot az App Store-ból a mobilkészülékre, és hozzon létre fiókot.
- ▶ Nyissa meg a STIHL connected App-ot és jelentkezzen be.
- ▶ Adja hozzá az akkumulátort a STIHL connected App-ban, és kövesse a képernyőn megjelenő utasításokat.

Kapcsolatfelvételi lehetőségeket és további tájékoztatást a <https://support.stihl.com> vagy az STIHL connected App-ban talál.

A STIHL connected App-ban piactól függően érhető el.

6 A töltési állapot kijelzése és LED-ek

6.1 A tölt. állapot megjelenítése

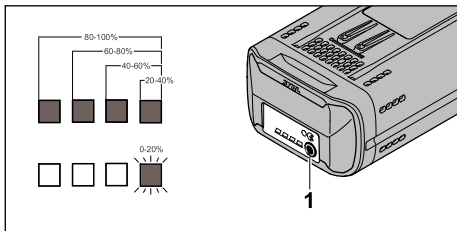

- ▶ Nyomja meg a nyomógombot (1). A LED-ek kb. 5 másodpercig zölden világítanak, és az akkumulátor töltöttségi állapotát mutatják.
- ▶ Ha a jobb oldali LED zölden villog: Töltse fel az akkumulátort.

6.2 Az akkumulátoron lévő LED-ek

A LED-ek az akkumulátor töltési állapotát vagy zavarait jelezhetik ki. A LED-ek zölden vagy pirosan világíthatnak vagy villoghatnak.

Ha a LED-ek zölden világítanak vagy villognak, akkor a töltöttségi szintet jelzik.

- ▶ Amennyiben a LED-ek pirosan világítanak vagy villognak: Hárítsa el az üzemzavarokat,  16.
Zavar támadt az akkumulátoros termékben vagy az akkumulátorban.

7 Bluetooth®-os rádióinterfész aktiválása és inaktíválása

7.1 Bluetooth®-os rádióinterfész aktiválása

- ▶ Ha az akkumulátor rendelkezik Bluetooth®-os rádióinterfészsel: Nyomja meg a nyomógombot, és tartsa nyomva, amíg a szimbólum melletti "BLUETOOTH®" LED kék színnel  világít kb. 3 másodpercig.
Az akkumulátoron aktiválva van a Bluetooth®-os rádióinterfész.

7.2 Bluetooth®-os rádióinterfész inaktíválása

- ▶ Ha az akkumulátor rendelkezik Bluetooth®-os rádióinterfészsel: Nyomja meg a nyomógombot, és tartsa nyomva, amíg a szimbólum melletti "BLUETOOTH®" LED hatszor kéken villog .
Az akkumulátoron lévő Bluetooth®-os rádióinterfész inaktíválva van.

8 Az akku behelyezése és kivevése

8.1 Helyezze be az akkumulátort

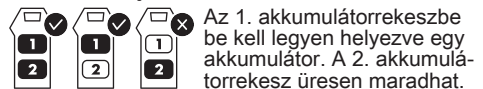

Az 1. akkumulátorrekeszbe be kell legyen helyezve egy akkumulátor. A 2. akkumulátorrekesz üresen maradhat.

Ha az akkumulátor az 1. akkumulátorrekeszben lemerült: A 2. akkumulátorrekeszben lévő akkumulátor is lemerül.

Ha a kettős akkumulátorrekeszes adapter az 1. akkumulátorrekeszről a 2. akkumulátorrekeszre vált, az a terméktől függően áramkimaradáshoz vezethet.

Áramkimaradás esetén: Engedje el az akkumulátor termék kapcsolókarját, majd nyomja meg újra.

- ▶ Kapcsolja ki az akkumulátoros terméket.
- ▶ Helyezze be a kettős akkumulátorrekeszes adaptert.

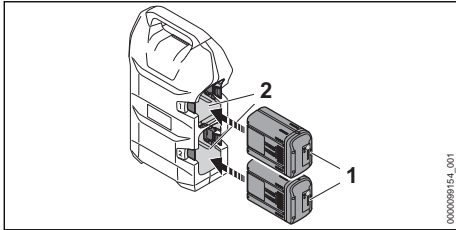

- ▶ Tolja az akkumulátort (1) ütközésig az akkumulátorrekeszbe (2). Az akkumulátor (1) kattanással bereteszelődik és rögzül.
- ▶ A kettős akkumulátorrekeszes adaptert az akkumulátoros termék használati útmutatójában leírt módon csatlakoztassa.

8.2 A kettős akkumulátorrekeszes adapter kivétele

- ▶ Kapcsolja ki az akkumulátoros terméket.
- ▶ A kettős akkumulátorrekeszes adaptert úgy válassza le, ahogy az akkumulátoros termék használati utasításában le van írva.
- ▶ Helyezze a kettős akkumulátorrekeszes adaptert sík felületre.

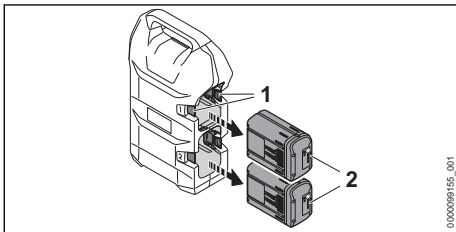

- ▶ Nyomja le a záremeltyűt (1). Az akkumulátor (2) ki van reteszelve és kivethető.

9 A kettős akkumulátorrekesz adapterének összekapcsolása és leválasztása

9.1 A kettős akkumulátorrekeszes adapter összekapcsolása egy STIHL AR L akkumulátorokhoz való STIHL akkumulátoros termékkel

- ▶ A kettős akkumulátorrekeszes adaptert az akkumulátoros termék használati útmutatójában leírt módon csatlakoztassa.

9.2 A kettős akkumulátorrekeszes adapter leválasztása

- ▶ Kapcsolja ki az akkumulátoros terméket.
- ▶ A kettős akkumulátorrekeszes adaptert úgy válassza le, ahogy az akkumulátoros termék használati utasításában le van írva.

10 Az akkumulátor vizsgálata

10.1 Az akkumulátor vizsgálata

- ▶ Nyomja le az akkumulátoron található nyomógombot. A LED-ek világítanak vagy villognak.
- ▶ Amennyiben a LED-ek nem világítanak vagy villognak: Ne használja az akkumulátort és forduljon egy STIHL márkaszervizhez. Üzemzavar áll fenn az akkumulátorban.

11 Munka után

11.1 Munkavégzés után

- ▶ Kapcsolja ki az akkumulátoros terméket.
- ▶ Vegye ki az akkumulátort.
- ▶ Vegye ki a kettős akkumulátorrekeszes adaptert az akkumulátoros termékből.
- ▶ Ha az akkumulátor vizes vagy nedves: Hagyja az akkumulátort megszáradni,  17.3.
- ▶ Tisztítsa meg a kettős akkumulátorrekeszes adaptert.
- ▶ Tisztítsa meg az akkumulátort.

12 Szállítás

12.1 A kettős akkumulátorrekeszes adaptert szállítása

- ▶ Kapcsolja ki az akkumulátoros terméket.
- ▶ Vegye ki az akkumulátort.
- ▶ Vegye ki a kettős akkumulátorrekeszes adaptert.

12.2 Az akkumulátor szállítása

- ▶ Vegye ki az akkumulátort.
- ▶ Bizonyosodjon meg róla, hogy az akkumulátor biztonságos állapotban van.
- ▶ Úgy csomagolja el az akkumulátort, hogy az ne tudjon mozogni a csomagolásban.
- ▶ Úgy biztosítsa ki a csomagot, hogy ne tudjon mozogni.

Az akkumulátorra a veszélyes áruk szállítására vonatkozó követelmények érvényesek. Az akkumulátor UN 3480 (lítium-ionos akkumulátorok) besorolású, valamint az Ellenőrzések és kritériumok ENSZ kézikönyv, III. rész, 38.3 szakaszának megfelelően lett megvizsgálva.

A szállítási feltételekről bővebben a www.stihl.com/safety-data-sheets oldalon tájékozódhat.

13 Tárolás

13.1 A kettős akkumulátorrekeszes adapter tárolása

- ▶ Kapcsolja ki az akkumulátoros terméket.
- ▶ Vegye ki az akkumulátort.
- ▶ Vegye ki a kettős akkumulátorrekeszes adaptert.
- ▶ A kettős akkumulátorrekeszes adaptert úgy tárolja, hogy a következő feltételek teljesüljenek:
 - A kettős akkumulátorrekeszes adapter nem tud felborulni vagy mozogni.
 - A kettős akkumulátorrekeszes adapter gyermekek által nem hozzáférhető helyen van.
 - A kettős akkumulátorrekeszes adapter tiszta és száraz.

13.2 Akkumulátor tárolása

A STIHL azt ajánlja, hogy az akkumulátort 40 % és 60 % (2 zölden világító LED) közötti töltöttségi szinten tárolja.

- ▶ Az akkumulátort úgy tárolja, hogy a következő feltételek teljesüljenek:
 - Az akkumulátor gyermekek által nem hozzáférhető helyen van.
 - Az akkumulátor tiszta és száraz.
 - Az akkumulátor zárt helyiségben van.
 - Az akkumulátor külön el van különítve a terméktől.
 - Amennyiben az akkumulátort a töltőkészülékben tárolja: Húzza ki a hálózati dugaszt, és az akkumulátort 40% és 60% közötti töltöttségi állapotban (2 zölden világító LED) tárolja.

- Ne tárolja az akkumulátort a megadott hőmérsékleti tartományokon kívül,  17.2.

TUDNIVALÓ

- Ha nem úgy tárolják az akkumulátort, ahogy az a jelen használati utasításban elő van írva, akkor az akkumulátor teljesen lemerülhet és megjavíthatatlanul károsodhat.
 - ▶ A lemerült akkumulátort tárolás előtt töltsse fel. A STIHL azt ajánlja, hogy az akkumulátort 40% és 60% (2 zölden világító LED) közötti töltöttségi szinten tárolja.
 - ▶ Az akkumulátort a termékről leválasztva tárolja.

14 Tisztítás

14.1 A kettős akkumulátorrekeszes adapter tisztítása

- ▶ Kapcsolja ki az akkumulátoros terméket.
- ▶ Vegye ki az akkumulátort.
- ▶ Vegye ki a kettős akkumulátorrekeszes adaptert.
- ▶ Távolítsa el az idegen tárgyakat a kettős akkumulátorrekeszes adapterből és az adaptert nedves kendővel tisztítsa meg.
- ▶ Tisztítsa meg a szellőzőnyílásokat ecsettel.
- ▶ A kettős akkumulátorrekeszes adapter elektromos érintkezőit ecsettel vagy puha kefével tisztítsa meg.

14.2 Az akku tisztítása

- ▶ Az akkut nedves ruhával tisztítsa meg.

15 Karbantartás és javítás

15.1 A kettős akkumulátorrekeszes adapter karbantartása és javítása

A kettős akkumulátorrekeszes adaptert nem kell karbantartani és a felhasználó által nem javítható.

- ▶ Amennyiben a kettős akkumulátorrekeszes adapter hibás vagy megsérült: Ne használja az adaptert és forduljon egy STIHL márkaszervizhez.



15.2 Az akku karbantartása és javítása

Az akkut nem kell karbantartani és nem lehet javítani.

- ▶ Amennyiben az akku hibás vagy megsérült: Cserélje ki az akkut.

16 Hibaelhárítás

16.1 Az akkumulátoros termék, kettős akkumulátorrekeszes adapter vagy akkumulátor üzemzavarainak elhárítása

Üzemzavar	Az akkumulátoron lévő LED-ek	Oka	Megoldás
Az akkumulátoros termék nem indul be a bekapcsoláskor, vagy üzem közben kikapcsolódik.	1 LED zölden villog.	Túl alacsony az akkumulátor feltöltöttsége.	<ul style="list-style-type: none"> ▶ Az akkumulátort a STIHL AL 101, 301, 301-4, 500 töltőkészülékek használati utasításában leírt módon töltsse.
	1 LED pirosan világít.	Túl meleg vagy túl hideg az akkumulátor.	<ul style="list-style-type: none"> ▶ Vegye ki az akkumulátort. ▶ Várja meg, amíg az akkumulátor lehül vagy felmelegszik.
	3 LED pirosan villog.	Üzemzavar áll fenn az akkumulátoros termékben.	<ul style="list-style-type: none"> ▶ Vegye ki az akkumulátort. ▶ Tisztítsa meg a kettős akkumulátorrekeszes adapter elektromos érintkezőit. ▶ Helyezze be az akkumulátort. ▶ Kapcsolja be az akkumulátoros terméket. ▶ Ha továbbra is 3 LED villog pirosan: Forduljon STIHL márkaszervizhez.
	3 LED pirosan világít.	Az akkumulátoros termék túl meleg.	<ul style="list-style-type: none"> ▶ Vegye ki az akkumulátort. ▶ Hagyja lehűlni az akkumulátoros terméket.
		Az akkumulátoros termék és az akkumulátor közötti elektromos összeköttetés megszakadt.	<ul style="list-style-type: none"> ▶ Vegye ki az akkumulátort. ▶ Tisztítsa meg a kettős akkumulátorrekeszes adapter elektromos érintkezőit. ▶ Helyezze be az akkumulátort. ▶ Ha az akkumulátoros termék továbbra sem indul be a bekapcsoláskor, vagy üzem közben kikapcsolódik: Tisztítsa meg a kettős akkumulátorrekeszes adapter érintkezői felületeit.
		Az akkumulátoros termék vagy az akkumulátor nedves.	<ul style="list-style-type: none"> ▶ Hagyja megszáradni az akkumulátoros terméket és az akkumulátort,  17.3.
Az akkumulátoros termék üzem közben kikapcsol.		Az akkumulátor az 1. rekeszben lemerült.	<ul style="list-style-type: none"> ▶ Engedje el az akkumulátoros termék kapcsolókarját. <p>A kettős akkumulátorrekeszes adapter automatikusan a 2. rekeszre kapcsol át. Bizonyosodjon meg, hogy a 2. rekeszbe be van helyezve egy akkumulátor.</p>
		Az akkumulátor nincs teljesen feltöltve.	<ul style="list-style-type: none"> ▶ Teljesen töltsse fel az akkumulátort a STIHL AL 101, 301, 301-4, 500 töltőkészülékek használati utasításában ismertetett módon.
A akkumulátoros termék működési ideje túl rövid.		Az akkumulátor nincs teljesen feltöltve.	<ul style="list-style-type: none"> ▶ Teljesen töltsse fel az akkumulátort a STIHL AL 101, 301, 301-4, 500 töltőkészülékek használati utasításában ismertetett módon.
		Az akkumulátor élettartama lejárt.	<ul style="list-style-type: none"> ▶ Cserélje ki az akkumulátort.
A  jelű akkumulátor a STIHL connected app segítségével		Az akkumulátoron vagy a mobilkészüléken a Bluetooth®-os	<ul style="list-style-type: none"> ▶ Aktiválja a Bluetooth®-os rádióinterfészt az akkumulátoron és a mobilkészüléken.

Üzemzavar	Az akkumulátoron lévő LED-ek	Oka	Megoldás
nem lehet megtalálni.		rádióinterfész inaktívulva van.	
		Az akkumulátor és a mobilkészülék között túl nagy a távolság.	<ul style="list-style-type: none"> ▶ Csökkentse a távolságot,  17.1. ▶ Ha az akkumulátort továbbra sem nem lehet a STIHL connected app-pal megtalálni: forduljon STIHL márkakereskedéshez.

16.2 Terméktámogatás és segítség az alkalmazáshoz

Terméktámogatást és az alkalmazáshoz segítséget STIHL márkaszerviznél kaphat.

Kapcsolatfelvételi lehetőségeket és további tájékoztatást a <https://support.stihl.com> vagy a www.stihl.com címen talál.

17 Műszaki adatok

17.1 STIHL AP akkumulátor

- Akkumulátoros technológia: Lítiumionos
- Feszültség: 36 V
- Kapacitás Ah-ban: lásd a teljesítménytáblát
- Energiatartalom Wh-ban: lásd a teljesítménytáblát
- Súly kg-ban: lásd a teljesítménytáblát
- Bluetooth®-os rádióinterfész (csak a  szimbólummal ellátott akkumulátorok esetén):
 - Adatkapcsolat: Bluetooth® 5.1. A mobil eszköznek kompatibilisnek kell lennie Bluetooth® Low Energy 5.0-val és támogatnia kell a Generic Access Profile (GAP)-t.
 - Frekvenciasáv: ISM sáv 2,4 GHz
 - Max. sugárzott átviteli teljesítmény: 1 mW
 - Hatósugár: kb. 10 m. A hatósugár a környezeti feltételektől és a mobil eszköz tulajdonságaitól függ. A hatósugár a külső körülményektől függően, az alkalmazott vevőkészüléket is beleértve, erősen változó lehet. Zárt helyiségekben és fém akadályok (például falak, polcok, bőröndök) miatt a hatósugár jelentősen gyengébb lehet.
 - A mobilkészülék operációs rendszerével szemben támasztott követelmények: Android vagy iOS (az aktuális verzió vagy újabb)

17.2 Hőmérsékleti határértékek



FIGYELMEZTETÉS

- Az akkumulátor nincs védve az összes környezeti hatás ellen. Amennyiben az akkumulátort kitesszük bizonyos környezeti hatásoknak, az akkumulátor tüzet foghat vagy felrobbanhat. Súlyos személyi sérülések és anyagi károk keletkezhetnek.
 - ▶ Ne használja a kettős akkumulátorrekeszes adaptert vagy az akkumulátort - 20 °C alatt vagy + 50 °C felett.
 - ▶ Ne tárolja a kettős akkumulátorrekeszes adaptert vagy az akkumulátort - 20 °C alatt vagy + 70 °C felett.

17.3 Ajánlott hőmérsékleti tartományok

A kettős akkumulátorrekeszes adapter optimális teljesítménye érdekében tartsa be a következő hőmérsékleti tartományokat:

- Használat: - 10 °C és + 40 °C között
- Tárolás: - 20 °C és + 50 °C között

Ha az akkumulátort a javasolt hőmérsékleti tartományokon kívül töltik, használják vagy tárolják, akkor csökkenhet a teljesítmény.

Ha az akkumulátor nedves vagy nedves, hagyja az akkumulátort legalább 48 órán át száradni + 15 °C felett és + 50 °C alatt, valamint 70 % alatti páratartalom mellett. A magasabb páratartalom meghosszabbíthatja a száradási időt.

17.4 REACH

A REACH megnevezés az Európai Unió által meghatározott előírás a kémiai anyagok regisztrálásához, értékeléséhez és engedélyezéséhez.

A REACH rendelet betartásához szükséges információkról a www.stihl.com/reach oldalon tájékozódhat.

18 Pótalkatrészek és tartozékok

18.1 Pótalkatrészek és tartozékok

STIHL  Ezek a szimbólumok eredeti STIHL pótalkatrészeket és eredeti STIHL tartozékokat jelölnek.

A STIHL eredeti STIHL pótalkatrészek és eredeti STIHL tartozékok használatát ajánlja.

A STIHL a folyamatos piacfigyelés ellenére sem tudja megítélni más gyártók pótalkatrészeit és tartozékait megbízhatóság, biztonság és alkalmaság tekintetében, valamint a STIHL nem tud azok alkalmazásáért felelősséget vállalni.

Eredeti STIHL pótalkatrészek és eredeti STIHL tartozékok STIHL márkakereskedésben kaphatók.

19 Ártalmatlanítás

19.1 A kettős akkumulátorrekeszes adapter és akkumulátor ártalmatlanítása

A hulladékkezeléssel kapcsolatos információk a helyi hatóságoknál vagy STIHL márkakereskedésben beszerezhetők.

A szakszerűtlen ártalmatlanítás károsíthatja az egészséget és megterhelheti a környezetet.

- ▶ A STIHL termékeket a csomagolással együtt vigye el újrahasznosítás céljából egy megfelelő gyűjtőhelyre a helyi előírásoknak megfelelően.
- ▶ Tilos a háztartási szemétkébe kidobni.

20 Címek

www.stihl.com

Índice

1	Prefácio.....	74
2	Informações relativas a este manual de instruções.....	74
3	Vista geral.....	75
4	Indicações de segurança	76
5	Tomar operacional o adaptador com compartimento para bateria dupla.....	79
6	Mostrar o estado de carga e LED.....	80
7	Ativar e desativar a interface sem fios Bluetooth®.....	80
8	Colocação e remoção da bateria.....	80

9	Conectar e desconectar o adaptador com compartimento para bateria dupla.....	81
10	Verificar a bateria.....	81
11	Após o trabalho.....	81
12	Transporte.....	81
13	Armazenamento.....	82
14	Limpeza.....	82
15	Manutenção e reparação.....	82
16	Eliminação de avarias.....	83
17	Dados técnicos.....	84
18	Peças de reposição e acessórios.....	85
19	Eliminar.....	85
20	Endereços.....	85

1 Prefácio

Estimados clientes,

ficamos muito satisfeitos pelo facto de ter escolhido a STIHL. Desenvolvemos e fabricamos os nossos produtos com a máxima qualidade e de acordo com as necessidades dos nossos clientes. Por isso, os produtos oferecem uma elevada fiabilidade mesmo sob condições de esforço extremo.

Também na assistência a STIHL é uma marca de excelência. O nosso revendedor autorizado garante aconselhamento e formação competente, e um acompanhamento técnico aprofundado.

STIHL apoia explicitamente uma gestão sustentável e responsável dos recursos naturais. Este manual de instruções pretende ajudá-lo a utilizar o seu produto STIHL de forma segura e respeitadora do ambiente durante um longo período de tempo.

Agradecemos a sua confiança e esperamos que aprecie o seu produto STIHL.



Dr. Nikolas Stihl

IMPORTANTEI LER E GUARDAR ANTES DA UTILIZAÇÃO.

2 Informações relativas a este manual de instruções

2.1 Documentos aplicáveis

Aplicam-se as medidas de segurança locais.

- ▶ Além do presente manual de utilização, leia, compreenda e guarde os seguintes documentos:
 - Manual de utilização do produto a bateria STIHL
 - Instruções de segurança da bateria STIHL AP
 - Informações de segurança sobre baterias e produtos com bateria integrada STIHL: www.stihl.com/safety-data-sheets

Mais informações sobre STIHL connected, produtos compatíveis e FAQ estão disponíveis em www.connect.stihl.com ou num distribuidor oficial STIHL.

A marca nominativa e os símbolos gráficos (logótipo) Bluetooth® são marcas registadas e propriedade da Bluetooth SIG, Inc. Qualquer uso desta marca nominativa/símbolos gráficos por parte da STIHL ocorre sob licença.

As baterias com  estão equipadas com uma interface de rádio Bluetooth®. Devem ser respeitadas as restrições operacionais locais (por exemplo, em aviões ou hospitais).

2.2 Identificação das advertências no texto

ATENÇÃO

- A indicação chama a atenção para perigos que podem provocar ferimentos graves ou a morte.
 - ▶ As medidas mencionadas podem evitar ferimentos graves ou a morte.

AVISO

- A indicação chama a atenção para perigos que podem provocar danos materiais.
 - ▶ As medidas mencionadas podem evitar danos materiais.

2.3 Símbolos no texto

 Este símbolo faz referência a um capítulo deste manual de instruções.

3 Vista geral

3.1 Adaptador com compartimento para bateria dupla

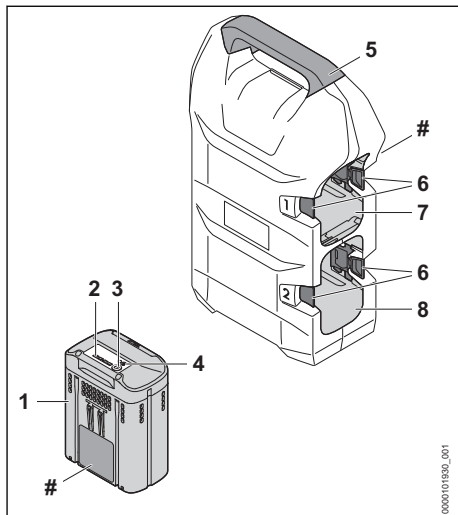

- 1 Bateria**
A bateria fornece energia ao produto a bateria.
- 2 LEDs**
Os LEDs mostram o nível de carga da bateria e indicam falhas.
- 3 Tecla de pressão**
A tecla de pressão ativa os LEDs na bateria.
- 4 LED "BLUETOOTH®" (só para baterias com )**
O LED indica a ativação e desativação da interface sem fios Bluetooth®.
- 5 Pega**
A pega serve para transportar à mão o adaptador com compartimento para bateria dupla.
- 6 Alavancas retentoras**
As alavancas retentoras fixam a bateria no compartimento da bateria.
- 7 Compartimento da bateria 1**
O compartimento da bateria aloja a bateria.
- 8 Compartimento da bateria 2**
O compartimento da bateria aloja a bateria.
- # Placa de identificação com o número da máquina**

3.2 Símbolos

Os símbolos que podem estar presentes na bateria têm o seguinte significado:



1 LED acende-se a vermelho. A bateria está demasiado quente ou demasiado fria.



4 LEDs piscam a vermelho. Existe uma falha na bateria.



A bateria tem uma interface sem fios Bluetooth® e pode ser ligada à aplicação STIHL connected.



A indicação ao lado do símbolo chama a atenção para o conteúdo energético da bateria de acordo com a especificação do fabricante das células da bateria. O conteúdo energético disponível durante a utilização é menor.



Não eliminar o produto juntamente com o lixo doméstico.



Tem de estar colocada uma bateria no compartimento da bateria 1. O compartimento da bateria 2 pode ficar vazio.

4 Indicações de segurança

4.1 Símbolos de aviso

Os símbolos de aviso presentes no adaptador com compartimento para bateria dupla ou na bateria têm os seguintes significados:



Seguir as instruções de segurança e as respetivas medidas a tomar.



Ler, compreender e guardar o manual de instruções.



Proteger a bateria do calor e do fogo.



Não mergulhar a bateria em líquidos.

4.2 Utilização prevista

O adaptador com compartimento para bateria dupla conecta uma ou duas baterias STIHL AP com um produto STIHL a bateria que tenha um suporte para o adaptador com compartimento para bateria dupla.

O adaptador com compartimento para bateria dupla pode ser usado à chuva.

A bateria pode ser usada à chuva.

A bateria STIHL AP fornece energia ao produto a bateria da STIHL.

Durante o trabalho, o adaptador com compartimento para bateria dupla é conectado a um produto a bateria conforme descrito no manual de instruções do produto a bateria.

O adaptador com compartimento para bateria dupla só pode ser usado para o BGA 300.1 e o RMA 765 V.

Em combinação com a aplicação STIHL connected, a bateria com  permite a personalização e a transmissão de informações sobre a bateria com base na tecnologia Bluetooth®.

⚠ ATENÇÃO

- Se o adaptador com compartimento para bateria dupla ou a bateria não forem utilizados conforme recomendado, as pessoas poderão sofrer ferimentos graves ou fatais e poderão ocorrer danos materiais.
 - ▶ Usar o adaptador com compartimento para bateria dupla conforme descrito neste manual de instruções.
 - ▶ Usar a bateria da forma descrita neste manual de instruções, na aplicação STIHL e em www.connect.stihl.com.
 - ▶ Não carregar a bateria no adaptador com compartimento para bateria dupla.

4.3 Requisitos a cumprir pelo utilizador

⚠ ATENÇÃO

- Utilizadores sem formação não conseguem identificar nem avaliar os perigos inerentes ao adaptador com compartimento para bateria dupla e à bateria. O utilizador ou outras pessoas podem sofrer ferimentos graves ou fatais.



- ▶ Ler, compreender e guardar o manual de instruções.

- ▶ Se o adaptador com compartimento para bateria dupla ou a bateria for entregue a outra pessoa: entregar também o manual de instruções.
- ▶ Certifique-se de que o utilizador cumpre os seguintes requisitos:
 - O utilizador não está cansado.

- O utilizador tem aptidão física, sensorial e mental para operar o adaptador com compartimento para bateria dupla e a bateria. Se o utilizador apresentar capacidades físicas, sensoriais ou mentais limitadas, ele apenas poderá trabalhar com a máquina sob supervisão ou de acordo com as indicações de uma pessoa responsável.
 - O utilizador consegue identificar e avaliar os riscos do adaptador com compartimento para bateria dupla.
 - O utilizador é maior de idade ou está a frequentar um curso de formação profissional que cumpre os requisitos da regulamentação nacional.
 - O utilizador recebeu formação de um concessionário especializado STIHL ou de uma pessoa tecnicamente competente, antes de usar o adaptador com compartimento para bateria dupla pela primeira vez.
 - O utilizador não está sob a influência de álcool, medicamentos ou drogas.
- ▶ Caso existam dúvidas: consultar um concessionário especializado STIHL.

4.4 Zona de trabalho e meio circundante

4.4.1 Adaptador com compartimento para bateria dupla

▲ ATENÇÃO

- Pessoas não envolvidas, crianças e animais não conseguem identificar nem avaliar os riscos do adaptador com compartimento para bateria dupla. Pessoas não envolvidas, crianças e animais podem ferir-se com gravidade.
 - ▶ Mantenha as pessoas que não estejam envolvidas na atividade, crianças e animais afastados da área de trabalho.
 - ▶ Não deixar o adaptador com compartimento para bateria dupla sem supervisão.
 - ▶ Assegurar que as crianças não conseguem brincar com o adaptador com compartimento para bateria dupla.

4.4.2 Bateria

▲ ATENÇÃO

- Pessoas não envolvidas, crianças e animais não conseguem identificar nem avaliar os riscos da bateria. Pessoas não envolvidas, crianças e animais podem ferir-se com gravidade.

- ▶ Manter pessoas não envolvidas, crianças e animais afastados.
 - ▶ Não deixar a bateria sem supervisão.
 - ▶ Assegurar que as crianças não conseguem brincar com a bateria.
- A bateria não está protegida contra todas as influências ambientais. A bateria pode incendiar-se, explodir ou ficar danificada de forma irreparável caso seja sujeita a determinadas influências ambientais. As pessoas podem sofrer ferimentos graves e podem ocorrer danos materiais.



- ▶ Proteger a bateria do calor e do fogo.
- ▶ Não atirar a bateria para o fogo.

- ▶ Não usar nem guardar a bateria fora dos limites de temperatura indicados, 17.2.



- ▶ Não mergulhar a bateria em líquidos.

- ▶ Manter a bateria afastada de peças metálicas pequenas.
- ▶ Não sujeitar a bateria a uma pressão elevada.
- ▶ Não expor a bateria a micro-ondas.
- ▶ Proteger a bateria de produtos químicos e sais.

4.5 Estado de acordo com as exigências de segurança

4.5.1 Adaptador com compartimento para bateria dupla

O adaptador com compartimento para bateria dupla é considerado seguro se estiverem reunidas as seguintes condições:

- O adaptador com compartimento para bateria dupla não está danificado.
- O adaptador com compartimento para bateria dupla está limpo.
- O adaptador com compartimento para bateria dupla funciona e não foi alterado.
- Apenas estão incorporados acessórios originais da STIHL para este adaptador com compartimento para bateria dupla.
- Os acessórios estão montados corretamente.

▲ ATENÇÃO

- Se não estiverem em condições de funcionamento seguro, os componentes poderão deixar de funcionar corretamente e os dispositivos de segurança poderão ficar inativos. As pessoas podem sofrer ferimentos graves ou fatais.

- ▶ Não trabalhar com um adaptador com compartimento para bateria dupla danificado.
- ▶ Se o adaptador com compartimento para bateria dupla estiver sujo: limpar o adaptador com compartimento para bateria dupla.
- ▶ Não alterar o adaptador com compartimento para bateria dupla.
- ▶ Incorporar acessórios originais da STIHL neste adaptador com compartimento para bateria dupla.
- ▶ Incorporar o adaptador com compartimento para bateria dupla conforme descrito neste manual de instruções.
- ▶ Nunca ligar os contactos elétricos do adaptador com compartimento para bateria dupla a objetos metálicos e curto-circuitar.
- ▶ Não abrir o adaptador com compartimento para bateria dupla.
- ▶ Substituir as placas de indicação gastas ou danificadas.
- ▶ Caso existam dúvidas: consultar um concessionário especializado STIHL.

4.5.2 Bateria

A bateria é considerada segura se forem cumpridas as seguintes condições:

- A bateria não apresenta danos.
- A bateria está limpa e seca.
- A bateria funciona e não foi alterada.

▲ ATENÇÃO

- Num estado que não cumpra as exigências de segurança, a bateria pode deixar de funcionar de modo seguro. As pessoas podem sofrer ferimentos graves.
 - ▶ Trabalhar com uma bateria funcional e não danificada.
 - ▶ Não carregar uma bateria danificada ou com defeito.
 - ▶ Se a bateria estiver suja: limpar a bateria.
 - ▶ Se a bateria estiver molhada ou húmida: deixar secar a bateria,  17.3.
 - ▶ Não alterar a bateria.
 - ▶ Não introduzir objetos nos orifícios da bateria.
 - ▶ Nunca ligar os contactos elétricos da bateria a objetos metálicos e curto-circuitar.
 - ▶ Não abrir a bateria.
 - ▶ Substituir as placas de indicação gastas ou danificadas.
- Uma bateria danificada pode derramar líquido. Se o líquido entrar em contacto com a pele ou com os olhos, podem ocorrer irritações nestas zonas.
 - ▶ Evitar o contacto com o líquido.

- ▶ Caso tenha havido contacto com a pele: Lavar as partes afetadas da pele com bastante água e sabão.
- ▶ Caso tenha havido contacto com os olhos: lavar os olhos com muita água durante, pelo menos, 15 minutos e consultar um médico.
- Uma bateria danificada ou defeituosa pode apresentar um odor incomum, fumo ou incêndio. As pessoas podem sofrer ferimentos graves ou fatais e podem ocorrer danos materiais.
 - ▶ Se a bateria emitir um cheiro estranho ou deitar fumo: não usar a bateria e mantê-la afastada de materiais combustíveis.
 - ▶ Se a bateria se incendiar: tentar apagar o incêndio na bateria com um extintor ou água.

4.6 Trabalho

▲ ATENÇÃO

- Em determinadas situações, o utilizador poderá não conseguir continuar a trabalhar com total concentração. O utilizador pode tropeçar, cair e sofrer ferimentos graves.
 - ▶ Trabalhar de forma calma e concentrada.
 - ▶ Se as condições de luz e de visibilidade forem más: não trabalhar com o adaptador com compartimento para bateria dupla.
 - ▶ Prestar atenção aos obstáculos.
 - ▶ Caso se verifiquem sinais de cansaço: fazer uma pausa no trabalho.
- Se, durante o trabalho, o adaptador com compartimento para bateria dupla apresentar um comportamento diferente ou incomum, o adaptador com compartimento para bateria dupla poderá não estar a cumprir as exigências de segurança. As pessoas podem sofrer ferimentos graves e podem ocorrer danos materiais.
 - ▶ Terminar o trabalho, retirar a bateria e consultar um concessionário especializado STIHL.

4.7 Transporte

4.7.1 Adaptador com compartimento para bateria dupla

▲ ATENÇÃO

- Durante o transporte, o adaptador com compartimento para bateria dupla pode tomba-se ou mover-se. Alguém poderá sofrer ferimentos e poderão ocorrer danos materiais.
 - ▶ Remover a bateria.

- ▶ Imobilizar o adaptador com compartimento para bateria dupla com esticadores, correias ou uma rede, de forma a não se tornar nem se mover.

4.7.2 Bateria

▲ ATENÇÃO

- A bateria não está protegida contra todas as influências ambientais. Se a bateria for exposta a determinadas influências ambientais, ela pode ser danificada e podem ocorrer danos materiais.
 - ▶ Não transportar uma bateria danificada.
- Durante o transporte, a bateria pode tombar-se ou mover-se. As pessoas podem sofrer ferimentos e podem ocorrer danos materiais.
 - ▶ Colocar a bateria na embalagem, de forma que não se possa mover.
 - ▶ Prender a embalagem de forma a que não possa mover-se.

4.8 Armazenamento

4.8.1 Adaptador com compartimento para bateria dupla

▲ ATENÇÃO

- As crianças não conseguem identificar nem avaliar os perigos do adaptador com compartimento para bateria dupla. As crianças podem sofrer ferimentos graves.
 - ▶ Remover a bateria.
 - ▶ Guardar o adaptador com compartimento para bateria dupla fora do alcance de crianças.
- Os contactos elétricos no adaptador com compartimento para bateria dupla podem ficar corroidos devido à humidade. O adaptador com compartimento para bateria dupla pode ser danificado.
 - ▶ Remover a bateria.
 - ▶ Guardar o adaptador com compartimento para bateria dupla em local limpo e seco.

4.8.2 Bateria

▲ ATENÇÃO

- As crianças não conseguem identificar nem avaliar os perigos da bateria. As crianças podem sofrer ferimentos graves.
 - ▶ Guardar a bateria fora do alcance de crianças.
- A bateria não está protegida contra todas as influências ambientais. A bateria pode danificar-se de forma irreparável caso seja sujeita a determinadas influências ambientais.

- ▶ Guardar a bateria limpa e seca.
- ▶ Guardar a bateria num local fechado.
- ▶ Guardar a bateria separada do produto.
- ▶ Se a bateria for guardada no carregador: tirar a ficha de rede da tomada e guardar a bateria com um nível de carga entre 40% e 60% (2 LEDs acesos a verde).
- ▶ Não guardar a bateria fora dos limites de temperatura indicados,  17.2.

4.9 Limpeza, manutenção e reparação

▲ ATENÇÃO



- Produtos de limpeza agressivos, a limpeza com jato de água ou objetos afiados podem danificar o adaptador com compartimento para bateria dupla e a bateria. Se o adaptador com compartimento para bateria dupla ou a bateria não forem limpos corretamente, poderá haver componentes que deixem de funcionar nas devidas condições e equipamentos de segurança que fiquem fora de serviço. As pessoas podem sofrer ferimentos graves.
 - ▶ Limpar a bateria e o adaptador com compartimento para bateria dupla conforme descrito neste manual de instruções.
- Se a manutenção ou reparação do adaptador com compartimento para bateria dupla ou da bateria não for realizada corretamente, poderá haver componentes que deixarão de funcionar nas devidas condições e equipamentos de segurança que ficarão fora de serviço. As pessoas podem sofrer ferimentos graves ou fatais.
 - ▶ Não efetuar a manutenção ou reparação do adaptador com compartimento para bateria dupla ou da bateria por conta própria.
 - ▶ Se for necessário proceder à manutenção ou reparação do adaptador com compartimento para bateria dupla: consultar um concessionário especializado STIHL.

5 Tornar operacional o adaptador com compartimento para bateria dupla

5.1 Tornar o adaptador com compartimento para bateria dupla operacional

Antes de iniciar qualquer trabalho, é necessário executar os seguintes passos:

- ▶ Verificar a bateria,  10.

- ▶ Carregar totalmente a bateria conforme descrito no manual de instruções dos carregadores STIHL AL 101, 301, 301-4, 500.
- ▶ Limpar o adaptador com compartimento para bateria dupla,  14.1.
- ▶ Garantir que os seguintes componentes se encontram num estado seguro:
 - Adaptador com compartimento para bateria dupla,  14.1.
 - Bateria,  4.5.2.
- ▶ Se não for possível executar os passos: não utilizar o adaptador com compartimento para bateria dupla e consultar um concessionário especializado STIHL.

5.2 Ligar a bateria com interface sem fios Bluetooth® à aplicação STIHL connected

- ▶ Ativar a interface sem fios Bluetooth® no dispositivo móvel.
- ▶ Ativar a interface sem fios Bluetooth® na bateria,  7.1.
- ▶ Descarregar a aplicação STIHL connected da App Store para o dispositivo móvel e criar uma conta.
- ▶ Abrir a aplicação STIHL connected e iniciar uma sessão.
- ▶ Adicionar a bateria na aplicação STIHL connected e seguir as instruções que são exibidas no ecrã.

Encontrará formas de contacto e mais informações em <https://support.stihl.com> ou na aplicação STIHL connected.

A disponibilidade da aplicação STIHL connected varia de mercado para mercado.

6 Mostrar o estado de carga e LED

6.1 Mostrar o estado de carga

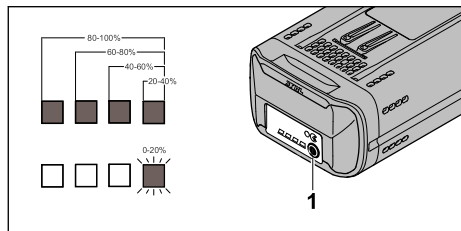

- ▶ Prima o botão de pressão (1). Os LEDs acendem-se a verde durante aproximadamente 5 segundos e indicam o estado de carga.

- ▶ Caso o LED direito pisque a verde: carregue a bateria.

6.2 LEDs na bateria

Os LEDs podem indicar o estado do carregamento da bateria ou avarias. Os LEDs podem estar acesos ou emitir uma luz intermitente a verde ou vermelho.

Caso os LEDs estejam acesos ou emitam uma luz intermitente verde, o nível de carga é indicado.

- ▶ Caso os LEDs estejam acesos ou emitam uma luz intermitente vermelha: Eliminar avarias,  16.
Há uma avaria no produto a bateria ou na bateria.

7 Ativar e desativar a interface sem fios Bluetooth®

7.1 Ativar a interface sem fios Bluetooth®

- ▶ Se a bateria tiver uma interface sem fios Bluetooth®: premir a tecla de pressão e mantê-la premida até o LED "BLUETOOTH®" ao lado do símbolo  se acender durante aprox. 3 segundos em azul.

A interface sem fios Bluetooth® na bateria está ativada.

7.2 Desativar a interface sem fios Bluetooth®

- ▶ Se a bateria tiver uma interface sem fios Bluetooth®: premir a tecla de pressão e mantê-la premida até o LED "BLUETOOTH®" ao lado do símbolo  piscar 6 vezes em azul.

A interface sem fios Bluetooth® na bateria está desativada.

8 Colocação e remoção da bateria

8.1 Introduzir a bateria

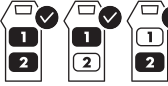
- 
- Tem de estar colocada uma bateria no compartimento da bateria 1. O compartimento da bateria 2 pode ficar vazio.

Se o compartimento da bateria 1 estiver vazio: a bateria no compartimento da bateria 2 é descarregada.

Dependendo do produto em causa, se o adaptador com compartimento para bateria dupla mudar do compartimento da bateria 1 para o compartimento da bateria 2, poderá ocorrer uma interrupção no desempenho.

Se ocorrer uma interrupção no desempenho: soltar a alavanca de comando no produto a bateria e voltar a premi-la.

- ▶ Desligar o produto a bateria
- ▶ Colocar o adaptador com compartimento para bateria dupla.

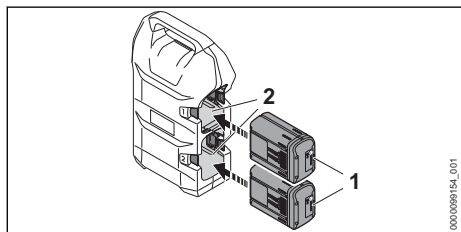

- ▶ Empurrar a bateria (1) para dentro do compartimento da bateria (2) até encostar. A bateria (1) encaixa com um clique e fica bloqueada.
- ▶ Conectar o adaptador com compartimento para bateria dupla conforme descrito no manual de instruções do produto a bateria.

8.2 Remover o adaptador com compartimento para bateria dupla

- ▶ Desligar o produto a bateria.
- ▶ Desconectar o adaptador com compartimento para bateria dupla conforme descrito no manual de instruções do produto a bateria.
- ▶ Colocar o adaptador com compartimento para bateria dupla numa superfície nivelada.

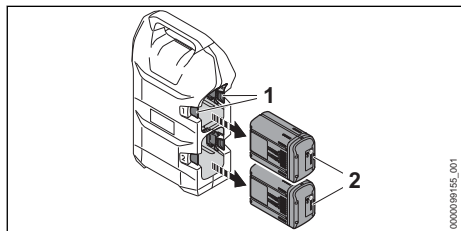

- ▶ Premir a alavanca de bloqueio (1). A bateria (2) está desbloqueada e pode ser removida.

9 Conectar e desconectar o adaptador com compartimento para bateria dupla

9.1 Conectar o adaptador com compartimento para bateria dupla a um produto a bateria STIHL para baterias STIHL AR L

- ▶ Conectar o adaptador com compartimento para bateria dupla conforme descrito no manual de instruções do produto a bateria.

9.2 Desconectar o adaptador com compartimento para bateria dupla

- ▶ Desligar o produto a bateria.
- ▶ Desconectar o adaptador com compartimento para bateria dupla conforme descrito no manual de instruções do produto a bateria.

10 Verificar a bateria

10.1 Verificar a bateria

- ▶ Premir a tecla de pressão na bateria. Os LEDs estão acesos ou emitem uma luz intermitente.
- ▶ Caso os LEDs não estejam acesos nem emitem uma luz intermitente: Não utilizar a bateria e consultar um revendedor especializado da STIHL. Existe uma avaria na bateria.

11 Após o trabalho

11.1 Após o trabalho

- ▶ Desligar o produto a bateria.
- ▶ Remover a bateria.
- ▶ Remover do produto a bateria o adaptador com compartimento para bateria dupla.
- ▶ Se a bateria estiver molhada ou húmida: deixar secar a bateria, 17.3.
- ▶ Limpar o adaptador com compartimento para bateria dupla.
- ▶ Limpar a bateria.

12 Transporte

12.1 Transportar o adaptador com compartimento para bateria dupla

- ▶ Desligar o produto a bateria.
- ▶ Remover a bateria.

- ▶ Remover o adaptador com compartimento para bateria dupla.

12.2 Transportar a bateria

- ▶ Remover a bateria.
- ▶ Certificar-se de que a bateria se encontra num estado seguro.
- ▶ Embalar a bateria de forma a que não se possa mover na embalagem.
- ▶ Prender a embalagem de forma a que não possa mover-se.

A bateria está sujeita às exigências relativas ao transporte de mercadorias perigosas. A bateria está classificada como UN 3480 (baterias de íões de lítio) e foi verificada de acordo com o Manual de Ensaios e Critérios da ONU, Parte III, subsecção 38.3.

Os regulamentos de transporte estão indicados em www.stihl.com/safety-data-sheets.

13 Armazenamento

13.1 Guardar o adaptador com compartimento para bateria dupla

- ▶ Desligar o produto a bateria.
- ▶ Remover a bateria.
- ▶ Remover o adaptador com compartimento para bateria dupla.
- ▶ Guardar o adaptador com compartimento para bateria dupla de forma a cumprir as seguintes condições:
 - O adaptador com compartimento para bateria dupla não pode tombar-se nem mover-se.
 - O adaptador com compartimento para bateria dupla está fora do alcance de crianças.
 - O adaptador com compartimento para bateria dupla está limpo e seco.

13.2 Armazenamento da bateria

A STIHL recomenda que a bateria seja guardada com um nível de carga entre 40% e 60% (2 LEDs acesos a verde).

- ▶ Guardar a bateria de forma a cumprir as seguintes condições:
 - A bateria está fora do alcance de crianças.
 - A bateria está limpa e seca.
 - A bateria está num local fechado.
 - A bateria está separada do produto.
 - Se a bateria for guardada no carregador: tirar a ficha de rede da tomada e guardar a bateria com um nível de carga entre 40% e 60% (2 LEDs acesos a verde).
 - A bateria não está guardada fora dos limites de temperatura indicados,  17.2.

AVISO

- Se a bateria não for guardada da forma descrita neste manual de instruções, ela pode sofrer descarga profunda e ficar danificada de forma irreparável.
 - ▶ Carregar uma bateria descarregada antes do armazenamento. A STIHL recomenda que a bateria seja guardada com um nível de carga entre 40% e 60% (2 LEDs acesos a verde).
 - ▶ Guardar a bateria separada do produto.

14 Limpeza

14.1 Limpar o adaptador com compartimento para bateria dupla

- ▶ Desligar o produto a bateria.
- ▶ Remover a bateria.
- ▶ Remover o adaptador com compartimento para bateria dupla.
- ▶ Remover corpos estranhos do adaptador com compartimento para bateria dupla e limpar o adaptador com compartimento para bateria dupla com um pano húmido.
- ▶ Limpar as ranhuras de ventilação com um pincel.
- ▶ Limpar os contactos elétricos do adaptador com compartimento para bateria dupla com um pincel ou uma escova macia.

14.2 Limpeza da bateria

- ▶ Limpar a bateria com um pano húmido.

15 Manutenção e reparação

15.1 Efetuar a manutenção e reparação do adaptador com compartimento para bateria dupla

O adaptador com compartimento para bateria dupla não necessita de manutenção e não pode ser reparado pelo utilizador.

- ▶ Se o adaptador com compartimento para bateria dupla estiver avariado ou danificado: não usar o adaptador com compartimento para bateria dupla e contactar um concessionário especializado STIHL.

15.2 Manutenção e reparação da bateria



A bateria não necessita de manutenção e não pode ser reparada.

- ▶ Caso a bateria esteja com defeito ou danificada: Substituir a bateria.

16 Eliminação de avarias

16.1 Eliminar falhas do produto a bateria, do adaptador com compartimento para bateria dupla ou da bateria

Falha	LEDs na bateria	Causa	Solução
O produto a bateria não funciona quando é ligado ou desliga-se durante o funcionamento.	1 LED pisca a verde.	O nível de carga da bateria é demasiado reduzido.	<ul style="list-style-type: none"> ▶ Carregar a bateria tal como descrito no manual de instruções dos carregadores STIHL AL 101, 301, 301-4, 500.
	1 LED acende-se a vermelho.	A bateria está demasiado quente ou demasiado fria.	<ul style="list-style-type: none"> ▶ Remover a bateria. ▶ Deixar a bateria arrefecer ou aquecer.
	3 LEDs piscam a vermelho.	Há uma avaria no produto a bateria.	<ul style="list-style-type: none"> ▶ Remover a bateria. ▶ Limpar os contactos eléctricos do adaptador com compartimento para bateria dupla. ▶ Introduzir a bateria. ▶ Ligar o produto a bateria. ▶ Se continuarem a piscar 3 LEDs a vermelho: consultar um concessionário especializado da STIHL.
	3 LEDs acendem-se a vermelho.	O produto a bateria está demasiado quente.	<ul style="list-style-type: none"> ▶ Remover a bateria. ▶ Deixar arrefecer o produto a bateria.
		A ligação eléctrica entre o produto a bateria e a bateria está interrompida.	<ul style="list-style-type: none"> ▶ Remover a bateria. ▶ Limpar os contactos eléctricos do adaptador com compartimento para bateria dupla. ▶ Introduzir a bateria. ▶ Se o produto a bateria continuar a não arrancar após a ligação ou caso se desligue durante o funcionamento: limpar as superfícies de contacto do adaptador com compartimento para bateria dupla.
	O produto a bateria e/ou a bateria está/estão molhado(s).	<ul style="list-style-type: none"> ▶ Deixar secar o produto a bateria e/ou a própria bateria,  17.3. 	
O produto a bateria desliga-se durante o funcionamento.		A bateria no compartimento da bateria 1 está descarregada.	<ul style="list-style-type: none"> ▶ Soltar a alavanca de comando no produto a bateria e voltar a premi-la. <p>O adaptador com compartimento para bateria dupla muda automaticamente para o compartimento da bateria 2.</p> <p>Assegurar que esteja colocada uma bateria no compartimento da bateria 2.</p>
		A bateria não está totalmente carregada.	<ul style="list-style-type: none"> ▶ Carregar totalmente a bateria conforme descrito no manual de instruções dos carregadores STIHL AL 101, 301, 301-4, 500.
O período de funcionamento do produto a bateria é demasiado curto.		A bateria não está totalmente carregada.	<ul style="list-style-type: none"> ▶ Carregar totalmente a bateria conforme descrito no manual de instruções dos carregadores STIHL AL 101, 301, 301-4, 500.
		A vida útil da bateria foi excedida.	<ul style="list-style-type: none"> ▶ Substituir a bateria.

Falha	LEDs na bateria	Causa	Solução
Não é possível detetar a bateria com  através da aplicação STIHL connected.		A interface sem fios Bluetooth® na bateria ou no dispositivo móvel está desativada.	▶ Ativar a interface sem fios Bluetooth® na bateria e no dispositivo móvel.
		A distância entre a bateria e o dispositivo móvel é grande demais.	▶ Reduzir a distância,  17.1. ▶ Se a bateria continuar a não ser detetável pela aplicação STIHL connected: consultar um concessionário especializado STIHL.

16.2 Assistência pós-venda e apoio na aplicação

Pode obter assistência pós-venda e apoio na aplicação no concessionário especializado da STIHL.

Encontrará formas de contacto e mais informações em <https://support.stihl.com> ou www.stihl.com.

17 Dados técnicos

17.1 Bateria STIHL AP

- Tecnologia da bateria: íões de lítio
- Tensão: 36 V
- Capacidade em Ah: ver placa de identificação
- Quantidade de energia em Wh: ver placa de identificação
- Peso em kg: ver placa de identificação
- Interface sem fios Bluetooth® (só para baterias com ):
 - Ligação de dados: Bluetooth® 5.1. O dispositivo móvel tem de ser compatível com Bluetooth® Low Energy 5.0 e suportar Generic Access Profile (GAP).
 - Banda de frequência: banda ISM 2,4 GHz
 - Potência de transmissão máxima irradiada: 1 mW
 - Alcance do sinal: aprox. 10 m. A potência do sinal depende das condições ambientais e do dispositivo móvel. O alcance pode variar consideravelmente de acordo com as condições exteriores, incluindo o aparelho receptor usado. O alcance pode diminuir claramente no interior de espaços fechados e devido a barreiras metálicas (por exemplo, paredes, estantes, estojos).
 - Requisitos do sistema operativo do dispositivo móvel: Android ou iOS (na versão atual ou superior)

17.2 Limites de temperatura

ATENÇÃO

- A bateria não está protegida contra todas as influências ambientais. A bateria pode incendiar-se ou explodir caso seja sujeita a determinadas influências ambientais. As pessoas podem sofrer ferimentos graves e podem ocorrer danos materiais.
 - ▶ Não usar o adaptador com compartimento para bateria dupla ou a própria bateria a temperaturas inferiores a - 20 °C ou superiores a + 50 °C.
 - ▶ Não guardar o adaptador com compartimento para bateria dupla ou a própria bateria a temperaturas inferiores a - 20 °C ou superiores a + 70 °C.

17.3 Intervalos de temperatura recomendados

Para assegurar a plena capacidade do adaptador com compartimento para bateria dupla e da bateria, é necessário respeitar os seguintes intervalos de temperatura:

- Utilização: - 10 °C até + 40 °C
- Armazenamento: - 20 °C até + 50 °C

A capacidade pode sofrer uma redução se a bateria for utilizada ou guardada fora dos intervalos de temperatura recomendados.

Se a bateria estiver molhada ou húmida, deixar secar a bateria durante, pelo menos, 48 h a uma temperatura acima dos + 15 °C e abaixo dos + 50 °C, bem como a uma humidade do ar inferior a 70%. Se a humidade do ar for superior, isso poderá prolongar o tempo de secagem.

17.4 REACH

REACH designa um decreto CE para registar, avaliar e autorizar produtos químicos.

Informações para cumprir o decreto REACH podem ser consultadas no site www.stihl.com/reach.

18 Peças de reposição e acessórios

18.1 Peças de reposição e acessórios

STIHL Estes símbolos identificam peças de reposição originais da STIHL e acessórios originais da STIHL.

A STIHL recomenda a utilização de peças de reposição originais da STIHL e acessórios originais da STIHL.

Peças de reposição e acessórios de outros fabricantes não podem ser avaliados pela STIHL quanto a fiabilidade, segurança e adequação apesar do constante acompanhamento oferecido e a STIHL não se pode responsabilizar pela sua utilização.

As peças de reposição originais da STIHL e os acessórios originais da STIHL estão disponíveis num revendedor especializado da STIHL.

19 Eliminar

19.1 Eliminação do adaptador com compartimento para bateria dupla e da bateria

É possível obter informações sobre a eliminação junto da administração local ou num concessionário especializado STIHL.

Uma eliminação incorreta pode causar danos à saúde e ao ambiente.

- ▶ Entregar os produtos STIHL, incluindo a embalagem, de acordo com as normas locais, num local de recolha adequado para valorização de resíduos.
- ▶ Não eliminar juntamente com o lixo doméstico.

20 Endereços

www.stihl.com

Содержание

1	Предисловие.....	85
2	Информация к данному руководству по эксплуатации.....	86
3	Обзор.....	86

4	Указания по технике безопасности.....	87
5	Подготовка адаптера для двух аккумуляторов к эксплуатации.....	91
6	Индикация уровня заряда и светодиоды.....	91
7	Активация и деактивация интерфейса радиосвязи Bluetooth®.....	92
8	Установка и извлечение аккумулятора.....	92
9	Подсоединение и отсоединение адаптера для двух аккумуляторов.....	92
10	Проверить аккумулятор.....	93
11	После работы.....	93
12	Транспортировка.....	93
13	Хранение.....	93
14	Очистка.....	94
15	Техническое обслуживание и ремонт.....	94
16	Устранение неисправностей.....	94
17	Технические данные.....	96
18	Запасные части и принадлежности.....	96
19	Утилизация.....	97
20	Адреса.....	97

1 Предисловие

Уважаемый клиент,

мы рады, что вы выбрали изделие STIHL. Мы разрабатываем и производим продукцию высочайшего качества, соответствующую потребностям наших клиентов. Наша продукция обеспечивает высокую надежность даже при экстремальных нагрузках.

STIHL – это и высочайшее качество обслуживания. Наши представители всегда готовы провести для вас компетентную консультацию и инструктаж, а также обеспечить всестороннюю техническую поддержку.

Компания STIHL безоговорочно проводит политику бережного и ответственного отношения к природе. Данное руководство по эксплуатации предназначено для содействия вам в безопасной и экологически благоприятной эксплуатации изделия STIHL в течение всего длительного срока службы.

Мы благодарим вас за доверие и желаем приятных впечатлений от вашего нового изделия STIHL.



д-р Николас Штиль

ВАЖНО! ПЕРЕД ПРИМЕНЕНИЕМ ОЗНАКОМИТЬСЯ И СОХРАНИТЬ.

2 Информация к данному руководству по эксплуатации

2.1 Применяемые документы

Применяются местные правила техники безопасности.

- ▶ В дополнение к данной инструкции по эксплуатации обязательно следует прочитать, понять и сохранить следующие документы:
 - Инструкция по эксплуатации аккумуляторного устройства STIHL
 - Указания по технике безопасности аккумулятора STIHL AP
 - Указания по технике безопасности для аккумуляторов STIHL и продуктов со встроенным аккумулятором:
www.stihl.com/safety-data-sheets

Дополнительную информацию о подключении устройств STIHL, совместимых продуктах и часто задаваемых вопросах можно найти на сайте www.connect.stihl.com или получить в специализированном центре STIHL.

Словесный знак Bluetooth® и изобразительные знаки (логотипы) являются зарегистрированными товарными знаками и собственностью Bluetooth SIG, Inc. Любое использование этого словесного/изобразительного знака компанией STIHL осуществляется по лицензии.

Аккумуляторы с  оснащены радиоинтерфейсом Bluetooth®. Необходимо соблюдать местные ограничения по эксплуатации (например, в самолетах или больницах).

2.2 Обозначение предупредительных сообщений в тексте



ПРЕДУПРЕЖДЕНИЕ

- Указывает на возможные опасности, которые могут привести к тяжелым травмам или летальному исходу.
 - ▶ Описанные меры помогут предотвратить тяжелые травмы или летальный исход.

УКАЗАНИЕ

- Указывает на возможные опасности, которые могут привести к материальному ущербу.
 - ▶ Описанные меры помогут избежать материального ущерба.

2.3 Символы в тексте



Данный символ указывает на главу в данной инструкции по эксплуатации.

3 Обзор

3.1 Адаптер для двух аккумуляторов

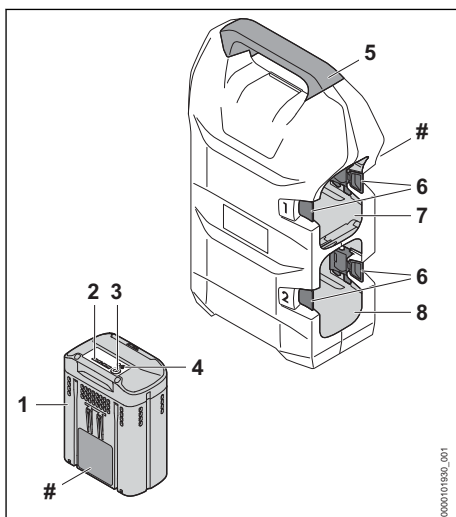

- 1 Аккумулятор**
Аккумулятор обеспечивает электроэнергией аккумуляторное изделие.
- 2 Светодиоды**
Светодиоды отображают уровень заряда аккумулятора и неисправности.
- 3 Кнопка**
Кнопка активирует светодиоды на аккумуляторе.
- 4 Светодиод «BLUETOOTH®» (только для аккумуляторов с )**
Светодиод показывает, когда интерфейс радиосвязи Bluetooth® активирован и деактивирован.

5 Рукоятка

Рукоятка предназначена для ношения адаптера для двух аккумуляторов.

6 Фиксирующий рычаг

Фиксирующие рычаги закрепляют аккумулятор в аккумуляторном отсеке.

7 Аккумуляторный отсек 1

В аккумуляторном отсеке размещается аккумулятор.

8 Аккумуляторный отсек 2

В аккумуляторном отсеке размещается аккумулятор.

Заводская табличка с серийным номером**3.2 Символы**

Символы, которые могут находиться на аккумуляторе, означают следующее.



1 светодиод светится красным светом. Аккумулятор перегрелся или переохладился.



Мигают 4 красных светодиода. Аккумулятор неисправен.



Аккумулятор оборудован интерфейсом радиосвязи Bluetooth® и может быть подключен к приложению STIHL connected.



Значение рядом с символом представляет собой энергоемкость аккумулятора согласно спецификации изготовителя ячеек. Реальная энергоемкость при эксплуатации ниже.



Не утилизировать изделие вместе с бытовыми отходами.



В аккумуляторном отсеке 1 должен быть вставлен аккумулятор. Аккумуляторный отсек 2 может оставаться пустым.

4 Указания по технике безопасности

4.1 Предупреждающие символы

Предупреждающие символы на адаптере для двух аккумуляторов или аккумуляторе означают следующее:



Соблюдайте меры предосторожности и правила техники безопасности.



Прочсть, усвоить и сохранить инструкцию по эксплуатации.



Бережь аккумулятор от воздействия высоких температур и огня.



Не погружать аккумулятор в жидкости.

4.2 Применение по назначению

Адаптер для двух аккумуляторов соединяет один или два аккумулятора Akkus STIHL AP с аккумуляторным изделием STIHL с креплением для адаптера для двух аккумуляторов.

Адаптер для двух аккумуляторов можно использовать во время дождя.

Аккумулятор можно использовать во время дождя.

Аккумулятор STIHL AP обеспечивает электроэнергией аккумуляторное изделие STIHL.

Во время работы носить адаптер для двух аккумуляторов подсоединить к аккумуляторному изделию, как описано в инструкции по эксплуатации аккумуляторного изделия.

Адаптер для двух аккумуляторов должен использоваться только для BGA 300.1 и RMA 765 V.

Аккумулятор с  в сочетании с приложением STIHL connected обеспечивает персонализацию и передачу информации об аккумуляторе на базе технологии Bluetooth®.

▲ ПРЕДУПРЕЖДЕНИЕ

- Применение адаптера для двух аккумуляторов или аккумулятора не по назначению может привести к тяжелым или смертельным травмам и к материальному ущербу.
 - ▶ Использовать адаптер для двух аккумуляторов, как описано в этой инструкции по эксплуатации.
 - ▶ Используйте аккумулятор, как описано в данной инструкции по эксплуатации, в приложении STIHL connected и на сайте www.connect.stihl.com.
 - ▶ Не заряжать аккумулятор в адаптере для двух аккумуляторов.

4.3 Требования к пользователю

▲ ПРЕДУПРЕЖДЕНИЕ

- Пользователи без инструктажа могут не понять или неправильно оценить риски, связанные с эксплуатацией адаптера для двух аккумуляторов и аккумулятора. Пользователь или другие лица могут получить тяжелые травмы вплоть до смертельных.



- ▶ Прочтите, усвойте и сохраните инструкцию по эксплуатации.

- ▶ В случае передачи адаптера для двух аккумуляторов или аккумулятора другому лицу: передать в комплекте инструкцию по эксплуатации.
- ▶ Убедиться в том, что пользователь соответствует следующим требованиям.
 - Пользователь находится в отдохнувшем состоянии.
 - Имеются физические, сенсорные и умственные способности к управлению и работе с адаптером для двух аккумуляторов и аккумулятором. Если пользователь обладает лишь ограниченными физическими, сенсорными или умственными способностями к управлению машиной, он может работать только под наблюдением ответственного лица или руководствуясь его указаниями.
 - Пользователь способен распознать и оценить опасности, связанные с адаптером для двух аккумуляторов и аккумулятором.
 - Пользователь достиг совершеннолетия или находится на профессиональном обучении под наблюдением согласно государственным предписаниям.
 - Получение инструктажа у дилера STIHL или компетентного лица перед началом работы с адаптером для двух аккумуляторов.
 - Пользователь не находится под воздействием алкогольных, наркотических веществ или медицинских препаратов.
- ▶ В случае неясностей обратиться к дилеру STIHL.

4.4 Рабочая зона и окружающее пространство

4.4.1 Адаптер для двух аккумуляторов

▲ ПРЕДУПРЕЖДЕНИЕ

- Посторонние лица, дети и животные могут не понять и неправильно оценить опасности, связанные с адаптером для двух аккумуляторов. Посторонние лица, дети и животные могут получить тяжелые травмы.
 - ▶ Посторонние лица, дети и животные не должны находиться в зоне проведения работ.
 - ▶ Не оставлять адаптер для двух аккумуляторов без присмотра.
 - ▶ Не допускать игры детей с адаптером для двух аккумуляторов.

4.4.2 Аккумулятор

▲ ПРЕДУПРЕЖДЕНИЕ

- Посторонние лица, дети и животные могут не понять и неправильно оценить опасности, связанные с аккумулятором. Посторонние лица, дети и животные могут получить тяжелые травмы.
 - ▶ Не подпускайте близко посторонних лиц, детей и животных.
 - ▶ Не оставлять аккумулятор без присмотра.
 - ▶ Не допускать игры детей с аккумулятором.
- Аккумулятор не защищен от всех внешних воздействий. При определенных внешних воздействиях аккумулятор может загореться, взорваться или получить необратимые повреждения. Это может привести к тяжелым травмам и материальному ущербу.
 - ▶ Берегите аккумулятор от воздействия высоких температур и огня.
 - ▶ Не бросать аккумулятор в огонь.
- ▶ Запрещается заряжать, использовать и хранить аккумулятор в условиях, не отвечающих указанным ограничениям по температуре, 17.2.



- ▶ Не погружать аккумулятор в жидкости.
- ▶ Хранить аккумулятор вдали от мелких металлических предметов.

- ▶ Не подвергать аккумулятор воздействию высокого давления.
- ▶ Не подвергать аккумулятор воздействию микроволн.
- ▶ Предохранять аккумулятор от химических веществ и солей.

4.5 Безопасное состояние

4.5.1 Адаптер для двух аккумуляторов

Адаптер для двух аккумуляторов находится в безопасном состоянии при выполнении следующих условий.

- Адаптер для двух аккумуляторов не имеет повреждений.
- Адаптер для двух аккумуляторов находится в чистом состоянии.
- Адаптер для двух аккумуляторов находится в рабочем состоянии и его конструкция не подвергалась изменениям.
- Используются оригинальные принадлежности STIHL для данного адаптера для двух аккумуляторов.
- Принадлежности установлены надлежащим образом.

▲ ПРЕДУПРЕЖДЕНИЕ

- В небезопасном состоянии узлы не могут работать надлежащим образом, и предохранительные устройства могут выйти из строя. Это может привести к тяжелым травмам или летальному исходу.
 - ▶ Работать с неповрежденным адаптером для двух аккумуляторов.
 - ▶ Если адаптер для двух аккумуляторов загрязнен, его необходимо очистить.
 - ▶ Не изменять конструкцию адаптера для двух аккумуляторов.
 - ▶ Устанавливать оригинальные принадлежности STIHL для данного адаптера для двух аккумуляторов.
 - ▶ Устанавливать адаптер для двух аккумуляторов согласно описанию в инструкции по эксплуатации.
 - ▶ Не соединять контакты адаптера для двух аккумуляторов с металлическими предметами, это может вызвать короткое замыкание.
 - ▶ Не открывать адаптер для двух аккумуляторов.
 - ▶ Изношенные или поврежденные указательные таблички необходимо заменять.
 - ▶ В случае неясностей обратиться к дилеру STIHL.

4.5.2 Аккумулятор

Аккумулятор находится в безопасном состоянии при выполнении следующих условий.

- Аккумулятор не поврежден.
- Аккумулятор чистый и сухой.
- Аккумулятор находится в рабочем состоянии и его конструкция не подвергалась изменениям.

▲ ПРЕДУПРЕЖДЕНИЕ

- В небезопасном состоянии аккумулятор не может надежно работать. Это может стать причиной тяжелых травм.
 - ▶ Разрешается использовать только неповрежденный и исправный аккумулятор.
 - ▶ Запрещено заряжать поврежденный или неисправный аккумулятор.
 - ▶ Если аккумулятор загрязнен, его необходимо очистить.
 - ▶ Если аккумулятор мокрый или влажный, его необходимо просушить, ▣ 17.3.
 - ▶ Не изменять конструкцию аккумулятора.
 - ▶ Не помещать предметы в отверстия аккумулятора.
 - ▶ Не соединять контакты аккумулятора с металлическими предметами, это может вызвать короткое замыкание.
 - ▶ Запрещается вскрывать аккумулятор.
 - ▶ Заменить изношенные или поврежденные указательные таблички.
- Из поврежденного аккумулятора может вытечь жидкость. Контакт жидкости с кожей или глазами может вызвать раздражение кожи или глаз.
 - ▶ Избегать контакта с жидкостью.
 - ▶ Если произошел контакт с кожей: обильно промыть места контакта на коже водой с мылом.
 - ▶ В случае попадания в глаза: обильно промывать глаза водой в течение не менее 15 минут, после чего обратиться к врачу.
- Поврежденный или неисправный аккумулятор может издавать необычный запах, дымиться или гореть. Возможны тяжелые или смертельные травмы, а также материальный ущерб.
 - ▶ Если аккумулятор издает необычный запах или дымится: не использовать аккумулятор и держать его на безопасном расстоянии от горючих веществ.
 - ▶ При возгорании аккумулятора: попытаться погасить пламя огнетушителем или водой.

4.6 Работа

▲ ПРЕДУПРЕЖДЕНИЕ

- В определенных ситуациях пользователь не может больше работать сосредоточенно. Пользователь может споткнуться, упасть и получить тяжелые травмы.
 - ▶ Работать нужно спокойно, максимально контролируя ситуацию.
 - ▶ При плохом освещении и плохой видимости не работать с адаптером для двух аккумуляторов.
 - ▶ Обращать внимание на препятствия.
 - ▶ При появлении признаков усталости сделать перерыв.
- Если в процессе эксплуатации с адаптером для двух аккумуляторов происходят изменения или режим его работы меняется, возможно, что адаптер для двух аккумуляторов находится в небезопасном состоянии. Это может привести к тяжелым травмам и материальному ущербу.
 - ▶ Прекратить работу, извлечь аккумулятор и обратиться к дилеру STIHL.

4.7 Транспортировка

4.7.1 Адаптер для двух аккумуляторов

▲ ПРЕДУПРЕЖДЕНИЕ

- Во время транспортировки адаптер для двух аккумуляторов может перевернуться или сдвинуться. Это может привести к травмам и материальному ущербу.
 - ▶ Извлечь аккумулятор.
 - ▶ Закрепить адаптер для двух аккумуляторов стяжными ремнями, лентами или сеткой, чтобы он не мог опрокинуться и сместиться.

4.7.2 Аккумулятор

▲ ПРЕДУПРЕЖДЕНИЕ

- Аккумулятор не защищен от всех внешних воздействий. Определенные внешние воздействия могут привести к повреждению аккумулятора и к материальному ущербу.
 - ▶ Не транспортировать поврежденный аккумулятор.
- Во время транспортировки аккумулятор может перевернуться или сдвинуться. Это чревато травмами и материальным ущербом.
 - ▶ Вложить аккумулятор в упаковку так, чтобы он не двигался.

- ▶ Зафиксировать упаковку так, чтобы она не двигалась.

4.8 Хранение

4.8.1 Адаптер для двух аккумуляторов

▲ ПРЕДУПРЕЖДЕНИЕ

- Дети могут не осознать и неправильно оценить опасности, связанные с адаптером для двух аккумуляторов. Это может привести к тяжелым травмам детей.
 - ▶ Извлечь аккумулятор.
 - ▶ Хранить адаптер для двух аккумуляторов в недоступном для детей месте.
- Контакты адаптера для двух аккумуляторов могут подвергнуться коррозии из-за сырости. Адаптер для двух аккумуляторов может повредиться.
 - ▶ Извлечь аккумулятор.
 - ▶ Хранить адаптер для двух аккумуляторов в чистом и сухом состоянии.

4.8.2 Аккумулятор

▲ ПРЕДУПРЕЖДЕНИЕ

- Дети могут не осознать и неправильно оценить опасности, связанные с аккумулятором. Это может привести к тяжелым травмам детей.
 - ▶ Хранить аккумулятор в недоступном для детей месте.
- Аккумулятор не защищен от всех внешних воздействий. Определенные внешние воздействия на аккумулятор могут привести к его необратимому повреждению.
 - ▶ Хранить аккумулятор в чистом и сухом состоянии.
 - ▶ Хранить аккумулятор в закрытом помещении.
 - ▶ Хранить аккумулятор извлеченным из устройства.
 - ▶ Если аккумулятор хранится в зарядном устройстве: вынуть штепсельную вилку из розетки и хранить аккумулятор с уровнем заряда 40–60 % (2 горящих зеленых светодиода).
 - ▶ Запрещается хранить аккумулятор в условиях, не отвечающих указанным ограничениям по температуре,  17.2.

4.9 Очистка, техническое обслуживание и ремонт





▲ ПРЕДУПРЕЖДЕНИЕ

- Агрессивные чистящие средства, очистка струей воды или острые предметы могут повредить адаптер для двух аккумуляторов и аккумулятор. Неправильная очистка адаптера для двух аккумуляторов или аккумулятора может привести к сбоям в работе компонентов и выходу из строя предохранительных устройств. Это может стать причиной тяжелых травм.
 - ▶ Очищать адаптер для двух аккумуляторов и аккумулятор согласно описанию в инструкции по эксплуатации.
- Неправильное выполнение технического обслуживания или ремонта адаптера для двух аккумуляторов и аккумулятора приводит к неполадкам в работе узлов и выходу из строя системы безопасности. Это может привести к тяжелым травмам или летальному исходу.
 - ▶ Не производить самостоятельную очистку или техническое обслуживание адаптера для двух аккумуляторов и аккумулятора.
 - ▶ При необходимости технического обслуживания или ремонта адаптера для двух аккумуляторов или аккумулятора: обратиться к дилеру STIHL.

5 Подготовка адаптера для двух аккумуляторов к эксплуатации

5.1 Подготовка адаптера для двух аккумуляторов к эксплуатации

Каждый раз перед началом работы необходимо выполнить следующее.

- ▶ Проверить аккумулятор,  10.
- ▶ Полностью зарядить аккумулятор в соответствии с описанием в инструкции по эксплуатации зарядных устройств STIHL AL 101, 301, 301-4, 500.
- ▶ Очистить адаптер для двух аккумуляторов,  14.1.
- ▶ Убедиться в надлежащем состоянии указанных ниже компонентов.
 - Адаптер для двух аккумуляторов,  14.1.
 - Аккумулятор,  4.5.2.

- ▶ Если попытки выполнения предписанных действий заканчиваются безуспешно: не использовать адаптер для двух аккумуляторов и обратиться к дилеру STIHL.

5.2 Подключение аккумулятора с интерфейсом радиосвязи Bluetooth® к приложению STIHL connected

- ▶ Активировать интерфейс радиосвязи Bluetooth® на мобильном устройстве связи.
- ▶ Активировать интерфейс радиосвязи Bluetooth® на аккумуляторе,  7.1.
- ▶ Загрузить приложение STIHL connected из магазина приложений в мобильное устройство связи и создать учетную запись.
- ▶ Открыть приложение STIHL connected и войти в систему.
- ▶ Добавить аккумулятор в приложение STIHL connected и следовать указаниям на экране.

Контактные данные и дополнительная информация имеются на сайте <https://support.stihl.com/> или в приложении STIHL connected.

Приложение STIHL connected доступно в зависимости от региона.

6 Индикация уровня заряда и светодиоды

6.1 Индикация уровня заряда

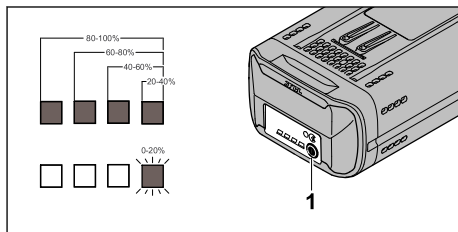

- ▶ Нажать кнопку (1).
Светодиоды светятся примерно 5 секунд зеленым светом и показывают уровень заряда.
- ▶ Если правый светодиод мигает зеленым: зарядить аккумулятор.

6.2 Светодиоды на аккумуляторе

Светодиоды отображают уровень заряда или неисправности аккумулятора. Могут светиться либо мигать зеленые или красные светодиоды.

Если светятся или мигают зеленые светодиоды, отображается уровень заряда.

- ▶ Если светятся или мигают красные светодиоды: устранить неисправности, 16. Аккумуляторное устройство или аккумулятор находится в неисправном состоянии.

7 Активация и деактивация интерфейса радиосвязи Bluetooth®

7.1 Активация интерфейса радиосвязи Bluetooth®

- ▶ Если аккумулятор оборудован интерфейсом радиосвязи Bluetooth®: нажать кнопку и удерживать ее нажатой, пока светодиод BLUETOOTH® рядом с символом  не начнет светиться синим светом в течение прикл. 3 секунд.

Интерфейс радиосвязи Bluetooth® на аккумуляторе активирован.

7.2 Деактивация интерфейса радиосвязи Bluetooth®

- ▶ Если аккумулятор оборудован интерфейсом радиосвязи Bluetooth®: нажать кнопку и удерживать ее нажатой, пока светодиод BLUETOOTH® рядом с символом  не мигнет синим светом шесть раз.

Интерфейс радиосвязи Bluetooth® на аккумуляторе деактивирован.

8 Установка и извлечение аккумулятора

8.1 Установка аккумулятора



В аккумуляторном отсеке 1 должен быть вставлен аккумулятор. Аккумуляторный отсек 2 может оставаться пустым.

Если аккумулятор в аккумуляторном отсеке 1 разряжен: разряжается аккумулятор в аккумуляторном отсеке 2.

Если адаптер для двух аккумуляторов переключается с аккумуляторного отсека 1 на аккумуляторный отсек 2, в зависимости от изделия это может привести к перебоям в работе.

Если возникают перебои в работе: отпустить и снова нажать рычаг переключения на аккумуляторном изделии.

- ▶ Выключение аккумуляторного изделия
- ▶ Вставить адаптер для двух аккумуляторов.

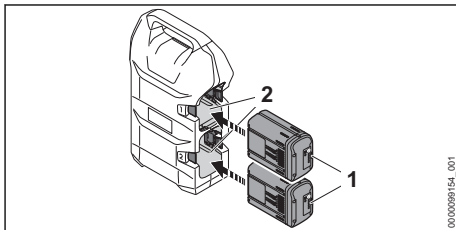

- ▶ Вставить аккумулятор (1) в аккумуляторный отсек (2) до упора. Аккумулятор (1) фиксируется и крепится со щелчком.
- ▶ Подсоединить отсек для двух аккумуляторов, как описано в инструкции по эксплуатации аккумуляторного изделия.

8.2 Извлечение адаптера для двух аккумуляторов

- ▶ Выключить аккумуляторное изделие.
- ▶ Отсоединить адаптер для двух аккумуляторов, как описано в инструкции по эксплуатации аккумуляторного изделия.
- ▶ Установить адаптер для двух аккумуляторов на ровную поверхность.

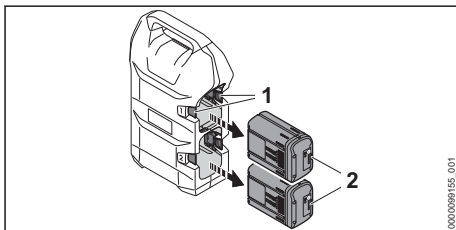

- ▶ Нажать на фиксатор (1). Аккумулятор (2) разблокирован и может быть извлечен.

9 Подсоединение и отсоединение адаптера для двух аккумуляторов

9.1 Подключение адаптера для двух аккумуляторов к аккумуляторному изделию STIHL для аккумуляторов STIHL AR L

- ▶ Подсоединить адаптер для двух аккумуляторов, как описано в инструкции по эксплуатации аккумуляторного изделия.

9.2 Разъединение адаптера для двух аккумуляторов

- ▶ Выключить аккумуляторное изделие.
- ▶ Отсоединить адаптер для двух аккумуляторов, как описано в инструкции по эксплуатации аккумулятора.

10 Проверить аккумулятор

10.1 Проверить аккумулятор

- ▶ Нажать кнопку на аккумуляторе. Светодиоды светятся или мигают.
 - ▶ Если светодиоды не светятся и не мигают: не использовать аккумулятор и обратиться к дилеру STIHL.
- Неполадки, связанные с аккумулятором.

11 После работы

11.1 После работы

- ▶ Выключить аккумуляторное изделие.
- ▶ Извлечь аккумулятор.
- ▶ Извлечь адаптер для двух аккумуляторов из аккумуляторного изделия.
- ▶ Если аккумулятор мокрый или влажный, его необходимо просушить, [17.3](#).
- ▶ Очистить адаптер для двух аккумуляторов.
- ▶ Очистить аккумулятор.

12 Транспортировка

12.1 Транспортировка адаптера для двух аккумуляторов

- ▶ Выключить аккумуляторное изделие.
- ▶ Извлечь аккумулятор.
- ▶ Извлечь адаптер для двух аккумуляторов.

12.2 Транспортировка аккумулятора

- ▶ Извлечь аккумулятор.
- ▶ Убедиться, что аккумулятор находится в безопасном состоянии.
- ▶ Упаковать аккумулятор так, чтобы он не двигался в упаковке.
- ▶ Зафиксировать упаковку так, чтобы она не двигалась.

На аккумулятор распространяются требования по транспортировке опасных грузов. Аккумулятор имеет классификацию UN 3480 (литий-ионные аккумуляторные батареи) и проверен в соответствии с руководством ООН "Испытания и критерии", часть III, подраздел 38.3.

Предписания по транспортировке имеются на сайте www.stihl.com/safety-data-sheets.

13 Хранение

13.1 Хранение адаптера для двух аккумуляторов

- ▶ Выключить аккумуляторное изделие.
- ▶ Извлечь аккумулятор.
- ▶ Извлечь адаптер для двух аккумуляторов.
- ▶ Хранить адаптер для двух аккумуляторов так, чтобы были выполнены следующие условия.
 - Адаптер для двух аккумуляторов не должен опрокидываться и смещаться.
 - Адаптер для двух аккумуляторов недоступен для детей.
 - Адаптер для двух аккумуляторов находится в чистом и сухом состоянии.

13.2 Хранение аккумулятора

Компания STIHL рекомендует хранить аккумулятор с уровнем заряда от 40 % до 60 % (горят 2 зеленых светодиода).

- ▶ Хранить аккумулятор так, чтобы были выполнены следующие условия.
 - Аккумулятор недоступен для детей.
 - Аккумулятор чистый и сухой.
 - Аккумулятор находится в закрытом помещении.
 - Аккумулятор извлечен из устройства.
 - Если аккумулятор хранится в зарядном устройстве: вынуть штепсельную вилку из розетки и хранить аккумулятор с уровнем заряда 40–60 % (2 горящих зеленых светодиода).
 - При хранении аккумулятора соблюдаются указанные ограничения по температуре, [17.2](#).

УКАЗАНИЕ

- Если аккумулятор хранится не так, как это указано в данном руководстве по эксплуатации, может наступить глубокий разряд аккумулятора, что приведет к необратимым повреждениям.
 - ▶ Перед началом хранения необходимо зарядить разряженный аккумулятор. Компания STIHL рекомендует хранить аккумулятор с уровнем заряда от 40 % до 60 % (горят 2 зеленых светодиода).
 - ▶ Хранить аккумулятор извлеченным из устройства.

14 Очистка

14.1 Очистка адаптера для двух аккумуляторов

- ▶ Выключить аккумуляторное изделие.
- ▶ Извлечь аккумулятор.
- ▶ Извлечь адаптер для двух аккумуляторов.
- ▶ Удалить чужеродные частицы из адаптера для двух аккумуляторов и очистить его влажной салфеткой.
- ▶ Очистить вентиляционные прорези кисточкой.
- ▶ Очистить контакты адаптера для двух аккумуляторов кистью или мягкой щеткой.

14.2 Очистка аккумулятора

- ▶ Очистить аккумулятор влажной тряпкой.

15 Техническое обслуживание и ремонт

15.1 Техническое обслуживание и ремонт адаптера для двух аккумуляторов

Адаптер для двух аккумуляторов не требует обслуживания и пользователю запрещено его ремонтировать.

- ▶ Если адаптер для двух аккумуляторов неисправен или поврежден: не использовать

16 Устранение неисправностей

16.1 Устранение неисправностей аккумуляторного изделия, адаптера для двух аккумуляторов или аккумулятора

Неисправность	Светодиоды на аккумуляторе	Причина	Устранение
Аккумуляторное устройство не запускается при включении или отключается во время работы.	1 светодиод мигает зеленым светом.	Слишком низкий уровень заряда аккумулятора.	▶ Зарядить аккумулятор в соответствии с описанием в инструкции по эксплуатации зарядных устройств STIHL AL 101, 301, 301-4, 500.
	1 светодиод светится красным светом.	Аккумулятор перегрелся или переохладился.	▶ Извлечь аккумулятор. ▶ Дать аккумулятору остыть или нагреться.
	Мигают 3 красных светодиода.	Неисправность в аккумуляторном устройстве.	▶ Извлечь аккумулятор. ▶ Очистить электрические контакты адаптера для двух аккумуляторов. ▶ Установить аккумулятор. ▶ Включить аккумуляторное устройство. ▶ Если 3 красных светодиода по-прежнему мигают красным светом, обратиться к представителю STIHL.

адаптер для двух аккумуляторов и обратиться к дилеру STIHL.

15.2 Техническое обслуживание и ремонт аккумулятора

Аккумулятор не требует обслуживания и не может быть отремонтирован.

- ▶ Если аккумулятор поврежден или неисправен, его следует заменить.

Неисправность	Светодиоды на аккумуляторе	Причина	Устранение
	3 светодиода светятся красным светом.	Аккумуляторное устройство перегрелось.	<ul style="list-style-type: none"> ▶ Извлечь аккумулятор. ▶ Дать аккумуляторному изделию остыть.
		Нарушен электрический контакт между аккумуляторным изделием и аккумулятором.	<ul style="list-style-type: none"> ▶ Извлечь аккумулятор. ▶ Очистить электрические контакты адаптера для двух аккумуляторов. ▶ Установить аккумулятор. ▶ Если аккумуляторное изделие после включения снова не начнет работать или выключится при работе: очистить поверхности контакта адаптера для двух аккумуляторов.
		Влага на аккумуляторном изделии или аккумуляторе.	▶ Дать аккумуляторному изделию или аккумулятору высохнуть,  17.3.
Аккумуляторное изделие отключается во время работы.		Аккумулятор в аккумуляторном отсеке 1 разряжен.	<ul style="list-style-type: none"> ▶ Отпустить и снова нажать рычаг переключения на аккумуляторном изделии. <p>Адаптер для двух аккумуляторов автоматически переключается на аккумуляторный отсек 2. Убедиться, что в аккумуляторном отсеке 2 имеется аккумулятор.</p>
		Аккумулятор заряжен не полностью.	▶ Полностью зарядить аккумулятор в соответствии с описанием в инструкции по эксплуатации зарядных устройств STIHL AL 101, 301, 301-4, 500.
Аккумуляторное изделие работает слишком короткое время.		Аккумулятор заряжен не полностью.	▶ Полностью зарядить аккумулятор в соответствии с описанием в инструкции по эксплуатации зарядных устройств STIHL AL 101, 301, 301-4, 500.
		Превышен срок службы аккумулятора.	▶ Заменить аккумулятор.
Аккумулятор с  не удается обнаружить с помощью приложения STIHL connected.		Интерфейс радиосвязи Bluetooth® на аккумуляторе или на мобильном оконечном устройстве связи деактивирован.	▶ Активировать интерфейс радиосвязи Bluetooth® на аккумуляторе и на мобильном устройстве связи.
		Расстояние между аккумулятором и мобильным устройством связи слишком велико.	<ul style="list-style-type: none"> ▶ Уменьшить расстояние,  17.1. ▶ Если аккумулятор не удается обнаружить с помощью приложения STIHL connected: обратиться к дилеру STIHL.

16.2 Вспомогательные материалы и пособие к применению

Вспомогательные материалы и пособие к применению можно получить у дилера STIHL.

Контактные данные и дополнительная информация имеются на сайте <https://support.stihl.com/> или www.stihl.com.

17 Технические данные

17.1 Аккумулятор STIHL AP

- Тип: литий-ионный
- Напряжение: 36 В
- Емкость в А*ч: см. заводскую табличку
- Энергоемкость в Вт*ч: см. заводскую табличку
- Масса в кг: см. заводскую табличку
- Интерфейс радиосвязи Bluetooth® (только для аккумуляторов с ):
 - Передача данных: Bluetooth® 5.1. Мобильное устройство связи должно быть совместимо с Bluetooth® Low Energy 5.0 и поддерживать Generic Access Profile (GAP).
 - Полоса частот: полоса ISM, 2,4 ГГц
 - Максимальная излучаемая мощность передачи: 1 мВт
 - Радиус приема сигнала: прибл. 10 м. Интенсивность сигнала зависит от окружающих условий и мобильного устройства связи. Радиус действия может существенно меняться в зависимости от внешних условий, включая используемое приемное устройство. В закрытых помещениях и вследствие металлических барьеров (например, стен, стеллажей, чемоданов) радиус действия может значительно снижаться.
 - Требования к операционной системе мобильного устройства связи: Android или iOS (текущая версия или выше)

17.2 Ограничения по температуре



ПРЕДУПРЕЖДЕНИЕ

- Аккумулятор не защищен от всех внешних воздействий. При определенных внешних воздействиях аккумулятор может загореться или взорваться. Это может привести к тяжелым травмам и материальному ущербу.
 - ▶ Не использовать адаптер для двух аккумуляторов или аккумулятор при температуре ниже -20 °C или выше +50 °C.
 - ▶ Не хранить адаптер для двух аккумуляторов или аккумулятор при температуре ниже -20 °C или выше +70 °C.

17.3 Рекомендуемые диапазоны температуры

Для обеспечения оптимальной мощности адаптера для двух аккумуляторов и аккумуля-

тора необходимо соблюдать следующие диапазоны температур.

- Эксплуатация: от -10 °C до +40 °C
- Хранение: от -20 °C до 50 °C

Если аккумулятор заряжается, используется или хранится за пределами рекомендуемых диапазонов температур, его мощность может снизиться.

Если аккумулятор мокрый или влажный, его необходимо просушить в течение мин. 48 часов при температуре от +15 °C до +50 °C и влажности воздуха до 70 %. Более высокая влажность воздуха может увеличить время просушки.

17.4 REACH

REACH – это регламент ЕС для регистрации, оценки и допуска химических веществ.

Сведения для выполнения регламента REACH указаны на странице www.stihl.com/reach.

17.5 Установленный срок службы

Полный установленный срок службы – до 30 лет.

Установленный срок службы предполагает регулярность технического обслуживания и ухода в соответствии с требованиями инструкции по эксплуатации.

18 Запасные части и принадлежности

18.1 Запасные части и принадлежности

STIHL  Этими символами обозначены оригинальные запчасти и принадлежности STIHL.

Компания STIHL рекомендует использовать оригинальные запчасти STIHL и оригинальные принадлежности STIHL.

Компания STIHL не может ручаться за надежность, безопасность и пригодность запасных частей и принадлежностей других производителей, вследствие чего ответственность компании STIHL за их эксплуатацию исключена.

Оригинальные запасные части STIHL и оригинальные принадлежности STIHL можно купить у дилера STIHL.

19 Утилизация

19.1 Утилизация адаптера для двух аккумуляторов и аккумулятора

Информацию об утилизации можно получить в местной администрации или у дилера фирмы STIHL.

Ненадлежащая утилизация может нанести вред здоровью и окружающей среде.

- ▶ Изделия STIHL, включая упаковку, необходимо в соответствии с местными предписаниями сдать в пункт сбора вторсырья.
- ▶ Не утилизировать вместе с бытовыми отходами.

20 Адреса

STIHL Головной офис

ANDREAS STIHL AG & Co. KG
Badstrasse 115
71336 Waiblingen
Germany

Дочерние компании STIHL

РОССИЙСКАЯ ФЕДЕРАЦИЯ

РОССИЙСКАЯ ФЕДЕРАЦИЯ
ООО "АНДРЕАС ШТИЛЬ МАРКЕТИНГ"
наб. Обводного канала, дом 60, литера А,
помещ. 1-Н, офис 200
192007 Санкт-Петербург, Россия
Горячая линия: +7 800 4444 180
Эл. почта: info@stihl.ru

УКРАИНА

ТОВ «Андреас Штіль»
вул. Антонова 10, с. Чайки
08135 Київська обл., Україна
Телефон: +38 044 393-35-30
Факс: +380 044 393-35-70
Гаряча лінія: +38 0800 501 930
E-mail: info@stihl.ua

Представительства STIHL

БЕЛАРУСЬ

Представительство
ANDREAS STIHL AG & Co. KG
ул. К. Цеткин, 51-11а
220004 Минск, Беларусь
Горячая линия: +375 17 200 23 76

КАЗАХСТАН

Представительство
ANDREAS STIHL AG & Co. KG

ул. Шагабутдинова, 125А, оф. 2
050026 Алматы, Казахстан
Горячая линия: +7 727 225 55 17

Импортеры STIHL

РОССИЙСКАЯ ФЕДЕРАЦИЯ

ООО "ШТИЛЬ ЗЮДВЕСТ"
350000, Российская Федерация,
г. Краснодар, ул. Западный обход, д. 36/1

ООО "ФЛАГМАН"
194292, Российская Федерация,
г. Санкт-Петербург, 3-ий Верхний переулоч, д.
16 литер А, помещение 38

ООО "ПРОГРЕСС"
107113, Российская Федерация,
г. Москва, ул. Маленковская, д. 32, стр. 2

ООО "АРНАУ"
236006, Российская Федерация,
г. Калининград, Московский проспект, д. 253,
офис 4

ООО "ИНКОР"
610030, Российская Федерация,
г. Киров, ул. Павла Корчагина, д. 1Б

ООО "ОПТИМА"
620030, Российская Федерация,
г. Екатеринбург, ул. Карьерная д. 2, Помеще-
ние 1

ООО "ТЕХНОТОРГ"
660112, Российская Федерация,
г. Красноярск, ул. Парашютная, д. 15

ООО "ЛЕСОТЕХНИКА"
664540, Российская Федерация,
с. Хомутово, ул. Чапаева, д. 1, оф. 39

УКРАИНА

ТОВ «Андреас Штіль»
вул. Антонова 10, с. Чайки
08135 Київська обл., Україна

БЕЛАРУСЬ

ООО «ПИЛАКОС»
ул. Тимирязева 121/4 офис 6
220020 Минск, Беларусь

УП «Беллесэкспорт»
ул. Скрыганова 6.403
220073 Минск, Беларусь

КАЗАХСТАН И КЫРГЫЗСТАН

ИП «ВОРОНИНА Д.И.»
пр. Райымбека 312
050005 Алматы, Казахстан

АРМЕНИЯ

ООО «ЮНИТУЛЗ»
ул. Г. Парпеци 22
0002 Ереван, Армения

Spis treści

1	Przedmowa.....	98
2	Informacje o instrukcji użytkownika.....	98
3	Przegląd.....	99
4	Wskazówki dotyczące bezpieczeństwa pracy.....	99
5	Przygotowanie adaptera do dwóch akumulatorów do użycia.....	103
6	Wskazywanie naładowania i diody LED. 103	
7	Aktywacja i dezaktywacja połączenia bezprzewodowego Bluetooth®.....	104
8	Podłączanie i odłączanie akumulatora....	104
9	Podłączanie i odłączanie adaptera do dwóch akumulatorów.....	105
10	Sprawdzić akumulator.....	105
11	Po zakończeniu pracy.....	105
12	Transport.....	105
13	Przechowywanie.....	105
14	Czyszczanie.....	106
15	Konserwacja i naprawa.....	106
16	Rozwiązywanie problemów.....	106
17	Dane techniczne.....	107
18	Części zamienne i akcesoria.....	108
19	Utylizacja.....	108
20	Adresy.....	108

1 Przedmowa

Szanowni Państwo,

dziękujemy za zakup produktu marki STIHL. STIHL projektuje i produkuje urządzenia o najwyższej jakości, które w pełni spełniają oczekiwania klientów. Produkowane przez nas urządzenia wyróżniają się najwyższą niezawodnością nawet w najcięższych warunkach pracy.

Marka STIHL to również najwyższej klasy obsługa klienta. Nasi sprzedawcy oferują fachowe doradztwo, pomoc w doborze odpowiednich produktów oraz kompleksowe wsparcie techniczne.

Firma STIHL przywiązuje szczególną wagę do zrównoważonego rozwoju i ochrony środowiska. Celem niniejszej instrukcji obsługi jest zapewnienie bezpiecznej i przyjaznej dla środowiska eksploatacji produktu STIHL przez długi okres użytkowania.

Dziękujemy Państwu za zaufanie. Życzymy satysfakcji z użytkowania produktu marki STIHL.



Dr Nikolas Stihl

WAŻNE! PRZECZYTAĆ PRZED UŻYCIEM I ZACHOWAĆ.

2 Informacje o instrukcji użytkowania

2.1 Obowiązujące dokumenty

Obowiązują lokalne przepisy bezpieczeństwa.

► Oprócz tej instrukcji obsługi należy dokładnie zapoznać się z następującymi dokumentami i je przechowywać:

- Instrukcja obsługi urządzenia akumulatorowego STIHL
- Wskazówki bezpieczeństwa dot. akumulatora STIHL AP
- Informacja bezpieczeństwa dotycząca akumulatorów STIHL i urządzeń z zamontowanym akumulatorem: www.stihl.com/safety-data-sheets

Dodatkowe informacje na temat STIHL connect, kompatybilnych produktów oraz odpowiedzi na najczęściej zadawane pytania można znaleźć na stronie www.connect.stihl.com lub uzyskać od Autoryzowanego Dealera STIHL.

Znak słowny i logo Bluetooth® są zarejestrowanymi znakami towarowymi i stanowią własność firmy Bluetooth SIG, Inc. Każde użycie tego znaku słownego/logo przez firmę STIHL jest objęte licencją.

Akumulatory z  są wyposażone w interfejs radiowy Bluetooth®. Należy przestrzegać lokalnych ograniczeń użytkowania (np. w samolotach lub szpitalach).

2.2 Ostrzeżenia w treści instrukcji

OSTRZEŻENIE

- Ten piktogram oznacza możliwe zagrożenie poważnym lub wręcz śmiertelnym wypadkiem.
 - Oznaczone nim środki mogą zapobiec poważnemu lub śmiertelnemu wypadkowi.

WSKAZÓWKA

- Ten piktoqram oznacza potencjalne zagrożenie szkodami w mieniu.
 - ▶ Oznaczone nim środki mogą zapobiec szkodom w mieniu.

2.3 Symbole w tekście

 Ten symbol odsyła do rozdziału niniejszej instrukcji obsługi.

3 Przegląd

3.1 Adapter do dwóch akumulatorów

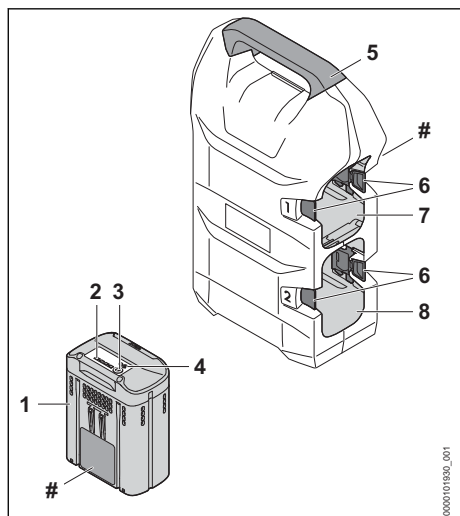

1 Akumulator

Akumulator jest źródłem energii elektrycznej dla urządzenia akumulatorowego.

2 Diody

Diody sygnalizują stan naładowania akumulatora i ewentualne usterki.

3 Przycisk

Przycisk włącza diody na akumulatorze.

4 Dioda LED „BLUETOOTH®” (tylko dla akumulatorów z)

Dioda LED wskazuje aktywację i dezaktywację połączenia bezprzewodowego Bluetooth®.

5 Uchwyt

Uchwyt służy do przenoszenia adaptera do dwóch akumulatorów.

6 Dźwignia blokująca

Dźwignia blokująca mocuje akumulator w komorze akumulatora.

7 Komora akumulatora 1

Komora służy do wkładania akumulatora.

8 Komora akumulatora 2

Komora służy do wkładania akumulatora.

Tabliczka znamionowa z numerem seryjnym

3.2 Symbole

Na akumulatorze mogą znajdować się symbole o następującym znaczeniu:



1 dioda świeci się na czerwono. Akumulator jest za ciepły lub za zimny.



4 diody migają na czerwono. Usterka akumulatora.



Akumulator ma połączenie bezprzewodowe Bluetooth® i można go połączyć z aplikacją STIHL connected.



Informacja obok symbolu wskazuje na pojemność akumulatora zgodnie ze specyfikacją producenta. Dostępna pojemność akumulatora jest mniejsza.



Produktu nie wolno wyrzucać do zwykłego pojemnika na odpady komunalne.



W komorze akumulatora 1 musi znajdować się akumulator. Komora akumulatora 2 może pozostać pusta.

4 Wskazówki dotyczące bezpieczeństwa pracy

4.1 Symbole ostrzegawcze

Symbole ostrzegawcze na adapterze do dwóch akumulatorów lub akumulatorze mają następujące znaczenie:



Przestrzegać zasad bezpieczeństwa i środków ostrożności.



Przeczytać niniejszą instrukcję obsługi, przestrzegać jej i zachować ją na przyszłość.



Chronić akumulator przed wysokimi temperaturami i ogniem.



Nie zanurzać akumulatora w cieczach.

4.2 Użytkowanie zgodne z przeznaczeniem

Adapter do dwóch akumulatorów łączy jeden lub dwa akumulatory STIHL AP z urządzeniem akumulatorowym STIHL z uchwytem na adapter do dwóch akumulatorów.

Adapter do dwóch akumulatorów może być używany podczas deszczu.

Akumulator może być używany podczas deszczu.

Akumulator STIHL AP jest źródłem energii elektrycznej dla urządzenia akumulatorowego STIHL.

Podczas pracy adapter do dwóch akumulatorów podłącza się do urządzenia akumulatorowego zgodnie z opisem w instrukcji użytkowania urządzenia akumulatorowego.

Adapter do dwóch akumulatorów może być używany tylko do modeli BGA 300.1 i RMA 765 V.

Akumulator z  w połączeniu z aplikacją STIHL connected umożliwiła personalizację i przesyłanie informacji na temat akumulatora w oparciu o technologię Bluetooth®.

OSTRZEŻENIE

- Eksploatacja adaptera do dwóch akumulatorów lub akumulatora niezgodnie z przeznaczeniem może spowodować poważne obrażenia ciała lub śmierć osób oraz szkody materialne.
 - ▶ Używać adaptera do dwóch akumulatorów wyłącznie w sposób opisany w niniejszej instrukcji użytkowania.
 - ▶ Akumulatora używać w sposób opisany w niniejszej instrukcji użytkowania, aplikacji STIHL connected oraz na stronie www.connect.stihl.com.
 - ▶ Nie ładować akumulatora w adapterze do dwóch akumulatorów.

4.3 Wymagania dotyczące użytkownika

OSTRZEŻENIE

- Użytkownicy, którzy nie przejdą przeszkolenia, nie mogą rozpoznawać lub oszacować zagrożeń związanych z użytkowaniem adaptera do dwóch akumulatorów i akumulatora. Może dojść do poważnych obrażeń lub śmierci użytkownika i osób postronnych.



- ▶ Przeczytać niniejszą instrukcję obsługi, przestrzegać jej i zachować ją na przyszłość.

- ▶ W razie przekazania adaptera do dwóch akumulatorów lub akumulatora innej osobie należy przekazać jej również instrukcję obsługi.
- ▶ Użytkownik musi spełniać następujące wymagania:
 - Użytkownik jest wypoczęty.
 - Użytkownik jest zdolny pod względem fizycznym i psychicznym do obsługi oraz używania adaptera do dwóch akumulatorów i akumulatora. Jeżeli użytkownik jest do tego zdolny w ograniczonym zakresie pod względem fizycznym, sensorycznym lub psychicznym, może pracować z urządzeniem wyłącznie pod nadzorem lub po poinstruowaniu przez osobę odpowiedzialną.
 - Użytkownik jest w stanie rozpoznać i ocenić zagrożenia powodowane przez adapter do dwóch akumulatorów i akumulator.
 - Użytkownik jest pełnoletni lub odbywa naukę zawodu pod nadzorem zgodnie z krajowymi przepisami.
 - Użytkownik otrzymał przeszkolenie od autoryzowanego dealera STIHL lub osoby kompetentnej przed pierwszym użyciem adaptera do dwóch akumulatorów.
 - Użytkownik nie znajduje się pod wpływem alkoholu, leków lub narkotyków.
- ▶ W razie wątpliwości skontaktować się z dealerem marki STIHL.

4.4 Stanowisko pracy i otoczenie

4.4.1 Adapter do dwóch akumulatorów

OSTRZEŻENIE

- Osoby postronne, dzieci i zwierzęta nie są w stanie rozpoznać ani tym bardziej prawidłowo ocenić zagrożeń powodowanych przez adapter do dwóch akumulatorów. Osoby postronne, dzieci i zwierzęta mogą doznać poważnych obrażeń.
 - ▶ Osoby postronne, dzieci i zwierzęta powinny przebywać w bezpiecznej odległości od obszaru roboczego.
 - ▶ Nie pozostawiać adaptera do dwóch akumulatorów bez nadzoru.
 - ▶ Nie pozwolić dzieciom na zabawę adapterem do dwóch akumulatorów.

4.4.2 Akumulator

▲ OSTRZEŻENIE

- Osoby postronne, dzieci i zwierzęta nie są w stanie rozpoznać ani tym bardziej prawidłowo ocenić zagrożeń powodowanych przez akumulator. Osoby postronne, dzieci i zwierzęta mogą doznać poważnych obrażeń.
 - ▶ Nie zezwalać na dostęp osób postronnych, dzieci i zwierząt do urządzenia.
 - ▶ Nie pozostawiać akumulatora bez nadzoru.
 - ▶ Nie pozwolić dzieciom na zabawę akumulatorem.
- Akumulator nie jest całkowicie odporny na wszystkie czynniki otoczenia. Pod wpływem niektórych zjawisk lub czynników może dojść do jego pożaru, wybuchu lub nieodwracalnego uszkodzenia. Może dojść do poważnych obrażeń lub szkód materialnych.



- ▶ Chronić akumulator przed wysokimi temperaturami i ogniem.
- ▶ Nie wrzucać akumulatora do ognia.

- ▶ Temperatura w miejscu pracy i przechowywania akumulatora nie może przekraczać podanego zakresu, 17.2.



- ▶ Nie zanurzać akumulatora w cieczach.

- ▶ Trzymać akumulator z dala od małych części metalowych.
- ▶ Chronić akumulator przed nadmiernie wysokim ciśnieniem.
- ▶ Nie narażać akumulatora na działanie mikrofal.
- ▶ Chronić akumulator przed substancjami chemicznymi i solami.

4.5 Bezpieczny stan

4.5.1 Adapter do dwóch akumulatorów

Adapter do dwóch akumulatorów jest bezpieczny dla użytkownika i otoczenia, jeżeli:

- Adapter do dwóch akumulatorów jest nieuszkodzony.
- Adapter do dwóch akumulatorów jest czysty.
- Adapter do dwóch akumulatorów działa i nie był modyfikowany.
- Zamontowano oryginalne akcesoria STIHL przeznaczone do tego adaptera do dwóch akumulatorów.
- Akcesoria są zamontowane prawidłowo.

▲ OSTRZEŻENIE

- Jeśli urządzenie nie znajduje się w bezpiecznym stanie, jego elementy mogą działać nie-

prawidłowo, a zabezpieczenia być nieaktywne. Może dojść do poważnych obrażeń lub śmierci.

- ▶ Pracować wyłącznie z nieuszkodzonym adapterem do dwóch akumulatorów.
- ▶ Jeśli adapter do dwóch akumulatorów jest zabrudzony: wyczyścić go.
- ▶ Nie modyfikować adaptera do dwóch akumulatorów.
- ▶ Montować oryginalne akcesoria STIHL do tego adaptera do dwóch akumulatorów.
- ▶ Zamontować adapter do dwóch akumulatorów w sposób opisany w niniejszej instrukcji.
- ▶ Nie łączyć i nie zwierać styków elektrycznych adaptera do dwóch akumulatorów z metalowymi przedmiotami.
- ▶ Nie otwierać adaptera do dwóch akumulatorów.
- ▶ Wymienić zużyte lub uszkodzone etykiety ostrzegawcze.
- ▶ W razie wątpliwości skontaktować się z dealerem marki STIHL.

4.5.2 Akumulator

Akumulator jest bezpieczny dla użytkownika i otoczenia, jeżeli:

- Nie jest uszkodzony.
- Jest czysty i suchy.
- Działa i nie był modyfikowany.

▲ OSTRZEŻENIE

- W przeciwnym razie akumulator jest niebezpieczny. Skutkiem mogą być poważne obrażenia.
 - ▶ Pracować z użyciem nieuszkodzonego i działającego akumulatora.
 - ▶ Nie ładować akumulatora, jeśli jest uszkodzony lub wadliwy.
 - ▶ Jeśli akumulator jest zabrudzony, wyczyścić go.
 - ▶ Jeżeli akumulator jest mokry lub wilgotny, należy poczekać, aż zupełnie wyschnie, 17.3.
 - ▶ Nie modyfikować akumulatora.
 - ▶ Nie wkładać niczego w otwory w obudowie akumulatora.
 - ▶ Nie zwierać styków elektrycznych akumulatora metalowymi przedmiotami (grozi to zwarcie).
 - ▶ Nie otwierać akumulatora.
 - ▶ Wymienić zużyte lub uszkodzone etykiety ostrzegawcze.
- Uszkodzony akumulator może przeciekać. Płyn ten może spowodować podrażnienie skóry i oczu.

- ▶ Unikać kontaktu z płynem.
- ▶ W razie kontaktu ze skórą należy umyć dane miejsce dużą ilością wody z mydłem.
- ▶ W razie kontaktu z oczami należy płukać oczy dużą ilością wody przez co najmniej 15 minut i zasięgnąć porady lekarza.
- Uszkodzony lub wadliwy akumulator może wydzielać dziwny zapach, dymić lub zapalić się. Może dojść do poważnych obrażeń lub śmierci oraz szkód materialnych.
 - ▶ Jeżeli akumulator dziwnie pachnie lub zaczyna dymić, nie używać go i nie zbliżać do łatwopalnych substancji.
 - ▶ W przypadku zapalenia się akumulatora: Spróbować ugasić akumulator gaśnicą lub wodą.

4.6 Praca

▲ OSTRZEŻENIE

- W określonych sytuacjach użytkownik może nie zachować koncentracji podczas pracy. Użytkownik może potknąć się, upaść i poważnie zranić.
 - ▶ Pracę wykonywać spokojnie i w sposób przemyślany.
 - ▶ Jeżeli światło i widoczność nie są wystarczające: nie należy używać adaptera do dwóch akumulatorów.
 - ▶ Uważać na przeszkody.
 - ▶ W przypadku zmęczenia zrobić przerwę w pracy.
- Jeśli adapter do dwóch akumulatorów zacznie działać podczas pracy w sposób inny niż zwykle lub nietypowy, może znajdować się w niebezpiecznym stanie. Może dojść do poważnych obrażeń u osób lub szkód materialnych.
 - ▶ Zakończyć pracę, wyjąć akumulator i skontaktować się z dealerem STIHL.

4.7 Transport

4.7.1 Adapter do dwóch akumulatorów

▲ OSTRZEŻENIE

- Adapter do dwóch akumulatorów może przewrócić się lub przesunąć podczas przewozu pojazdem. Może dojść do obrażeń u osób lub szkód materialnych.
 - ▶ Wyciągnąć akumulator.
 - ▶ Zabezpieczyć adapter do dwóch akumulatorów pasami mocującymi lub siatką w taki sposób, aby nie mógł się przewrócić ani przesunąć.

4.7.2 Akumulator

▲ OSTRZEŻENIE

- Akumulator nie jest całkowicie odporny na wszystkie czynniki otoczenia. Jeśli akumulator jest narażony na określone warunki otoczenia, może ulec uszkodzeniu i mogą powstać szkody materialne.
 - ▶ Nie transportować uszkodzonego akumulatora.
- Akumulator może przewrócić się lub przesunąć podczas przewozu pojazdem. Może dojść do obrażeń lub szkód materialnych.
 - ▶ Zapakować akumulator w odpowiedni pojemnik transportowy lub inne opakowanie, w którym nie będzie się przesunął.
 - ▶ Zabezpieczyć opakowanie, aby nie mogło się poruszyć.

4.8 Przechowywanie

4.8.1 Adapter do dwóch akumulatorów

▲ OSTRZEŻENIE

- Dzieci nie są w stanie rozpoznać ani ocenić zagrożeń powodowanych przez adapter do dwóch akumulatorów. Skutkiem mogą być poważne obrażenia u dzieci.
 - ▶ Wyciągnąć akumulator.
 - ▶ Przechowywać adapter do dwóch akumulatorów w miejscu niedostępnym dla dzieci.
- Styki elektryczne adaptera do dwóch akumulatorów mogą zarzewieć od wilgoci. Adapter do dwóch akumulatorów może ulec uszkodzeniu.
 - ▶ Wyciągnąć akumulator.
 - ▶ Przechowywać adapter do dwóch akumulatorów w miejscu suchym i czystym.

4.8.2 Akumulator

▲ OSTRZEŻENIE

- Dzieci nie są w stanie rozpoznać ani ocenić zagrożeń powodowanych przez akumulator. Skutkiem mogą być poważne obrażenia u dzieci.
 - ▶ Akumulator przechowywać w miejscu niedostępnym dla dzieci.
- Akumulator nie jest całkowicie odporny na wszystkie czynniki otoczenia. Akumulator może ulec nieodwracalnemu uszkodzeniu pod wpływem niektórych zjawisk lub czynników.
 - ▶ Akumulator przechowywać w miejscu suchym i czystym.
 - ▶ Akumulator przechowywać w zamkniętym pomieszczeniu.

- ▶ Akumulator przechowywać osobno od urządzenia akumulatorowego.
- ▶ Jeśli akumulator jest przechowywany w ładowarce: odłączyć wtyczkę zasilającą i przechowywać akumulator w stanie naładowania między 40% a 60% (2 diody świecą na zielono).
- ▶ Temperatura w miejscu przechowywania akumulatora nie może przekraczać podanego zakresu,  17.2.

4.9 Czyszczenie, konserwacja i naprawy

▲ OSTRZEŻENIE



- Czyszczenie agresywnymi środkami, strumieniem wody lub ostrymi przedmiotami może spowodować uszkodzenie adaptera do dwóch akumulatorów i akumulatora. Nieprawidłowe czyszczenie adaptera do dwóch akumulatorów lub akumulatora może spowodować nieprawidłowe działanie podzespołów i wyłączenie urządzeń zabezpieczających. Skutkiem mogą być poważne obrażenia.
 - ▶ Czyścić adapter do dwóch akumulatorów i akumulator wyłącznie w sposób opisany w niniejszej instrukcji użytkowania.
- Nieprawidłowa konserwacja lub naprawa adaptera do dwóch akumulatorów lub akumulatora może spowodować nieprawidłowe działanie podzespołów i wyłączenie urządzeń zabezpieczających. Może dojść do poważnych obrażeń lub śmierci.
 - ▶ Nie należy samodzielnie poddawać adaptera do dwóch akumulatorów ani akumulatora konserwacji lub naprawom.
 - ▶ Jeśli adapter do dwóch akumulatorów lub akumulator wymagają przeglądu lub naprawy, skontaktować się z autoryzowanym dealerem STIHL.

5 Przygotowanie adaptera do dwóch akumulatorów do użycia

5.1 Przygotowanie adaptera do dwóch akumulatorów do użycia

Zawsze przed rozpoczęciem pracy należy wykonać następujące czynności:

- ▶ Sprawdzić akumulator,  10.
- ▶ Naładować całkowicie akumulator w sposób opisany w instrukcji obsługi ładowarek STIHL AL 101, 301, 301-4, 500.

- ▶ Wyczyścić adapter do dwóch akumulatorów,  14.1.
- ▶ Sprawdzić bezpieczny stan następujących elementów:
 - Adapter do dwóch akumulatorów,  14.1.
 - Akumulator,  4.5.2.
- ▶ Jeśli nie można wykonać opisanych czynności: nie używać adaptera do dwóch akumulatorów i kontaktować się z autoryzowanym dealerem STIHL.

5.2 Łączenie akumulatora z połączeniem bezprzewodowym Bluetooth® z aplikacją STIHL connected

- ▶ Aktywować interfejs bezprzewodowy Bluetooth® na urządzeniu mobilnym.
- ▶ Aktywować połączenie bezprzewodowe Bluetooth® na akumulatorze,  7.1.
- ▶ Pobrać na urządzenie mobilne aplikację STIHL connected z odpowiedniego sklepu z aplikacjami i utworzyć konto.
- ▶ Otworzyć aplikację STIHL connected i zalogować się.
- ▶ Dodać akumulator w aplikacji STIHL connected i postępować zgodnie z poleceniami wyświetlanymi na ekranie.

Dane kontaktowe i dalsze informacje można znaleźć na stronie <https://support.stihl.com> lub w aplikacji STIHL connected.

Aplikacja STIHL connected jest dostępna w zależności od rynku.

6 Wskazywanie naładowania i diody LED

6.1 Wskazanie naładowania

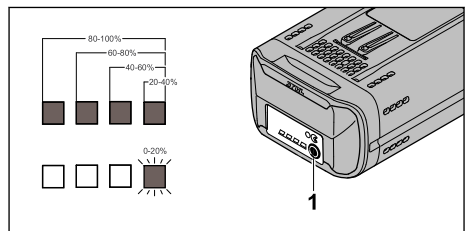

- ▶ Nacisnąć przycisk (1). Diody LED świecą ok. 5 sekund na zielono i wskazują stan naładowania.
- ▶ Jeżeli prawa dioda LED miga na zielono, naładować akumulator.

6.2 Diody na akumulatorze

Diody LED mogą wskazywać na stan naładowania lub awarię akumulatora. Diody mogą świecić lub migać zielonym lub czerwonym światłem.

Jeżeli diody świecą się lub migają na zielono, informują o stanie naładowania.

- ▶ Jeżeli diody świecą się lub migają na czerwono: usunąć awarię, [1] 16.

W urządzeniu akumulatorowym lub w akumulatorze występuje usterka.

7 Aktywacja i dezaktywacja połączenia bezprzewodowego Bluetooth®

7.1 Aktywacja połączenia bezprzewodowego Bluetooth®

- ▶ Jeśli akumulator posiada funkcję połączenia Bluetooth®: Nacisnąć przycisk i przytrzymać wciśnięty, aż dioda LED „BLUETOOTH®” obok symbolu  zaświeci się na niebiesko na ok. 3 sekundy.

Połączenie bezprzewodowe Bluetooth® w akumulatorze jest aktywne.

7.2 Dezaktywacja połączenia bezprzewodowego Bluetooth®

- ▶ Jeśli akumulator posiada funkcję połączenia Bluetooth®: Nacisnąć przycisk i przytrzymać wciśnięty, aż dioda LED „BLUETOOTH®” obok symbolu  sześć razy zamiga na niebiesko. Połączenie bezprzewodowe Bluetooth® akumulatora jest nieaktywne.

8 Podłączanie i odłączanie akumulatora

8.1 Wkładanie akumulatora



W komorze akumulatora 1 musi znajdować się akumulator. Komora akumulatora 2 może pozostać pusta.

Jeśli akumulator w komorze akumulatora 1 jest rozładowany: następuje rozładowanie akumulatora w komorze akumulatora 2.

W przypadku przełączenia adaptera do dwóch akumulatorów z komory akumulatora 1 na komorę akumulatora 2, w zależności od produktu, może wystąpić przerwa w zasilaniu.

Jeżeli wystąpi przerwa w zasilaniu: zwolnić dźwignię przełącznika na urządzeniu akumulatorowym i ponownie ją wcisnąć.

- ▶ Wyłączyć urządzenie akumulatorowe.
- ▶ Włożyć adapter do dwóch akumulatorów.

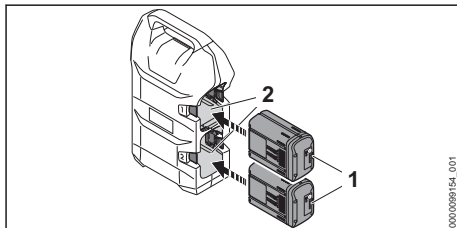

- ▶ Włożyć akumulator (1) do oporu do komory (2). Akumulator (1) zablokuje się ze słyszalnym kliknięciem.
- ▶ Podłączyć adapter do dwóch akumulatorów w sposób opisany w instrukcji użytkownika urządzenia akumulatorowego.

8.2 Wyjmowanie adaptera do dwóch akumulatorów

- ▶ Wyłączyć urządzenie akumulatorowe.
- ▶ Odłączyć adapter do dwóch akumulatorów w sposób opisany w instrukcji użytkownika urządzenia akumulatorowego.
- ▶ Położyć adapter do dwóch akumulatorów na płaskiej powierzchni.

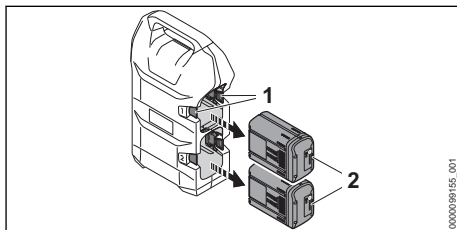

- ▶ Popchnąć dźwignię blokady (1). Akumulator (2) jest odblokowany i można go wyjąć.

9 Podłączanie i odłączanie adaptera do dwóch akumulatorów

9.1 Podłączanie adaptera do dwóch akumulatorów do urządzenia akumulatorowego STIHL na akumulatory STIHL AR L

- ▶ Podłączyć adapter do dwóch akumulatorów w sposób opisany w instrukcji użytkowania urządzenia akumulatorowego.

9.2 Odłączanie adaptera do dwóch akumulatorów

- ▶ Wyłączyć urządzenie akumulatorowe.
- ▶ Odłączyć adapter do dwóch akumulatorów w sposób opisany w instrukcji użytkowania urządzenia akumulatorowego.

10 Sprawdzić akumulator

10.1 Kontrola akumulatora

- ▶ Nacisnąć przycisk na akumulatorze. Diody LED świecą się lub migają.
- ▶ Jeżeli diody LED nie świecą lub nie migają: nie używać akumulatora i skontaktować się z dealerem STIHL. Akumulator jest niesprawny.

11 Po zakończeniu pracy

11.1 Po zakończeniu pracy

- ▶ Wyłączyć urządzenie akumulatorowe.
- ▶ Wyciągnąć akumulator.
- ▶ Wyjąć adapter do dwóch akumulatorów z urządzenia akumulatorowego.
- ▶ Jeżeli akumulator jest mokry lub wilgotny, należy zaczekać, aż zupełnie wyschnie,  17.3.
- ▶ Wyczyścić adapter do dwóch akumulatorów.
- ▶ Wyczyścić akumulator.

12 Transport

12.1 Transportowanie adaptera do dwóch akumulatorów

- ▶ Wyłączyć urządzenie akumulatorowe.
- ▶ Wyciągnąć akumulator.
- ▶ Wyjąć adapter do dwóch akumulatorów.

12.2 Transport akumulatora

- ▶ Wyciągnąć akumulator.
- ▶ Sprawdzić bezpieczny stan akumulatora.

- ▶ Zapakować akumulator tak, aby nie przesuwiał się w opakowaniu.
- ▶ Zabezpieczyć opakowanie, aby nie mogło się poruszyć.

Akumulator podlega przepisom dot. transportu towarów niebezpiecznych. Akumulator został sklasyfikowany jako UN 3480 (akumulatory litowo-jonowe) i przeszedł badania zgodnie z podręcznikiem ONZ „Badania i kryteria” część III, rozdział 38.3.

Przepisy dotyczące transportu można znaleźć na stronie www.stihl.com/safety-data-sheets.

13 Przechowywanie

13.1 Przechowywanie adaptera do dwóch akumulatorów

- ▶ Wyłączyć urządzenie akumulatorowe.
- ▶ Wyciągnąć akumulator.
- ▶ Wyjąć adapter do dwóch akumulatorów.
- ▶ Przechowywać adapter do dwóch akumulatorów w poniższy sposób:
 - Adapter do dwóch akumulatorów jest zabezpieczony przed przewróceniem lub przesunięciem.
 - Adapter do dwóch akumulatorów znajduje się w miejscu niedostępnym dla dzieci.
 - Adapter do dwóch akumulatorów jest czysty i suchy.

13.2 Przechowywanie akumulatora

Firma STIHL zaleca przechowywanie akumulatora naładowanego do poziomu od 40% do 60% (2 świecące się zielone diody).

- ▶ Przechowywać akumulator w poniższy sposób:
 - Akumulator przechowywać w miejscu niedostępnym dla dzieci.
 - Jest czysty i suchy.
 - Akumulator przechowywać w zamkniętym pomieszczeniu.
 - Akumulator nie jest podłączony do urządzenia.
 - Jeśli akumulator jest przechowywany w ładowarce: odłączyć wtyczkę zasilającą i przechowywać akumulator w stanie naładowania między 40% a 60% (2 diody świecą na zielono).
 - Temperatura w miejscu przechowywania akumulatora nie może przekraczać podanego zakresu,  17.2.

WSKAZÓWKA

- Jeśli akumulator nie jest przechowywany zgodnie z opisem w niniejszej instrukcji obsługi, może dojść do jego całkowitego rozładowania i przez to nieodwracalnego uszkodzenia.
 - ▶ Rozładowany akumulator przed przechowaniem naładować. Firma STIHL zaleca przechowywanie akumulatora naładowanego do poziomu od 40% do 60% (2 świecące na zielono diody).
 - ▶ Akumulator przechowywać osobno od urządzenia akumulatorowego.

14 Czyszczenie**14.1 Czyszczenie adaptera do dwóch akumulatorów**

- ▶ Wyłączyć urządzenie akumulatorowe.
- ▶ Wyciągnąć akumulator.
- ▶ Wyjąć adapter do dwóch akumulatorów.
- ▶ Usunąć ciała obce z adaptera do dwóch akumulatorów i wyczyścić go wilgotną szmatką.
- ▶ Wyczyścić pędzlem otwory wentylacyjne.
- ▶ Wyczyścić styki elektryczne adaptera do dwóch akumulatorów pędzlem lub miękką szczotką.

16 Rozwiązywanie problemów**16.1 Rozwiązywanie problemów z urządzeniem akumulatorowym, adapterem do dwóch akumulatorów lub akumulatorem**

Usterka	Diody na akumulatorze	Przyczyna	Sposób usunięcia
Urządzenie akumulatorowe nie załącza się po włączeniu lub wyłącza się w trakcie pracy.	1 dioda miga na zielono.	Zbyt niski poziom naładowania akumulatora.	▶ Naładować akumulator w sposób opisany w instrukcji obsługi ładowarek STIHL AL 101, 301, 301-4, 500.
	1 dioda świeci się na czerwono.	Akumulator jest za ciepły lub za zimny.	▶ Wyciągnąć akumulator. ▶ Pozostawić akumulator do ostygnięcia lub ogrzania.
	3 diody migają na czerwono.	W urządzeniu akumulatorowym doszło do zakłócenia.	▶ Wyciągnąć akumulator. ▶ Wyczyścić styki elektryczne adaptera do dwóch akumulatorów. ▶ Włożyć akumulator. ▶ Włączyć urządzenie akumulatorowe. ▶ Jeśli 3 diody nadal migają na czerwono: Skontaktować się z dealerem marki STIHL.
	3 diody świecą na czerwono.	Urządzenie akumulatorowe jest zbyt gorące.	▶ Wyciągnąć akumulator. ▶ Zostawić urządzenie akumulatorowe do ochłodzenia.
		Przerwanie zasilania pomiędzy urządze-	▶ Wyciągnąć akumulator.

14.2 Czyszczenie akumulatora

- ▶ Wyczyścić akumulator wycierając go wilgotną ścierką.

15 Konserwacja i naprawa**15.1 Konserwacja i naprawa adaptera do dwóch akumulatorów**



Adapter do dwóch akumulatorów nie wymaga przeglądów i nie może być naprawiany przez użytkownika.

- ▶ Jeśli adapter do dwóch akumulatorów jest niesprawny lub uszkodzony, nie używać adaptera do dwóch akumulatorów i skontaktować się z dealerem STIHL.

15.2 Konserwuj i naprawiaj dmuchawę

Akumulator nie wymaga obsługi i nie wolno go naprawiać.

- ▶ Jeżeli akumulator jest uszkodzony lub wadliwy: wymień go na sprawny.

Usterka	Diody na akumulatorze	Przyczyna	Sposób usunięcia
		niem akumulatorem oraz akumulatorem.	<ul style="list-style-type: none"> ▶ Wyczyścić styki elektryczne adaptera do dwóch akumulatorów. ▶ Włożyć akumulator. ▶ Jeśli po włączeniu urządzenie akumulatorem nie uruchomi się lub wyłączy się podczas pracy: wyczyścić powierzchnie styków adaptera do dwóch akumulatorów.
		Urządzenie akumulatorem lub akumulator są wilgotne.	▶ Zaczekać, aż urządzenie akumulatorem lub akumulator wyschną,  17.3.
Urządzenie akumulatorem wyłącza się podczas pracy.		Akumulator w komorze akumulatora 1 jest rozładowany.	<ul style="list-style-type: none"> ▶ Zwolnić dźwignię przełącznika na urządzeniu akumulatorem i ponownie ją wcisnąć. Adapter do dwóch akumulatorów automatycznie przełącza się na komorę akumulatora 2. Upewnić się, że w komorze akumulatora 2 znajduje się akumulator.
Urządzenie akumulatora pracuje za krótko.		Akumulator nie jest całkowicie naładowany.	▶ Naładować całkowicie akumulator w sposób opisany w instrukcji obsługi ładowarek STIHL AL 101, 301, 301-4, 500.
		Akumulator nie jest całkowicie naładowany.	▶ Naładować całkowicie akumulator w sposób opisany w instrukcji obsługi ładowarek STIHL AL 101, 301, 301-4, 500.
		Przekroczona żywotność akumulatora.	▶ Wymienić akumulator.
Aplikacja STIHL connected nie znajduje akumulatora z  .		Interfejs bezprzewodowy Bluetooth® w akumulatorze lub urządzeniu mobilnym jest nieaktywny.	▶ Aktywować interfejs bezprzewodowy Bluetooth® w akumulatorze lub urządzeniu mobilnym.
		Odległość między akumulatorem a urządzeniem mobilnym jest zbyt duża.	<ul style="list-style-type: none"> ▶ Zmniejszyć odległość,  17.1. ▶ Jeśli aplikacja STIHL connected w dalszym ciągu nie znajduje akumulatora: skontaktować się z dealerem marki STIHL.

16.2 Wsparcie produktowe i pomoc w zakresie użytkowania

Autoryzowany dealer STIHL oferuje wsparcie produktowe i pomoc w zakresie użytkowania.

Dane kontaktowe i dalsze informacje można znaleźć na stronie <https://support.stihl.com> lub www.stihl.com.

– Połączenie bezprzewodowe Bluetooth® (tylko dla akumulatorów z ):

17 Dane techniczne

17.1 Akumulator STIHL AP

- Rodzaj akumulatora: litowo-jonowy
- Napięcie: 36 V
- Pojemność w Ah: patrz tabliczka znamionowa
- Pojemność w Wh: patrz tabliczka znamionowa
- Masa w kg: patrz tabliczka znamionowa

- Transmisja danych: Bluetooth® 5.1. Urządzenie przenośne musi być kompatybilne z Bluetooth® Low Energy 5.0 i obsługiwać Generic Access Profile (GAP).
- Pasma częstotliwości: ISM 2,4 GHz
- Maksymalna moc wypromieniowana: 1 mW
- Zasięgi sygnału: ok. 10 m. Siła sygnału zależy od warunków otoczenia i urządzenia przenośnego. Zasięgi mogą się znacznie różnić w zależności od warunków zewnętrznych, w tym od zastosowanego odbiornika. W zamkniętych pomieszczeniach i z powodu metalowych barier (takich jak np. ściany, regały, walizki) zasięgi mogą być znacznie mniejsze.
- Wymagania dla systemu operacyjnego urządzenia przenośnego: Android lub iOS (w wersji aktualnej lub nowszej)

17.2 Zakresy temperatury



OSTRZEŻENIE

- Akumulator nie jest całkowicie odporny na wszystkie czynniki otoczenia. Pod wpływem niektórych zjawisk lub czynników może dojść do jego pożaru lub wybuchu. Może dojść do poważnych obrażeń lub szkód materiałowych.
 - ▶ Nie używać adaptera do dwóch akumulatorów ani akumulatora w temperaturze poniżej -20°C ani powyżej +50°C.
 - ▶ Nie przechowywać adaptera do dwóch akumulatorów ani akumulatora w temperaturze poniżej -20°C ani powyżej +70°C.

17.3 Zalecane zakresy temperatury

Dla uzyskania optymalnej sprawności adaptera do dwóch akumulatorów i akumulatora nie przekraczających następujących zakresów temperatury:

- Użytkowanie: od -10°C do +40°C
- Przechowywanie: od -20°C do +50°C

Jeśli akumulator będzie użytkowany lub przechowywany poza zalecanym zakresem temperatury, jego sprawność może się zmniejszyć.

Jeśli akumulator jest wilgotny lub mokry, należy go zostawić na co najmniej 48 godz. do wyschnięcia w temperaturze między 15°C a 50°C i przy wilgotności powietrza poniżej 70%. Wyższa wilgotność powietrza może wydłużyć czas schnięcia.

17.4 REACH

Rozporządzenie REACH jest unijnym rozporządzeniem w sprawie rejestracji, oceny, udzielania

zezwoleń i stosowanych ograniczeń w zakresie chemikaliów.

Informacje dotyczące zgodności z rozporządzeniem REACH znajdują się pod adresem: www.stihl.com/reach.

18 Чۑści zamienne i akcesoria

18.1 Чۑści zamienne i akcesoria

STIHL Symbole te oznaczają oryginalne części zamienne i akcesoria marki STIHL.

Firma STIHL zaleca używanie oryginalnych części zamiennych i akcesoriów STIHL.

Mimo nieustannej obserwacji rynku firma STIHL nie jest w stanie ocenić niezawodności, bezpieczeństwa i przydatności części zamiennych i akcesoriów innych producentów i dlatego nie może ręczyć za ich używanie.

Oryginalne części zamienne i akcesoria STIHL można nabyć u dealerów STIHL.

19 Utylizacja

19.1 Utylizacja adaptera do dwóch akumulatorów i akumulatora

Informacje na temat utylizacji są dostępne w lokalnym urzędzie lub u dealera marki STIHL.

Nieprawidłowa utylizacja może powodować szkody na zdrowiu i obciążać środowisko.

- ▶ Produkty STIHL i ich opakowania zgodnie z lokalnymi przepisami oddać do właściwego miejsca zbiórki w celu recyklingu.
- ▶ Nie utylizować z odpadami komunalnymi.

20 Adresy

www.stihl.com

Съдържание

1	Предговор.....	109
2	Информация относно настоящото Ръководството за употреба.....	109
3	Преглед на съдържанието.....	110
4	Указания за безопасност.....	111
5	Подготовка на адаптера с две отделения за акумулаторни батерии за работа....	115
6	Показване на състоянието на зареждане и светодиоди.....	115

7	Активиране и деактивиране на безжичен интерфейс Bluetooth®.....	116
8	Поставяне и изваждане на акумулатора	116
9	Свързване и разединяване на адаптера с две отделения за акумулаторни батерии	117
10	Проверка на акумулаторната батерия	117
11	След работа.....	117
12	Транспортиране.....	117
13	Съхранение.....	118
14	Почистване.....	118
15	Техническо обслужване и ремонт.....	118
16	Отстраняване на неизправности.....	119
17	Технически данни.....	120
18	Резервни части и принадлежности.....	121
19	Отстраняване /изхвърляне.....	121
20	Адреси.....	122

1 Предговор

Уважаеми клиенти,

Радваме се, че сте избрали изделие на фирма STIHL. Ние разработваме и произвеждаме продукти с най-високо качество в съответствие с изискванията на нашите клиенти. Така се създават продукти, които се отличават с висока надеждност дори при изключително високо натоварване.

STIHL също така държи на най-високото ниво в обслужването. Сътрудниците в специализираните ни търговски обекти са готови да ви дадат компетентна консултация и съвети, както и да поемат комплексно техническо обслужване на закупените от Вас апарати.

STIHL е категоричен привърженик на устойчивото и отговорно отношение към природата. Настоящото ръководство за употреба следва да Ви подпомогне в продължителното, сигурно и екологично използване на Вашия продукт на STIHL.

Благодарим Ви за доверието и Ви пожелаваме удоволствие от употребата на изделието от фирма STIHL.



Dr. Nikolas Stihl

ВАЖНО! ПРОЧЕТЕТЕ ПРЕДИ УПОТРЕБА – И СЪХРАНЯВАЙТЕ.

2 Информация относно настоящото Ръководството за употреба

2.1 Валидни документи

Важат местните правила по техниката на безопасност.

- ▶ В допълнение към тази инструкция за експлоатация прочетете, разберете и съхранявайте следните документи:
 - Инструкция за експлоатация на акумулаторен продукт STIHL
 - Указания за безопасност за акумулатор STIHL AP
 - Информация за безопасност за акумулатори STIHL и продукти с вграден акумулатор: www.stihl.com/safety-data-sheets

Допълнителна информация за STIHL connected, съвместими продукти и често задавани въпроси е на разположение на адрес www.connect.stihl.com или при специализиран търговец на STIHL.

Словесният знак Bluetooth® и графичните символи (лога) са регистрирани търговски марки и са собственост на Bluetooth SIG, Inc. Всяко използване на този словесен знак/графичен символ от страна на STIHL става под лиценз.

Акумулаторите с  са оборудвани с радиоинтерфейс Bluetooth®. Трябва да се спазват местните ограничения за работа (например в самолети или болници).

2.2 Обозначение на предупредителни указания, които се срещат в текста



ПРЕДУПРЕЖДЕНИЕ

- Това указание предупреждава за опасностите, които могат да доведат до тежки наранявания или до смърт.
 - ▶ Посочените мерки ще помогнат за предотвратяването на тежки наранявания или смърт.

УКАЗАНИЕ

- Това указание предупреждава за опасности, които могат да доведат до материални щети.
 - ▶ Посочените мерки ще помогнат за предотвратяването на материални щети.

2.3 Символи в текста

 Този символ насочва към глава от настоящото ръководство за употреба.

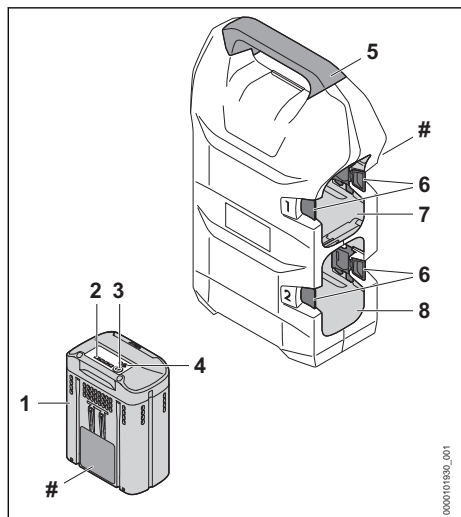
3 Преглед на съдържанието**3.1 Адаптер с две отделения за акумулаторни батерии****1 Акумулаторна батерия**

Акумулаторната батерия захранва задвижването с акумулаторна батерия изделие с енергия.

2 Светодиоди

Светодиодите показват състоянието на зареждане на акумулаторната батерия и евентуални неизправности.

3 Бутон

С този бутон се активират светодиодите на акумулаторната батерия.

4 Светодиод „BLUETOOTH®“ (само за акумулаторни батерии с )

Светодиодът показва активирането и деактивирането на безжичния интерфейс Bluetooth®.

5 Ръкохватка

Ръкохватката служи за носене на адаптера с две отделения за акумулаторни батерии.

6 Фиксиращ лост

Фиксиращите лостове фиксират акумулаторната батерия в приемното гнездо за акумулаторната батерия.

7 Приемно гнездо за акумулаторната батерия 1

Приемното гнездо за акумулаторната батерия поема акумулаторната батерия.

8 Приемно гнездо за акумулаторната батерия 2

Приемното гнездо за акумулаторната батерия поема акумулаторната батерия.

Табелка с техническите данни с машинния номер**3.2 Символи**

Символите могат да се намират върху акумулаторната батерия и означават следното:



1 светодиод свети в червено. Акумулаторната батерия е силно заргяла или силно се е охладила.



4 светодиода мигат в червено. В акумулаторната батерия има неизправност.



Акумулаторната батерия има безжичен интерфейс Bluetooth® и може да се свърже с приложението STIHL connected.



Посоченото в непосредствена близост до символа показва енергийното съдържание на акумулаторната батерия според спецификацията на производителя на клетката. Наличното за приложение енергийно съдържание е по-ниско.



Не изхвърляйте изделието заедно с битовите отпадъци.



В приемното гнездо за акумулаторната батерия 1 трябва да се постави една акумулаторна батерия. Приемното гнездо за акумулаторната батерия 2 може да остане празно.

4 Указания за безопасност

4.1 Предупредителни символи

Предупредителните символи върху адаптера с две отделения за акумулаторната батерия или акумулаторната батерия означават следното:



Спазвайте указанията за безопасност и мерките, свързани с тях.



Прочетете, разберете и съхранявайте ръководството за употреба.



Пазете акумулаторната батерия от горещина и огън.



Не потапяйте акумулаторните батерии в течности.

4.2 Употреба по предназначение

Адаптерът с две отделения за акумулаторни батерии свързва една или две акумулаторни батерии STIHL AP с изделие с акумулаторна батерия на STIHL с държач за адаптера с две отделения за акумулаторни батерии.

Адаптерът с две отделения за акумулаторни батерии може да се използва при дъжд.

Акумулаторната батерия може да се използва при дъжд.

Акумулаторната батерия STIHL AP захранва задвижването с акумулаторна батерия изделие с енергия.

По време на работа адаптерът с две отделения за акумулаторни батерии се свързва с изделие с акумулаторна батерия така, както е описано в ръководството за употреба на изделието с акумулаторна батерия.

Адаптерът с две отделения за акумулаторни батерии трябва да се използва само за BGA 300.1 и RMA 765 V.

Акумулаторната батерия с **B** комбинация с приложението STIHL connected прави възможно персонализирането и предаването на информация към акумулаторната батерия на базата на Bluetooth® технологията.

▲ ПРЕДУПРЕЖДЕНИЕ

- Ако адаптерът с две отделения за акумулаторни батерии или акумулаторната батерия не се използва по предназначение, може да се стигне до тежко нараняване или дори до смърт на хора, както и до възникване на материални щети.
 - ▶ Използвайте адаптера с две отделения за акумулаторни батерии така, както е описано в това ръководство за употреба.
 - ▶ Използвайте акумулаторната батерия така, както е описано в това ръководство за употреба, приложението STIHL connected App и на www.connect.stihl.com.
 - ▶ Не зареждайте акумулаторната батерия в адаптера с две отделения за акумулаторни батерии.

4.3 Изисквания към ползвателя

▲ ПРЕДУПРЕЖДЕНИЕ

- Ползвателите, които не са инструктирани предварително, не са в състояние да разпознаят или преценят опасностите, свързани с адаптера с две отделения а акумулаторни батерии и акумулаторната батерия. Ползвателят или други хора могат да бъдат сериозно ранени или убити.



- ▶ Прочетете, разберете и съхранявайте ръководството за употреба.

- ▶ Когато адаптерът с две отделения за акумулаторни батерии или акумулаторната батерия се дават на друг ползвател: да му се предаде също и ръководството за употреба.
- ▶ Уверете се, че ползвателят удовлетворява следните изисквания:
 - Ползвателят е отпочинал.
 - Ползвателят физически, сетивно и умствено е способен да обслужва адаптера с две отделения за акумулаторни батерии и акумулаторната батерия и да работи с тях. Ако ползвателят е с ограничени физически, сетивни или умствени способности, той може да работи с него само под надзора или инструктажа на отговорно лице.
 - Ползвателят е в състояние да разпознае и прецени опасностите от адаптера с две отделения за акуму-

латорни батерии и акумулаторната батерия.

- Ползвателят е пълнолетно лице или се обучава професионално в съответствие с националните разпоредби под надзора на друго лице.
- Ползвателят трябва да е получил инструкции от сътрудник в специализиран търговски обект на STIHL или от друго компетентно лице, преди да пристъпи към работа с адаптера с две отделения за акумулаторни батерии за първи път.
- Ползвателят не се намира под въздействие на алкохол, медикаменти или наркотици.

- ▶ При съмнения се обърнете към специализиран търговски обект на STIHL.

4.4 Работен участък и неговата околност

4.4.1 Адаптер с две отделения за акумулаторни батерии

▲ ПРЕДУПРЕЖДЕНИЕ

- Външните лица, децата и животните не могат да разпознават и оценяват опасностите, свързани с адаптера с две отделения за акумулаторни батерии. Външните лица, децата и животните могат да получат тежки наранявания.
 - ▶ Външни лица, деца и животни да не се допускат в работната зона.
 - ▶ Не оставяйте адаптера с две отделения за акумулаторни батерии без надзор.
 - ▶ Уверете се, че деца не могат да играят с адаптера с две отделения за акумулаторни батерии.

4.4.2 Акумулаторна батерия

▲ ПРЕДУПРЕЖДЕНИЕ

- Външните лица, децата и животните не могат да разпознават и оценяват опасностите, свързани с акумулаторната батерия. Външните лица, децата и животните могат да получат тежки наранявания.
 - ▶ Дръжте далеч външни лица, деца и животни.
 - ▶ Не оставяйте акумулаторната батерия без надзор.
 - ▶ Уверете се, че деца не могат да играят с акумулаторната батерия.
- Акумулаторната батерия не е защитена срещу всички въздействия на околната

среда. Ако акумулаторната батерия е изложена на неподходящи въздействия на околната среда, тя може да се запали, да експлодира или да се повреди непоправимо. В резултат от това може да се стигне до тежки наранявания на хора и възникване на материални щети.



- ▶ Пазете акумулаторната батерия от горещина и огън.
- ▶ Не хвърляйте ножицата в огън.

- ▶ Не използвайте или съхранявайте акумулаторната батерия извън посочените температурни граници, 17.2.



- ▶ Не потапяйте акумулаторните батерии в течности.

- ▶ Дръжте акумулаторната батерия далеч от малки метални части.
- ▶ Не излагайте акумулаторната батерия на високо налягане.
- ▶ Не излагайте акумулаторната батерия на микровълни.
- ▶ Защитете акумулаторната батерия от химикали и соли.

4.5 Състояние, съответстващо на изискванията за безопасност

4.5.1 Адаптер с две отделения за акумулаторни батерии

Адаптерът с две отделения за акумулаторни батерии се намира в състояние, съответстващо на изискванията за безопасност, когато са изпълнени следните условия:

- Адаптерът с две отделения за акумулаторни батерии не е повреден.
- Адаптерът с две отделения за акумулаторни батерии е чист.
- Адаптерът с две отделения за акумулаторни батерии функционира и не е променен.
- За този адаптер с две отделения за акумулаторни батерии са монтирани оригинални принадлежности на STIHL.
- Принадлежностите са монтирани правилно.

▲ ПРЕДУПРЕЖДЕНИЕ

- При състояние, неотговарящо на изискванията за техническа безопасност, е възможно конструктивни части вече да не функционират правилно, а предпазните устройства да не действат. Може да се

стигне до сериозни наранявания или смърт на хора.

- ▶ Работете с неповреден адаптер с две отделения за акумулаторни батерии.
- ▶ Ако адаптерът с две отделения за акумулаторни батерии е замърсен: почистете го.
- ▶ Не променяйте адаптера с две отделения за акумулаторни батерии.
- ▶ За този адаптер с две отделения за акумулаторни батерии монтирайте само оригинални принадлежности на STIHL.
- ▶ Монтирайте адаптера с две отделения за акумулаторни батерии така, както е описано в това ръководство за употреба.
- ▶ Не присъединявайте или свързвайте никакво електрическите контакти на адаптера с две отделения за акумулаторни батерии с метални предмети.
- ▶ Не отваряйте адаптера с две отделения за акумулаторни батерии.
- ▶ Сменете износените или повредени указателни табелки.
- ▶ При съмнения се обърнете към специализиран търговски обект на STIHL.

4.5.2 Акумулаторна батерия

Акумулаторната батерия се намира в състояние, съответстващо на изискванията за безопасност, когато са изпълнени следните условия:

- Акумулаторната батерия не е повредена.
- Акумулаторната батерия е чиста и суха.
- Акумулаторната батерия функционира и не е променена.

▲ ПРЕДУПРЕЖДЕНИЕ

- Акумулаторната батерия повече не може да функционира безопасно, ако не е в състояние, съответстващо на изискванията за безопасност. Може да се стигне до сериозни наранявания на хората.
 - ▶ Работете с неповредена и функционираща акумулаторна батерия.
 - ▶ Не зареждайте повредена или дефектна акумулаторна батерия.
 - ▶ Ако акумулаторната батерия е замърсена: почистете я.
 - ▶ Ако акумулаторна батерия е мокра: оставете я да изсъхне, ☑ 17.3.
 - ▶ Не променяйте акумулаторната батерия.
 - ▶ Не вкарвайте предмети в отворите на акумулаторната батерия.
 - ▶ Не присъединявайте или свързвайте никакво електрическите контакти на аку-

мулаторната батерия с метални предмети.

- ▶ Не отваряйте акумулаторната батерия.
- ▶ Сменете износените или повредени указателни табелки.
- От повредена акумулаторна батерия може да изтича течност. Ако течността влезе в контакт с кожата или очите, кожата или очите могат да бъдат раздразнени.
 - ▶ Избягвайте контакт с течността.
 - ▶ При контакт с кожата: засегнатите участъци на кожата да се измият обилно с вода и сапун.
 - ▶ При контакт с очите: очите да се изплакват обилно с вода в продължение на най-малко 15 минути и да се потърси лекар.
- Повредената или дефектна акумулаторна батерия може да мирише необичайно, да пуши гори. Може да се стигне до тежки наранявания и смърт на хора и до материални щети.
 - ▶ Ако акумулаторната батерия мирише необичайно, пуши или гори: тя да не бива да се използва и трябва да се държи далеч от горивни материали.
 - ▶ Ако акумулаторната батерия гори: опитайте се да загазите акумулаторната батерия с пожарогасител или вода.

4.6 Работа

▲ ПРЕДУПРЕЖДЕНИЕ

- В някои ситуации ползвателят не може да работи концентрирано. Тогава ползвателят може да се спъне, да падне и тежко да се нарани.
 - ▶ Работете спокойно и съсредоточено.
 - ▶ Ако условията на видимост или осветление са лоши: не работете с адаптера с две отделения за акумулаторни батерии.
 - ▶ Внимавайте за препятствия.
 - ▶ Ако се появят признаци на умора: направете почивка по време на работата.
- Ако по време на работа забележите промени или нещо необичайно в поведението на адаптера с две отделения за акумулаторни батерии, това означава, че състоянието му може да не съответства на изискванията за техническа безопасност. Хората могат да бъдат сериозно наранени и да възникнат материални щети.
 - ▶ Прекратете работа, извадете акумулаторната батерия и се обърнете към специализиран търговски обект на STIHL.

4.7 Транспортиране

4.7.1 Адаптер с две отделения за акумулаторни батерии

▲ ПРЕДУПРЕЖДЕНИЕ

- При транспортирането адаптерът с две отделения за акумулаторни батерии може да се преобърне или да се измести. Хората могат да бъдат наранени или да възникнат материални щети.
 - ▶ Извадете акумулаторната батерия.
 - ▶ Обезопасете адаптера с две отделения за акумулаторни батерии с обтяжни колани, ремъци или мрежа така, че да не може да се преобърне или измести.

4.7.2 Акумулаторна батерия

▲ ПРЕДУПРЕЖДЕНИЕ

- Акумулаторната батерия не е защитена срещу всички въздействия на околната среда. Ако акумулаторната батерия се подложи на неподходящи въздействия на околната среда, тя може да се повреди и могат да възникнат материални щети.
 - ▶ Не бива да се транспортира повредена акумулаторна батерия.
- При транспортирането акумулаторната батерия може да се преобърне или да се измести. Това може да причини тежки наранявания на хора и материални щети.
 - ▶ Акумулаторната батерия трябва да се опакова така в опаковката, че да не може да се мести.
 - ▶ Подсигурете опаковката така, че да не може да се движи.

4.8 Съхранение

4.8.1 Адаптер с две отделения за акумулаторни батерии

▲ ПРЕДУПРЕЖДЕНИЕ

- Децата не могат да разпознават и оценяват опасностите, свързани с адаптера с две отделения за акумулаторни батерии. Децата могат да бъдат сериозно наранени.
 - ▶ Извадете акумулаторната батерия.
 - ▶ Съхранявайте адаптера с две отделения за акумулаторни батерии извън обсега на деца.
- Електрическите контакти на адаптера с две отделения за акумулаторни батерии могат да рждясат от влага. Адаптерът с две отделения за акумулаторни батерии може да се повреди.

- ▶ Извадете акумулаторната батерия.
- ▶ Съхранявайте адаптера с две отделения за акумулаторни батерии в чисто и сухо състояние.

4.8.2 Акумулаторна батерия

▲ ПРЕДУПРЕЖДЕНИЕ

- Децата не могат да разпознават и оценяват опасностите, свързани с акумулаторната батерия. Децата могат да бъдат сериозно наранени.
 - ▶ Съхранявайте акумулаторната батерия извън обсега на деца.
- Акумулаторната батерия не е защитена срещу всички въздействия на околната среда. Ако акумулаторната батерия е изложена на неподходящи въздействия на околната среда, тя може да се повреди неправилно.
 - ▶ Съхранявайте акумулаторната батерия в чисто и сухо състояние.
 - ▶ Съхранявайте акумулаторната батерия в затворено помещение.
 - ▶ Съхранявайте акумулаторната батерия отделно от izdelieto.
 - ▶ Ако акумулаторната батерия се съхранява в зарядното устройство: извадете щепсела и съхранявайте акумулаторната батерия със състояние на зареждане между 40 % и 60 % (2 светодиода).
 - ▶ Не съхранявайте акумулаторната батерия извън посочените температурни граници,  17.2.

4.9 Почистване, поддръжка и ремонт

▲ ПРЕДУПРЕЖДЕНИЕ





- Агресивни почистващи препарати, почистване с водна струя или остри предмети могат да повредят адаптера с две отделения за акумулаторни батерии и акумулаторната батерия. Ако адаптерът с две отделения за акумулаторни батерии или акумулаторната батерия не бъдат почистени правилно, конструктивните им части няма да функционират нормално, а предпазните устройства ще престанат да действат. Хората могат да бъдат сериозно наранени.
 - ▶ Почиствайте адаптера с две отделения за акумулаторни батерии и акумулаторната батерия така, както е описано в това ръководство за употреба.

- Ако поддръжката или ремонтът на адаптера с две отделения за акумулаторни батерии или акумулаторната батерия не се извършват правилно, конструктивните им части няма да функционират правилно, а предпазните устройства ще престанат да действат. Може да се стигне до сериозни наранявания или смърт на хора.
 - ▶ Не извършвайте самостоятелно поддръжка или ремонт на адаптера с две отделения за акумулаторни батерии и акумулаторната батерия.
 - ▶ В случай, че адаптерът с две отделения за акумулаторни батерии или акумулаторната батерия трябва да се обслужи или ремонтира: обърнете се към специализиран търговски обект на STIHL.

5 Подготовка на адаптера с две отделения за акумулаторни батерии за работа

5.1 Подготовка на адаптера с две отделения за акумулаторни батерии за работа

Преди всяко започване на работа трябва да се извършват следните стъпки:

- ▶ Проверете акумулаторната батерия,  10.
- ▶ Заредете акумулаторната батерия напълно, както е описано в ръководството за употреба на зарядни устройства STIHL AL 101, 301, 301-4, 500.
- ▶ Почистете адаптера с две отделения за акумулаторни батерии,  14.1.
- ▶ Уверете се, че следните конструктивни части се намират в състояние, отговарящо на изискванията за техническа безопасност:
 - адаптера с две отделения за акумулаторни батерии,  14.1.
 - акумулаторната батерия,  4.5.2.
- ▶ Ако тези стъпки не могат да се извършат: не използвайте повече адаптера с две отделения за акумулаторни батерии и се обърнете към специализиран търговски обект на STIHL.

5.2 Свързване на акумулаторната батерия с безжичен интерфейс Bluetooth® с приложението STIHL connected

- ▶ Активирайте безжичния интерфейс Bluetooth® на мобилния терминал.
- ▶ Активирайте безжичния интерфейс Bluetooth® на акумулаторната батерия,  7.1.
- ▶ Изтеглете приложението на STIHL connected от магазина с приложения на мобилния терминал и създайте акаунт.
- ▶ Отворете приложението на STIHL connected и се регистрирайте.
- ▶ Добавете акумулаторна батерия в приложението на STIHL connected и следвайте инструкциите на екрана.

Възможности за контакт и допълнителна информация можете да намерите на <https://support.stihl.com> или в приложението STIHL connected.

Приложението STIHL connected е на разположение в зависимост от пазара.

6 Показване на състоянието на зареждане и светодиоди

6.1 Показване на състоянието на зареждане

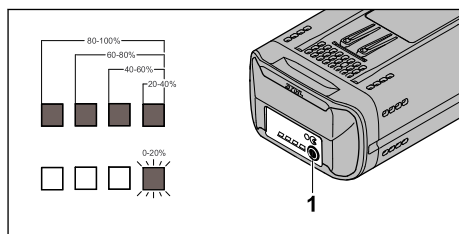

- ▶ Натиснете бутона (1). Светодиодите светят за ок. 5 секунди в зелено и показват състоянието на зареждане.
- ▶ Ако десният светодиод мига в зелено: заредете акумулатора.

6.2 Светодиоди (LED) на акумулаторната батерия

Светодиодите могат да показват състоянието на зареждане или наличието на неизправно-

сти в акумулаторната батерия. Светодиодите могат да светят или да мигат в зелено или в червено.

Когато светодиодите светят или мигат в зелено, те показват състоянието на зареждане.

- ▶ Когато светодиодите светят или мигат в червено: отстранете неизправностите,  16.

В задвижваното с акумулаторна батерия изделие или в акумулаторната батерия има неизправност.

7 Активиране и деактивиране на безжичен интерфейс Bluetooth®

7.1 Активиране на безжичния интерфейс Bluetooth®

- ▶ Ако акумулаторната батерия има безжичен интерфейс Bluetooth®: натиснете бутона и го задръжте натиснат дотогава, докато светодиодът „BLUETOOTH®“ до символа  свети в синьо за ок. 3.

Безжичният интерфейс Bluetooth® на акумулаторната батерия е активиран.

7.2 Деактивиране на безжичния интерфейс Bluetooth®

- ▶ Ако акумулаторната батерия има безжичен интерфейс Bluetooth®: натиснете бутона и го задръжте натиснат дотогава, докато светодиодът „BLUETOOTH®“ до символа  мигне в синьо шест пъти.

Безжичният интерфейс Bluetooth® на акумулаторната батерия е деактивиран.

8 Поставяне и изваждане на акумулатора

8.1 Поставяне на акумулаторната батерия



В приемното гнездо за акумулаторната батерия 1 трябва да се постави една акумулаторна батерия. Приемното гнездо за акумулаторната батерия 2 може да остане празно.

Ако акумулаторът в приемното гнездо за акумулаторната батерия 1 е празен: батерията в

приемното гнездо за акумулаторната батерия 2 е изтощена.

Ако адаптерът с две отделения за акумулаторна батерия е превключен от приемно гнездо за акумулаторната батерия 1 на приемно гнездо за акумулаторната батерия 2, може да се стигне до прекъсване на захранването в зависимост от продукта.

Ако се стигне до прекъсване на захранването: пуснете листа за ръчно включване/изключване на изделието с акумулаторна батерия и го натиснете отново.

- ▶ Изключване на изделието с акумулаторна батерия
- ▶ Поставете адаптера с две отделения за акумулаторни батерии.

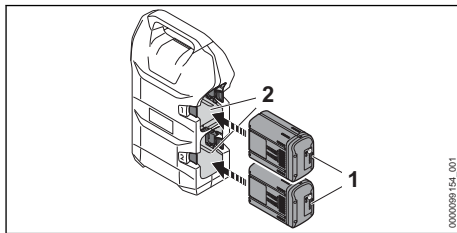

- ▶ Натиснете акумулаторната батерия (1) до упор в приемния ѝ отвор (2). Акумулаторната батерия (1) се фиксира с щракване и е блокирана.
- ▶ Свържете адаптера с две отделения за акумулаторни батерии така, както е описано в ръководството за употреба на изделието с акумулаторна батерия.

8.2 Изваждане на адаптера с две отделения за акумулаторни батерии

- ▶ Изключете изделието с акумулаторна батерия.
- ▶ Разединявайте адаптера с две отделения за акумулаторни батерии така, както е описано в ръководството за употреба на изделието с акумулаторна батерия.
- ▶ Поставете адаптера с две отделения за акумулаторни батерии върху равна повърхност.

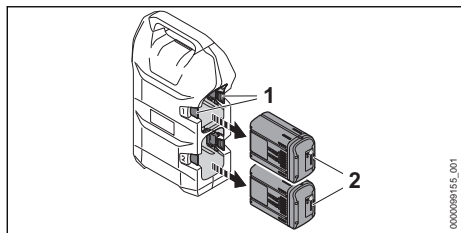

- ▶ Натиснете блокиращия лост (1). Акумулаторната батерия (2) е деблокирана и може да се извади.

9 Свързване и разединяване на адаптера с две отделения за акумулаторни батерии

9.1 Свързване на адаптера с две отделения за акумулаторни батерии с изделие с акумулаторна батерия на STIHL за акумулаторната батерия STIHL AR L

- ▶ Свържете адаптера с две отделения за акумулаторни батерии така, както е описано в ръководството за употреба на изделието с акумулаторна батерия.

9.2 Разединяване на адаптера с две отделения за акумулаторни батерии

- ▶ Изключете изделието с акумулаторна батерия.
- ▶ Разединявайте адаптера с две отделения за акумулаторни батерии така, както е описано в ръководството за употреба на изделието с акумулаторна батерия.

10 Проверка на акумулаторната батерия

10.1 Проверете акумулаторната батерия

- ▶ Натиснете бутона на акумулаторната батерия. Светодиодите светят или мигат.
- ▶ Ако светодиодите не светят или не мигат: акумулаторната батерия да не се използва и да се потърси помощта на сътрудник в специализиран търговски обект на STIHL.

В акумулаторната батерия има неизправност.

11 След работа

11.1 След работа

- ▶ Изключете изделието с акумулаторна батерия.
- ▶ Извадете акумулаторната батерия.
- ▶ Извадете адаптера с две отделения за акумулаторни батерии от изделието с акумулаторна батерия.
- ▶ Ако акумулаторната батерия е мокра: оставете акумулаторната батерия да изсъхне, ▣ 17.3.
- ▶ Почистете адаптера с две отделения за акумулаторни батерии.
- ▶ Почистете акумулаторната батерия.

12 Транспортиране

12.1 Транспортиране на адаптера с две отделения за акумулаторни батерии

- ▶ Изключете изделието с акумулаторна батерия.
- ▶ Извадете акумулаторната батерия.
- ▶ Извадете адаптера с две отделения за акумулаторни батерии.

12.2 Транспортиране на акумулаторната батерия

- ▶ Извадете акумулаторната батерия.
- ▶ Убедете се, че акумулаторната батерия се намира в състояние, съответстващо на изискванията за техническа безопасност.
- ▶ Опаковайте акумулаторната батерия така, че да не може да се мести в опаковката.
- ▶ Подсигурете опаковката така, че да не може да се движи.

Акумулаторната батерия подлежи на изискванията за транспортиране на опасни товари. Акумулаторната батерия е класифицирана като UN 3480 (литиево-йонни батерии) и е изпитана в съответствие с Ръководството на ООН "Изпитвания и критерии, част III, подраздел 38.3".

Правилата за транспортиране са посочени на www.stihl.com/safety-data-sheets.

13 Съхранение

13.1 Съхранение на адаптера с две отделения за акумулаторни батерии

- ▶ Изключете изделието с акумулаторна батерия.
- ▶ Извадете акумулаторната батерия.
- ▶ Извадете адаптера с две отделения за акумулаторни батерии.
- ▶ Съхранявайте адаптера с две отделения за акумулаторни батерии така, че да бъдат изпълнени следните условия:
 - Адаптерът с две отделения за акумулаторни батерии не може да се преобърне или измести.
 - Адаптерът с две отделения за акумулаторни батерии е извън обсега на деца.
 - Адаптерът с две отделения за акумулаторни батерии е чист и сух.

13.2 Съхраняване на акумулаторната батерия

STIHL препоръчва акумулаторната батерия да се съхранява в състояние на зареждане между 40 % и 60 % (2 светодиода постоянно в зелено светодиода).

- ▶ Съхранявайте акумулаторната батерия така, че да бъдат изпълнени следните условия:
 - Акумулаторната батерия да се намира извън обсега на деца.
 - Акумулаторната батерия е чиста и суха.
 - Акумулаторната батерия да се намира в затворено помещение.
 - Акумулаторната батерия е свалена от изделието.
 - Ако акумулаторната батерия се съхранява в зарядното устройство: извадете щепсела и съхранявайте акумулаторната батерия със състояние на зареждане между 40 % и 60 % (2 светодиода постоянно в зелено светодиода).
 - Акумулаторната батерия не е съхранявана извън посочените температурни граници,  17.2.

УКАЗАНИЕ

- Ако акумулаторната батерия не се съхранява така, както е описано в това ръководство за употреба, акумулаторната батерия може да се разрези дълбоко и по този начин да се повреди непоправимо.
 - ▶ Заредете изтощена батерия, преди да я съхранявате. STIHL препоръчва акумулаторната батерия да се съхранява в състояние на зареждане между 40 % и 60 % (2 светодиода постоянно в зелено светодиода).
 - ▶ Съхранявайте акумулаторната батерия отделно от изделието.

14 Почистване

14.1 Почистване на адаптера с две отделения за акумулаторни батерии

- ▶ Изключете изделието с акумулаторна батерия.
- ▶ Извадете акумулаторната батерия.
- ▶ Извадете адаптера с две отделения за акумулаторни батерии.
- ▶ Извадете чуждите тела от адаптера с две отделения за акумулаторни батерии и почистете адаптера с влажна кърпа.
- ▶ Почистете вентилационните отвори с четка.
- ▶ Почистете електрическите контакти на адаптера с две отделения за акумулаторни батерии с малка четчица или мека четка.

14.2 Почистване на акумулатора

- ▶ Почистете акумулатора (батерията) с влажна кърпа.

15 Техническо обслужване и ремонт

15.1 Поддръжка и ремонт на адаптера с две отделения за акумулаторни батерии

Няма необходимост от поддръжка на адаптера с две отделения за акумулаторни батерии, то не бива да се ремонтира от самия ползвател.

- ▶ Ако адаптерът с две отделения за акумулаторни батерии е дефектно или повредено: не го използвайте и се обърнете към специализиран търговски обект на STIHL.

15.2 Поддръжка и ремонт на акумулатора



- ▶ Ако акумулаторът е дефектен или повреден: сменете акумулатора.

Няма необходимост от поддръжка на акумулатора и той не може да бъде ремонтиран.

16 Отстраняване на неизправности

16.1 Отстраняване на неизправности на изделието с акумулаторна батерия, адаптера с две отделения за акумулаторни батерии или акумулаторната батерия

Неизправност	Светодиоди на акумулаторната батерия	Причина	Отстраняване
При включване задвижваното с акумулаторна батерия изделие не започва да работи или се изключва по време на работа.	1 светодиод мига в зелено.	Състоянието на зареждане на акумулаторната батерия е твърде ниско.	▶ Зареждайте акумулаторната батерия както е описано в ръководството за употреба на зарядните устройства STIHL AL 101, 301, 301-4, 500.
	1 светодиод свети в червено в червено.	Акумулаторната батерия е силно загоряла или силно се е охладила.	▶ Извадете акумулаторната батерия. ▶ Оставете акумулаторната батерия да се охлади или затопли.
	3 светодиода мигат в червено.	В задвижваното с акумулаторна батерия изделие има неизправност.	▶ Извадете акумулаторната батерия. ▶ Почистете електрическите контакти на адаптера с две отделения за акумулаторни батерии. ▶ Поставете акумулаторната батерия. ▶ Включете задвижваното с акумулаторна батерия изделие. ▶ Ако 3 светодиода продължават да мигат в червено: обърнете се към специализиран търговски обект на STIHL.
	3 светодиода светят в червено.	Задвижваното с акумулаторна батерия изделие е твърде топло.	▶ Извадете акумулаторната батерия. ▶ Оставете задвижваното с акумулаторна батерия изделие да се охлади.
		Електрическата връзка между задвижваното с акумулаторна батерия изделие и акумулаторната батерия е прекъсната.	▶ Извадете акумулаторната батерия. ▶ Почистете електрическите контакти на адаптера с две отделения за акумулаторни батерии. ▶ Поставете акумулаторната батерия. ▶ Ако изделието с акумулаторна батерия все още не се задейства при включване или се изключва по време на работа: почистете контактните повърхности на адаптера с две отделения за акумулаторни батерии.
		Задвижваното с акумулаторна батерия изделие или акумулаторната батерия са влажни.	▶ Оставете задвижваното с акумулаторна батерия изделие или акумулаторната батерия да се охладят,  17.3.

Неизправност	Светодиоди на акумулаторната батерия	Причина	Отстраняване
Изделието с акумулаторна батерия се изключва по време на работа.		Акумулаторната батерия в приемното гнездо за акумулаторната батерия 1 е празно.	<ul style="list-style-type: none"> ▶ Пуснете лоста за ръчно включване/ изключване на изделието с акумулаторна батерия и го натиснете отново. <p>Адаптерът с две отделения за акумулаторни батерии превключва автоматично на приемното гнездо за акумулаторната батерия 2.</p> <p>Уверете се, че в приемното гнездо за акумулаторната батерия 2 има акумулаторна батерия.</p>
		Акумулаторната батерия не е заредена напълно.	<ul style="list-style-type: none"> ▶ Заредете акумулаторната батерия напълно, както е описано в ръководството за употреба на зарядни устройства STIHL AL 101, 301, 301-4, 500.
Продължителността на работа на задвижването с акумулаторна батерия изделие е твърде кратка.		Акумулаторната батерия не е заредена напълно.	<ul style="list-style-type: none"> ▶ Зареждайте акумулаторната батерия докрай, както е описано в ръководството за употреба на зарядни устройства STIHL AL 101, 301, 301-4, 500.
		Експлоатационният живот на акумулаторната батерия е надхвърлен.	<ul style="list-style-type: none"> ▶ Сменете акумулаторната батерия.
Акумулаторната батерия с  не може да бъде открита с приложението STIHL connected.		Безжичният интерфейс Bluetooth® на акумулаторната батерия или на мобилния терминал е деактивиран.	<ul style="list-style-type: none"> ▶ Активирайте безжичния интерфейс Bluetooth® на акумулаторната батерия и на мобилния терминал.
		Разстоянието между акумулаторната батерия и мобилния терминал е твърде голямо.	<ul style="list-style-type: none"> ▶ Намалете разстоянието,  17.1. ▶ Ако акумулаторната батерия все още не може да бъде открита с приложението STIHL connected: обърнете се към специализиран търговски обект на STIHL.

16.2 Поддръжка за продукта и помощ за употребата

Поддръжка за продукта и помощ за употребата можете да получите в специализиран търговски обект на STIHL.

Възможности за контакт и допълнителна информация можете да намерите на <https://support.stihl.com> или www.stihl.com.

17 Технически данни

17.1 Акумулаторна батерия STIHL AP

- Технология на акумулаторната батерия: литиево-йонна
- Напрежение: 36 V
- Капацитет в Ah: виж табелката с данни
- Вътрешна енергия в Wh: виж табелката с данни
- Тегло в kg: виж заводска табелка
- Безжичен интерфейс Bluetooth® (само за акумулаторни батерии с ):

- Връзка за данни: Bluetooth® 5.1. Мобилният терминал трябва да е съвместим с Bluetooth® Low Energy 5.0 и да поддържа Generic Access Profile (GAP).
- честотна лента: ISM лента 2,4 GHz
- Максимална излъчвана мощност на предавателя: 1 mW
- Обхват на сигнала: ок. 10 m. Силата на сигнала зависи от условията на обкръжаващата среда и мобилния терминал. Обхватът може да се различава значително в зависимост от външните условия, включително използваното приемно устройство. В затворените пространства и през металните бариери (например стени, рафтове, куфари) обхватът може значително да се намали.
- Изисквания за операционната система на мобилния терминал: Android или iOS (в текущата версия или по-нова)

17.2 Температурни граници

ПРЕДУПРЕЖДЕНИЕ

- Акумулаторната батерия не е защитена срещу всички въздействия на околната среда. Ако акумулаторната батерия е изложена на неподходящи въздействия на околната среда, тя може да експлодира. Хората могат да бъдат сериозно наранени и да възникнат материални щети.
 - ▶ Не използвайте адаптера с две отделения за акумулаторни батерии или акумулаторната батерия при температури под - 20 °C или над + 50 °C.
 - ▶ Не съхранявайте адаптера с две отделения за акумулаторни батерии или акумулаторната батерия при температури под - 20 °C или над + 70 °C.

17.3 Препоръчителни температурни диапазони

За постигане на оптимална производителност на адаптера с две отделения за акумулаторни батерии и на акумулаторната батерия вземете предвид следните температурни диапазони:

- Употреба: - 10 °C до + 40 °C
- Съхранение: - 20 °C до + 50 °C

Ако акумулаторната батерия се използва или съхранява извън препоръчителните температурни диапазони, производителността може да се понижи.

Ако акумулаторната батерия е мокра или влажна, оставете я да изсъхне за поне 48 ч при над + 15 °C и под + 50 °C, както и при 70 % влажност на въздуха. По-висока влажност може да увеличи времето за изсъхване.

17.4 REACH

Съкращението "REACH" обозначава регламента на ЕГ (Европ. общност) за регистриране, анализ и допустимост на химическите препарати.

Информацията за изпълнение на регламента REACH е посочена по-долу www.stihl.com/reach.

18 Резервни части и принадлежности

18.1 Резервни части и принадлежности

STIHL  С тези символи се обозначават оригинални резервни части на STIHL и оригинални принадлежности на STIHL.

Фирма STIHL препоръчва да се използват оригинални резервни части и оригинални принадлежности на STIHL.

Резервните части и принадлежностите на други производители не могат да бъдат оценени от STIHL по отношение на надеждността, безопасността и пригодността им, въпреки продължаващото наблюдение на пазара и STIHL не може да гарантира използването им.

Оригинални резервни части и оригинални принадлежности на STIHL се предлагат от специализиран търговски обект на STIHL.

19 Отстраняване /изхвърляне

19.1 Изхвърляне на адаптера с две отделения за акумулаторни батерии

Информация относно изхвърлянето можете да получите от местната администрация или от специализиран търговски обект на STIHL.

Неправилното изхвърляне може да увреди здравето и да замърси околната среда.

- ▶ Zанесете продуктите на STIHL, включително опаковките, до подходящ събирателен пункт за рециклиране в съответствие с местните разпоредби.
- ▶ Не изхвърляйте заедно с битовите отпадъци.

20 Adresi

www.stihl.com

Cuprins

1	Prefață.....	122
2	Informații referitoare la acest Manual de инструкции.....	122
3	Cuprins.....	123
4	Instrucțiuni de siguranță.....	123
5	Pregătirea adaptorului cu două sloturi pentru acumulatora pentru utilizare.....	127
6	Indicarea stării de încărcare și LED-urile	128
7	Activarea și dezactivarea interfeței radio Bluetooth®.....	128
8	Introducerea și scoaterea bateriei.....	128
9	Conectarea și deconectarea adaptorului cu două sloturi pentru acumulatora.....	129
10	Verificarea acumulatorului.....	129
11	După lucru.....	129
12	Transportarea.....	129
13	Stocarea.....	129
14	Curățare.....	130
15	Întreținerea și repararea.....	130
16	Depanare.....	130
17	Date tehnice.....	132
18	Piese de schimb și accesorii.....	132
19	Eliminare.....	133
20	Adrese.....	133

1 Prefață

Stimată clientă, stimate client,

ne bucurăm că аți ales STIHL. Dezvoltăm și executăm produsele noastre în calitate de vârf, conform nevoilor clienților nostri. În felul acesta iau naștere produse de mare fiabilitate chiar și în condiții de solicitare extremă.

STIHL înseamnă calitate de vârf și în domeniul de service. Atelierele noastre de specialitate oferă consiliere și instrucțiuni competente, dar și o cuprinzătoare asistență tehnică.

Compania STIHL se angajează în mod expres să protejeze natura. Aceste instrucțiuni de utilizare sunt concepute pentru a vă ajuta la utiliza-

rea sigură și ecologică a produsului dumneavoastră STIHL pe o durată lungă de exploatare.

Vă mulțumim pentru încredere și vă dorim multă bucurie la utilizarea produsului dumneavoastră STIHL.



Dr. Nikolas Stihl

IMPORTANT! ÎNAINTE DE UTILIZARE, CITIȚI ȘI PĂSTRAȚI INSTRUCȚIUNILE.

2 Informații referitoare la acest Manual de instrucțiuni

2.1 Documente valabile

Sunt valabile prevederile locale privitoare la securitate.

- ▶ În plus față de aceste instrucțiuni de utilizare, citiți, înțelegeți și păstrați următoarele documente:
 - Instrucțiuni de utilizare produs cu acumulator STIHL
 - Instrucțiuni de siguranță acumulator STIHL AP
 - Informații privind siguranța pentru acumulatora și produsele STIHL cu acumulator încorporat: www.stihl.com/safety-data-sheets

Informații suplimentare referitoare la STIHL connected, produse compatibile și întrebări frecvente sunt disponibile la www.connect.stihl.com sau pot fi obținute din partea unui distribuitor STIHL.

Denumirea și simbolul Bluetooth® (logo-uri) sunt mărci înregistrate și proprietatea Bluetooth SIG, Inc. Orice utilizare a acestei denumiri/simbol de către STIHL se realizează sub licență.

Acumulatora cu  sunt echipate cu o interfață radio Bluetooth®. Trebuie avute în vedere limitările locale în utilizare (de exemplu în avioane sau în spitale).

2.2 Identificarea Notelor de avertizare din text



AVERTISMENT

- Această notă poate indica pericolele care au ca rezultat răniri grave sau decese.
 - ▶ Măsurile specificate pot împiedica rănirile grave sau decesele.

INDICAȚIE

- Această notă indică pericolele care pot avea ca rezultat avariarea bunurilor.
 - ▶ Măsurile specificate pot împiedica avariarea bunurilor.

2.3 Simboluri în text



Acest simbol se referă la un capitol din aceste instrucțiuni de folosire.

3 Cuprins

3.1 Adaptor cu două sloturi pentru acumuloare

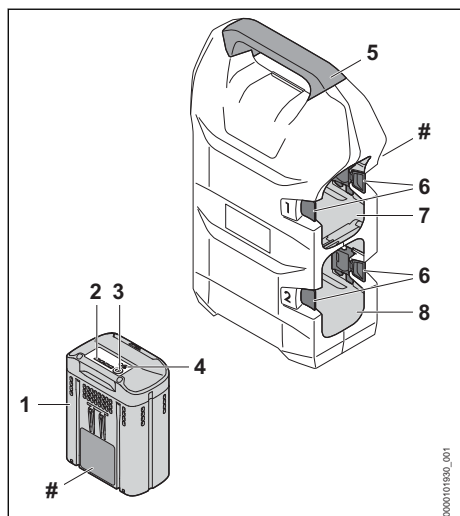

1 Acumulator

Acumulatorul alimentează cu energie produsul cu acumulator STIHL.

2 LED-uri

LED-urile indică starea de încărcare a acumulatorului și defecțiunile.

3 Butonul

Butonul activează LED-urile de pe acumulator.

4 LED „BLUETOOTH®” (doar pentru acumuloare cu)

LED-ul indică activarea și dezactivarea funcției radio Bluetooth®.

5 Mâner

Mânerul servește la transportarea adaptorului cu două sloturi pentru acumuloare.

6 Maneta de fixare

Manetele de fixare fixează acumulatorul în compartimentul acumulatorului.

7 Compartimentul acumulatorului 1

Compartimentul acumulatorului adăpostește acumulatorul.

8 Compartimentul acumulatorului 2

Compartimentul acumulatorului adăpostește acumulatorul.

Plăcuță de identificare cu seria mașinii

3.2 Simboluri

Simbolurile pot fi pe acumulator, iar ele semnifică următoarele:



1 LED luminează roșu. Acumulatorul este prea fierbinte sau prea rece.



4 LED-uri luminează intermitent roșu. Defecțiune la acumulator.



Acumulatorul are o interfață radio Bluetooth® și poate fi conectat la aplicația STIHL connected app.



Informația de lângă simbol indică conținutul de energie al acumulatorului, conform specificațiilor din partea producătorului de celule. Conținutul de energie aflat la dispoziție pentru utilizare este mai mic.



Nu aruncați produsul la gunoii menajer.



În compartimentul acumulatorului 1 trebuie să fie introdus un acumulator. Compartimentul acumulatorului 2 poate rămâne gol.

4 Instrucțiuni de siguranță

4.1 Simboluri de avertizare

Simbolurile de avertizare de pe adaptorul cu două sloturi pentru acumuloare sau de pe acumulator au următoarea semnificație:



Respectați instrucțiunile de siguranță și măsurile în legătură cu acestea.



Citiți, aprofundați și păstrați instrucțiunile de utilizare.



Protejați acumulatorul de căldură și de foc.



Nu cufundați acumulatorul în lichide.

4.2 Utilizare conform destinației

Adaptorul cu două sloturi pentru acumuloare conectează unul sau două acumuloare STIHL AP la un produs cu acumulator STIHL cu suport pentru adaptor cu două sloturi pentru două acumuloare.

Adaptorul cu două sloturi pentru acumuloare poate fi utilizat pe timp ploios.

Acumulatorul poate fi utilizat pe timp ploios.

Acumulatorul STIHL AP alimentează cu energie produsul cu acumulator STIHL.

Pe durata desfășurării lucrărilor, adaptorul cu două sloturi pentru acumuloare este conectat la un produs cu acumulator conform descrierii din instrucțiunile de utilizare ale produsului cu acumulator.

Adaptorul cu două sloturi pentru acumuloare poate fi utilizat numai pentru BGA 300.1 și RMA 765 V.

Acumulatorul cu  permite, în combinație cu aplicația STIHL connected app, personalizarea și transmiterea informațiilor privind acumulatorul pe baza tehnologiei Bluetooth®.

▲ AVERTISMENT

- În cazul în care adaptorul cu două sloturi pentru acumuloare sau acumulatorul nu sunt utilizate conform destinației, oamenii pot fi grav răniți sau ucși, iar bunurile pot fi avariate.
 - ▶ Utilizați adaptorul cu două sloturi pentru acumuloare conform informațiilor din aceste instrucțiuni de utilizare.
 - ▶ Folosiți acumulatorul așa cum este prezentat în aceste instrucțiuni de utilizare, în aplicația STIHL connected app sau la www.connect.stihl.com.
 - ▶ Nu încărcați acumulatorul în adaptorul cu două sloturi pentru acumuloare.

4.3 Cerințe privind utilizatorul

▲ AVERTISMENT

- Utilizatorii neinstruiți nu pot recunoaște și nu pot aprecia pericolele pe care le prezintă adaptorul cu două sloturi pentru acumuloare și acumulatorul. Risc de răniri grave sau deces pentru utilizator sau alte persoane.



▶ Citiți, aprofundați și păstrați instrucțiunile de utilizare.

- ▶ În cazul în care adaptorul cu două sloturi pentru acumuloare sau acumulatorul sunt înmânate altei persoane: predați și instrucțiunile de utilizare.
- ▶ Se asigură faptul că utilizatorul îndeplinește cerințele următoare:
 - Utilizatorul este odihnit.
 - Din punct de vedere fizic, senzorial și mental, utilizatorul este capabil să folosească și să lucreze cu adaptorul cu două sloturi pentru acumuloare sau cu acumulatorul. Utilizatorilor cu abilități fizice, senzoriale sau mentale reduse trebuie să li se permită lucrul doar sub supraveghere sau conform instrucțiunilor unei persoane responsabile.
 - Utilizatorul poate recunoaște și evalua pericolele pe care le prezintă adaptorul cu două sloturi pentru acumuloare și acumulatorul.
 - Utilizatorul este major sau este instruit în profesie sub supraveghere conform reglementărilor naționale corespunzătoare.
 - Înainte de prima utilizare a adaptorului cu două sloturi pentru acumuloare, utilizatorul a fost instruit de către un distribuitor sau specialist STIHL.
 - Utilizatorul nu se află sub influența alcoolului, a medicamentelor sau a drogurilor.
- ▶ Dacă există neclarități: adresați-vă unui distribuitor STIHL.

4.4 Spațiu de lucru și mediu

4.4.1 Adaptor cu două sloturi pentru acumuloare

▲ AVERTISMENT

- Persoanele neautorizate, copiii și animalele nu pot recunoaște și evalua pericolele pe care le reprezintă adaptorul cu două sloturi pentru

acumuloare. Persoanele neautorizate, copiii și animalele pot fi rănite grav.

- ▶ Nu permiteți accesul persoanelor neautorizate, copiilor și animalelor în zona de lucru.
- ▶ Nu lăsați adaptorul cu două sloturi pentru acumuloare nesupravegheat.
- ▶ Asigurați-vă de faptul că nu este posibilă joaca copiilor cu adaptorul cu două sloturi pentru acumuloare.

4.4.2 Acumulator

▲ AVERTISMENT

- Persoanele neautorizate, copiii și animalele nu pot recunoaște și evalua pericolele pe care le reprezintă acumulatorul. Persoanele neimplimate, copiii și animalele pot fi rănite grav.
 - ▶ Țineți la distanță persoanele neimplicate, copiii și animalele.
 - ▶ Nu lăsați acumulatorul nesupravegheat.
 - ▶ Asigurați-vă de faptul că nu este posibilă joaca copiilor cu acumulatorul.
- Acumulatorul nu este protejat împotriva tuturor influențelor mediului. Dacă acumulatorul este expus la anumite influențe ale mediului, acesta se poate aprinde, exploda ori se poate deteriora iremediabil. Risc de rănire gravă a persoanelor și de pagube materiale.



- ▶ Protejați acumulatorul de căldură și de foc.
- ▶ Nu aruncați acumulatorul în foc.

- ▶ Nu utilizați și nu depozitați acumulatorul la temperaturi aflate în afara intervalului specificat, 17.2.



- ▶ Nu cufundați acumulatorul în lichide.

- ▶ Nu apropiați acumulatorul de obiecte metalice mici.
- ▶ Nu expuneți acumulatorul la presiune înaltă.
- ▶ Nu expuneți acumulatorul la microunde.
- ▶ Protejați acumulatorul împotriva substanțelor chimice și a sărurilor.

4.5 Starea sigură în exploatare

4.5.1 Adaptor cu două sloturi pentru acumuloare

Adaptorul cu două sloturi pentru acumuloare se află într-o stare sigură atunci când se întrunesc următoarele condiții:

- Adaptorul cu două sloturi pentru acumuloare nu este deteriorat.

- Adaptorul cu două sloturi pentru acumuloare este curat.
- Adaptorul cu două sloturi pentru acumuloare funcționează și nu este modificat.
- Pentru acest adaptor cu două sloturi pentru acumuloare sunt atașate accesoriile originale STIHL.
- Accesoriile au fost montate corect.

▲ AVERTISMENT

- Într-o stare nesigură, componentele ar putea să nu mai funcționeze corect, iar dispozitivele de siguranță ar putea fi dezactivate. Persoanele pot fi rănite grav sau chiar omorâte.
 - ▶ Lucrați cu un adaptor cu două sloturi pentru acumuloare nedeteriorat.
 - ▶ Dacă adaptorul cu două sloturi pentru acumuloare este murdar: curățați-l.
 - ▶ Nu modificați adaptorul cu două sloturi pentru acumuloare.
 - ▶ Atașați accesoriile originale STIHL pentru acest adaptor cu două sloturi pentru acumuloare.
 - ▶ Atașați adaptorul cu două sloturi pentru acumuloare în modul descris în aceste instrucțiuni de utilizare.
 - ▶ Nu conectați contactele electrice ale adaptorului cu două sloturi pentru acumuloare cu obiecte metalice și nu le scurtcircuitați.
 - ▶ Nu deschideți adaptorul cu două sloturi pentru acumuloare.
 - ▶ Înlocuiți panourile indicatoare uzate sau deteriorate.
 - ▶ Dacă există neclarități: adresați-vă unui distribuitor STIHL.

4.5.2 Acumulator

Acumulatorul se află într-o stare sigură atunci când se întrunesc următoarele condiții:

- Acumulatorul nu este deteriorat.
- Acumulatorul este curat și uscat.
- Acumulatorul funcționează și nu este modificat.

▲ AVERTISMENT

- Dacă nu este în stare sigură, este posibil ca acumulatorul să nu mai funcționeze în siguranță. Se pot produce grave leziuni corporale.
 - ▶ Desfășurați lucrări doar cu un acumulator funcțional, care nu prezintă deteriorări.
 - ▶ Nu încărcați un acumulator deteriorat sau defect.
 - ▶ Dacă acumulatorul este murdar: curățați acumulatorul.
 - ▶ Dacă acumulatorul este ud sau umez: lăsați acumulatorul să se usuce, 17.3.

- ▶ Nu modificați acumulatorul.
- ▶ Nu introduceți obiecte în orificiile acumulatorului.
- ▶ Nu conectați contactele electrice ale acumulatorului cu obiecte metalice și nu le scurtcircuitați.
- ▶ Nu deschideți acumulatorul.
- ▶ Înlocuiți panourile indicatoare uzate sau deteriorate.
- Dintr-un acumulator deteriorat poate curge lichid. Contactul pielii sau al ochilor cu lichidul poate produce iritații ale pielii sau ochilor.
 - ▶ Evitați contactul cu lichidul.
 - ▶ În caz de contact cu pielea: zonele de piele afectate se spală cu apă din abundență și săpun.
 - ▶ În caz de contact cu ochii: spălați ochii cel puțin 15 minute cu apă din abundență și consultați un medic.
- Un acumulator deteriorat sau defect poate emite un miros neobișnuit, poate fumea sau se poate aprinde. Risc de rănire gravă a persoanelor sau de deces și de pagube materiale.
 - ▶ Dacă acumulatorul emite un miros neobișnuit sau fum, nu folosiți acumulatorul și păstrați-l la distanță de substanțe inflamabile.
 - ▶ Dacă acumulatorul arde: stingeți-l cu un extingtor sau cu apă.

4.6 Utilizarea

▲ AVERTISMENT

- În anumite situații, utilizatorul nu poate lucra în mod concentrat. Utilizatorul se poate împiedica, poate cădea și se poate răni grav.
 - ▶ Lucrați calm și metodic.
 - ▶ În cazul în care condițiile de lumină și de vizibilitate sunt proaste: nu lucrați cu adaptorul cu două sloturi pentru acumuloare.
 - ▶ Aveți grijă la obstacole.
 - ▶ În cazul în care simțiți semne de oboseală: luați o pauză de lucru.
- Dacă adaptorul cu două sloturi pentru acumuloare suferă modificări pe durata lucrului sau dacă se comportă într-un mod neobișnuit, atunci acesta se poate afla într-o stare nesigură din punct de vedere tehnic. Risc de rănire gravă a persoanelor și de pagube materiale.
 - ▶ Opriti lucrul, scoateți acumulatorul și apelați la un distribuitor STIHL.

4.7 Transportarea

4.7.1 Adaptor cu două sloturi pentru acumuloare

▲ AVERTISMENT

- În timpul transportului, adaptorul cu două sloturi pentru acumuloare poate cădea sau se poate deplasa. Risc de rănire a persoanelor și de pagube materiale.
 - ▶ Extrageți acumulatorul.
 - ▶ Asigurați adaptorul cu două sloturi pentru acumuloare cu centuri de fixare, curele sau cu o plasă astfel încât acesta să nu se poată răsturna și să nu se poată deplasa.

4.7.2 Acumulator

▲ AVERTISMENT

- Acumulatorul nu este protejat împotriva tuturor influențelor mediului. Dacă acumulatorul este expus la anumite influențe ale mediului, acesta se poate deteriora, iar bunurile pot fi avariate.
 - ▶ Nu transportați un acumulator deteriorat.
- În timpul transportului, acumulatorul poate cădea sau se poate deplasa. Risc de rănire a persoanelor și de avariere a bunurilor.
 - ▶ Ambalați acumulatorul în ambalaj, astfel încât să nu se poată mișca.
 - ▶ Asigurați ambalajul astfel încât să nu se poată mișca.

4.8 Stocarea

4.8.1 Adaptor cu două sloturi pentru acumuloare

▲ AVERTISMENT

- Copiii nu pot recunoaște și evalua pericolele pe care le prezintă adaptorul cu două sloturi pentru acumuloare. Copiii pot suferi leziuni grave.
 - ▶ Extrageți acumulatorul.
 - ▶ Depozitați adaptorul cu două sloturi pentru acumuloare într-un loc care nu este la îndemâna copiilor.
- Contactele electrice din adaptorul cu două sloturi pentru acumuloare pot coroda din cauza umezelii. Adaptorul cu două sloturi pentru acumuloare poate fi avariata.
 - ▶ Extrageți acumulatorul.
 - ▶ Depozitați adaptorul cu două sloturi pentru acumuloare într-un loc curat și uscat.

4.8.2 Acumulator

▲ AVERTISMENT

- Copiii nu pot recunoaște și evalua pericolele pe care le prezintă acumulatorul. Copiii pot suferi leziuni grave.
 - ▶ Depozitați acumulatorul într-un loc care nu este la îndemâna copiilor.
- Acumulatorul nu este protejat împotriva tuturor influențelor mediului. Dacă acumulatorul este expus la anumite influențe ale mediului, acesta se poate deteriora iremediabil.
 - ▶ Depozitați acumulatorul într-un loc curat și uscat.
 - ▶ Depozitați acumulatorul într-un spațiu închis.
 - ▶ Păstrați acumulatorul separat de produs.
 - ▶ Dacă acumulatorul este depozitat în încărcător: îndepărtați ștecărul de rețea și depozitați acumulatorul cu o stare de încărcare între 40 % și 60 % (2 LED-uri care luminează verde).
 - ▶ Nu depozitați acumulatorul la temperaturi aflate în afara intervalului specificat, 17.2.

4.9 Curățarea, întreținerea și repararea

▲ AVERTISMENT

- Agenții de curățare corozivi, curățarea cu jet de apă sau obiectele ascuțite pot deteriora adaptorul cu două sloturi pentru acumuloare și acumulatorul. Dacă adaptorul cu două sloturi pentru acumuloare sau acumulatorul nu sunt curățate corespunzător, componentele ar putea să nu mai funcționeze corect, iar dispozitivele de siguranță ar putea fi scoase din funcțiune. Se pot produce grave leziuni corporale.
 - ▶ Curățați adaptorul cu două sloturi pentru acumuloare și acumulatorul conform informațiilor din aceste instrucțiuni de utilizare.
- Dacă adaptorul cu două sloturi pentru acumuloare sau acumulatorul nu sunt întreținute sau reparate corespunzător, componentele ar putea să nu mai funcționeze corect, iar dispozitivele de siguranță ar putea fi scoase din funcțiune. Persoanele pot fi rănite grav sau chiar omorâte.
 - ▶ Nu încercați să întrețineți sau să reparați singur adaptorul cu două sloturi pentru acumuloare și acumulatorul.

- ▶ În cazul în care adaptorul cu două sloturi pentru acumuloare sau acumulatorul necesită lucrări de întreținere sau reparație: adresați-vă unui distribuitor STIHL.

5 Pregătirea adaptorului cu două sloturi pentru acumuloare pentru utilizare

5.1 Pregătirea adaptorului cu două sloturi pentru acumuloare pentru utilizare

Înainte de începerea oricăror lucrări trebuie parcurși pașii următori:

- ▶ Verificați acumulatorul, 10.
- ▶ Încărcați acumulatorul complet, așa cum este prezentat în instrucțiunile de utilizare ale încărcătoarelor STIHL AL 101, 301, 301-4, 500.
- ▶ Curățați adaptorul cu două sloturi pentru acumuloare, 14.1.
- ▶ Asigurați-vă că următoarele componente sunt într-o stare sigură:
 - Adaptor cu două sloturi pentru acumuloare, 14.1.
 - Acumulator, 4.5.2.
- ▶ Dacă pașii nu pot fi efectuați: nu folosiți adaptorul cu două sloturi pentru acumuloare și apălați la un distribuitor STIHL.

5.2 Conectați acumulatorul cu interfață radio Bluetooth® la aplicația STIHL connected

- ▶ Activați interfața radio Bluetooth® la terminalul mobil.
- ▶ Activarea interfeței radio Bluetooth® de la acumulator, 7.1.
- ▶ Descărcați aplicația STIHL connected din App Store a terminalului mobil și creați un cont.
- ▶ Deschideți aplicația STIHL connected și logați-vă.
- ▶ Adăugați acumulatorul în aplicația STIHL connected și urmați instrucțiunile de pe ecran.

Posibilități de contact și alte informații pot fi găsite la <https://support.stihl.com> sau în aplicația Stihl connected.

Aplicația STIHL connected este disponibilă în funcție de piață.

6 Indicarea stării de încărcare și LED-urile

6.1 Indicarea stării de încărcare

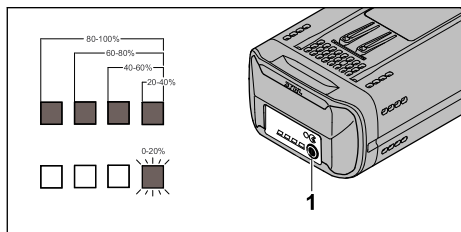

- ▶ Apăsați tasta (1).
LED-urile luminează timp de cca. 5 secunde în culoare verde și indică starea de încărcare.
- ▶ Dacă LED-ul din dreapta clipește în culoare verde: Încărcați acumulatorul.

6.2 LED-urile de la acumulator

LED-urile pot indica starea de încărcare a acumulatorului sau defecțiunile. LED-urile pot lumina permanent, respectiv pâlpâi, cu culoarea verde sau roșu.

Dacă LED-urile luminează cu culoarea verde sau pâlpâie, este indicat nivelul de încărcare.

- ▶ Dacă LED-urile luminează cu culoarea roșie sau pâlpâie: remediați defecțiunile, 16.
- Există o defecțiune la produsul cu acumulator sau la acumulator.

7 Activarea și dezactivarea interfeței radio Bluetooth®

7.1 Activarea interfeței radio Bluetooth®

- ▶ Dacă acumulatorul are o interfață radio Bluetooth®, apăsați și mențineți apăsată tasta până când LED-ul „BLUETOOTH®” din dreptul simbolului  luminează albastru pentru circa 3 secunde.

Interfața radio Bluetooth® de la acumulator este activată.

7.2 Dezactivarea interfeței radio Bluetooth®

- ▶ Dacă acumulatorul are o interfață radio Bluetooth®, apăsați și mențineți apăsată tasta până când LED-ul „BLUETOOTH®” din dreptul simbolului  luminează intermitent albastru de șase ori.

Interfața radio Bluetooth® de la acumulator este dezactivată.

8 Introducerea și scoaterea bateriei

8.1 Introducerea acumulatorului



În compartimentul acumulatorului 1 trebuie să fie introdus un acumulator. Compartimentul acumulatorului 2 poate rămâne gol.

Dacă acumulatorul din compartimentul acumulatorului 1 este descărcat: acumulatorul din compartimentul acumulatorului 2 este descărcat.

Dacă adaptorul cu două sloturi pentru acumuloare comută de la compartimentul acumulatorului 1 la compartimentul acumulatorului 2, acest lucru poate duce la o întrerupere a alimentării, în funcție de produs.

Dacă are loc o întrerupere a alimentării: eliberați maneta de acționare de pe produsul cu acumulator și apăsați-o din nou.

- ▶ Opriți produsul cu acumulator.
- ▶ Introduceți adaptorul cu două sloturi pentru acumuloare.

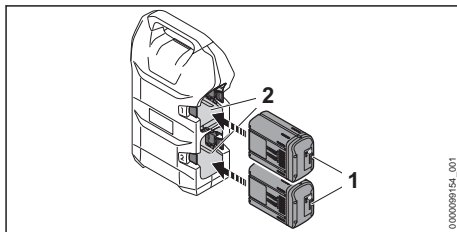

- ▶ Apăsați acumulatorul (1) în compartimentul acumulatorului (2) până la opritor. Acumulatorul (1) se fixează cu un clic și este blocat.
- ▶ Conectați compartimentul pentru două acumuloare conform descrierii din instrucțiunile de utilizare ale produsului cu acumulator.

8.2 Extragerea adaptorului cu două sloturi pentru acumuloare

- ▶ Opriți produsul cu acumulator.
- ▶ Deconectați adaptorul cu două sloturi pentru acumuloare conform descrierii din instrucțiunile de utilizare ale produsului cu acumulator.
- ▶ Așezați adaptorul cu două sloturi pentru acumuloare pe o suprafață plană.

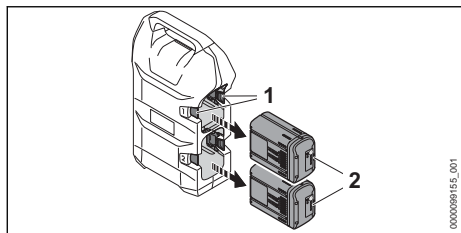

- ▶ Apăsați maneta de blocare (1). Acumulatorul (2) este acum deblocat și poate fi scos.

9 Conectarea și deconectarea adaptorului cu două sloturi pentru acumuloare

9.1 Conectarea adaptorului cu două sloturi pentru acumuloare la un produs cu acumulator STIHL pentru acumuloarele STIHL AR L

- ▶ Conectați adaptorul cu două sloturi pentru acumuloare conform descrierii din instrucțiunile de utilizare ale produsului cu acumulator.

9.2 Deconectarea adaptorului cu două sloturi pentru acumuloare

- ▶ Oprii produsul cu acumulator.
- ▶ Deconectați adaptorul cu două sloturi pentru acumuloare conform descrierii din instrucțiunile de utilizare ale produsului cu acumulator.

10 Verificarea acumulatorului

10.1 Verificarea acumulatorului

- ▶ Apăsați butonul de la acumulator. LED-urile se aprind sau pâlpâie.
- ▶ Dacă LED-urile nu se aprind sau nu pâlpâie: nu folosiți acumulatorul și apelați la un distribuitor STIHL. Defecțiune a bateriei.

11 După lucru

11.1 După lucru

- ▶ Oprii produsul cu acumulator.
- ▶ Extrageți acumulatorul.
- ▶ Extrageți adaptorul cu două sloturi pentru acumuloare din produsul cu acumulator.

- ▶ Dacă acumulatorul este ud sau umez: lăsați acumulatorul să se usuce, 17.3.
- ▶ Curățați adaptorul cu două sloturi pentru acumuloare.
- ▶ Curățați acumulatorul.

12 Transportarea

12.1 Transportarea adaptorului cu două sloturi pentru acumuloare

- ▶ Oprii produsul cu acumulator.
- ▶ Extrageți acumulatorul.
- ▶ Extrageți adaptorul cu două sloturi pentru acumuloare.

12.2 Transportul acumulatorului

- ▶ Extrageți acumulatorul.
- ▶ Asigurați-vă de faptul că acumulatorul este într-o stare sigură.
- ▶ Ambalați acumulatorul astfel încât să nu se poată mișca în ambalaj.
- ▶ Asigurați ambalajul astfel încât să nu se poată mișca.

Acumulatorul se supune cerințelor privind transportul bunurilor periculoase. Acumulatorul este clasificat ca UN 3480 (baterii litiu-ion) și a fost verificat conform manualului de verificare și criteriilor UN partea III, subcapitolul 38.3.

Reglementările de transport sunt indicate în www.stihl.com/safety-data-sheets.

13 Stocarea

13.1 Depozitarea adaptorului cu două sloturi pentru acumuloare

- ▶ Oprii produsul cu acumulator.
- ▶ Extrageți acumulatorul.
- ▶ Extrageți adaptorul cu două sloturi pentru acumuloare.
- ▶ Depozitați adaptorul cu două sloturi pentru acumuloare astfel încât să fie îndeplinite următoarele condiții:
 - Adaptorul cu două sloturi pentru acumuloare nu se poate răsturna și nu se poate deplasa.
 - Adaptorul cu două sloturi pentru acumuloare este depozitat într-un loc care nu se află la îndemâna copiilor.
 - Adaptorul cu două sloturi pentru acumuloare este curat și uscat.

13.2 Depozitarea acumulatorului

STIHL recomandă păstrarea acumulatorului într-o stare de încărcare între 40 % și 60 % (2 LED-uri care se aprind verde).

- ▶ Depozitați acumulatorul așa încât să se respecte următoarele condiții:
 - Acumulatorul este depozitat într-un loc care nu se află la îndemâna copiilor.
 - Acumulatorul este curat și uscat.
 - Acumulatorul se află într-un spațiu închis.
 - Acumulatorul este separat de produs.
 - Dacă acumulatorul este depozitat în încărcător: îndepărtați ștecărul de rețea și depozitați acumulatorul cu o stare de încărcare între 40 % și 60 % (2 LED-uri care luminează verde).
 - Nu depozitați acumulatorul la temperaturi aflate în afara intervalului de temperatură specificat,  17.2.

INDICAȚIE

- Dacă acumulatorul nu este depozitat conform descrierii din prezentul Manual de utilizare, acumulatorul se poate descărca profund și, astfel, poate suferi daune iremediabile.
 - ▶ Înainte de depozitare, încărcați acumulatorul descărcat. STIHL recomandă păstrarea acumulatorului într-o stare de încărcare între 40 % și 60 % (2 LED-uri care luminează verde).
 - ▶ Păstrați acumulatorul separat de produs.

14 Curățare

14.1 Curățarea adaptorului cu două sloturi pentru acumuloare

- ▶ Oprii produsul cu acumulator.

16 Depanare

16.1 Remedierea defecțiunilor la nivelul produsului cu acumulator, al adaptorului cu două sloturi pentru acumuloare sau al acumulatorului

Defecțiunea	LED-uri la acumulator	Cauza	Remediere
Produsul cu acumulator nu pornește la activare sau se oprește în timpul funcționării.	1 LED luminează intermitent verde.	Acumulatorul este aproape descărcat.	▶ Încărcați acumulatorul conform descrierii din instrucțiunile de utilizare ale încărcătoarelor STIHL AL 101, 301, 301-4, 500.
	1 LED aprins roșu.	Acumulatorul este prea fierbinte sau prea rece.	▶ Extrageți acumulatorul. ▶ Lăsați acumulatorul să se răcească sau să se încălzească.

- ▶ Extrageți acumulatorul.
- ▶ Extrageți adaptorul cu două sloturi pentru acumuloare.
- ▶ Îndepărtați materiile străine din adaptorul cu două sloturi pentru acumuloare și curățați-l folosind o lavetă umedă.
- ▶ Fantele de ventilație se curăță cu o pensulă.
- ▶ Curățați contactele electrice ale adaptorului cu două sloturi pentru acumuloare folosind o pensulă sau o perie moale.

14.2 Curățarea bateriei

- ▶ Curățați bateria cu o lavetă umedă.

15 Întreținerea și repararea

15.1 Întreținerea și repararea adaptorului cu două sloturi pentru acumuloare



Adaptorul cu două sloturi pentru acumuloare nu necesită întreținere și nu poate fi reparat.

- ▶ Dacă adaptorul cu două sloturi pentru acumuloare este defect sau deteriorat: nu folosiți adaptorul cu două sloturi pentru acumuloare și apelați la un distribuitor°STIHL.

15.2 Întreținerea și repararea bateriei

Bateria nu are nevoie de întreținere și nu poate fi reparată.

- ▶ Dacă bateria este defectă sau avariata: înlocuiți bateria.

Defecțiunea	LED-uri la acumulator	Cauza	Remediere
	3 LED-uri luminează intermitent roșu.	La produsul cu acumulator există o defecțiune.	<ul style="list-style-type: none"> ▶ Extrageți acumulatorul. ▶ Curățați contactele electrice ale adaptorului cu două sloturi pentru acumuloare. ▶ Introduceți acumulatorul. ▶ Porniți produsul cu acumulator. ▶ Dacă 3 LED-uri continuă să lumineze intermitent roșu: adresați-vă unui distribuitor STIHL.
	3 LED-uri luminează roșu.	Produsul cu acumulator este prea fierbinte.	<ul style="list-style-type: none"> ▶ Extrageți acumulatorul. ▶ Lăsați produsul cu acumulator să se răcească.
		Conexiunea electrică între produsul cu acumulator și acumulator este întreruptă.	<ul style="list-style-type: none"> ▶ Extrageți acumulatorul. ▶ Curățați contactele electrice ale adaptorului cu două sloturi pentru acumuloare. ▶ Introduceți acumulatorul. ▶ Dacă produsul cu acumulator nu pornește la cuplare sau dacă se oprește în timpul funcționării: curățați suprafețele de contact ale adaptorului cu două sloturi pentru acumuloare.
		Produsul cu acumulator sau acumulatorul sunt umede.	<ul style="list-style-type: none"> ▶ Lăsați produsul cu acumulator sau acumulatorul să se usuce,  17.3.
Produsul cu acumulator se oprește în timpul funcționării.		Acumulatorul din compartimentul acumulatorului ¹ este descărcat.	<ul style="list-style-type: none"> ▶ Eliberați maneta de acționare de pe produsul cu acumulator și apăsați-o din nou. Adaptorul cu două sloturi pentru acumuloare comută automat la compartimentul acumulatorului 2. Asigurați-vă că există un acumulator în compartimentul acumulatorului 2.
		Acumulatorul nu este complet încărcat.	<ul style="list-style-type: none"> ▶ Încărcați acumulatorul complet, așa cum este prezentat în instrucțiunile de utilizare ale încărcătoarelor STIHL AL 101, 301, 301-4, 500.
Timul de funcționare a produsului cu acumulator este prea scurt.		Acumulatorul nu este complet încărcat.	<ul style="list-style-type: none"> ▶ Încărcați acumulatorul complet, așa cum este prezentat în instrucțiunile de utilizare ale încărcătoarelor STIHL AL 101, 301, 301-4, 500.
		Durata de viață funcțională a acumulatorului este depășită.	<ul style="list-style-type: none"> ▶ Înlocuiți acumulatorul.
Acumulatorul cu  nu poate fi găsit cu ajutorul aplicației STIHL connected app.		Interfața radio Bluetooth [®] de pe acumulator sau de pe terminalul mobil este dezactivată.	<ul style="list-style-type: none"> ▶ Activați interfața radio Bluetooth[®] de pe acumulator sau de pe terminalul mobil.
		Distanța dintre acumulator și terminalul mobil este prea mare.	<ul style="list-style-type: none"> ▶ Reduceți distanța,  17.1. ▶ Dacă acumulatorul nu poate fi găsit în continuare cu aplicația STIHL connected app: adresați-vă unui distribuitor STIHL.

16.2 Asistență privind produsul și ajutor pentru utilizare

Asistența privind produsul și ajutorul pentru utilizare pot fi obținute la un serviciu de asistență tehnică STIHL.

Posibilitățile de contact și informațiile pot fi găsite la adresa <https://support.stihl.com> sau www.stihl.com.

17 Date tehnice

17.1 Acumulatorul STIHL AP

- Tehnologie de acumuloare: Litiu-ion
- Tensiune: 36 V
- Capacitatea în Ah: vezi plăcuța de identificare
- Conținutul de energie în Wh: vezi plăcuța de identificare
- Greutatea în kg: a se vedea plăcuța de identificare
- Interfață radio Bluetooth® (doar pentru acumuloare cu ):
 - Conexiune de date: Bluetooth® 5.1. Terminalul mobil trebuie să fie compatibil cu Bluetooth® Low Energy 5.0 și să accepte Generic Access Profile (GAP).
 - Banda de frecvență: bandă ISM 2,4 GHz
 - Putere de transmisie maximă reflectată: 1 mW
 - Raza de acoperire a semnalului: cca. 10 m. Puterea semnalului depinde de condițiile ambientale și de terminalul mobil. Raza de acoperire poate varia foarte mult în funcție de condițiile exterioare, inclusiv de aparatul de recepție utilizat. Raza de acoperire poate să fie redusă semnificativ în încăperile închise și prin barierele metalice (de exemplu pereți, rafturi, valize).
 - Cerințe privind sistemul de operare al dispozitivului mobil: Android sau iOS (versiunea actuală sau o versiune mai recentă)

17.2 Limite de temperatură



AVERTISMENT

- Acumulatorul nu este protejat împotriva tuturor influențelor mediului. Dacă acumulatorul este expus la anumite influențe ale mediului, acesta se poate aprinde sau exploda. Risc de rănire gravă a persoanelor și de pagube materiale.
 - ▶ Nu utilizați adaptorul cu două sloturi pentru acumuloare sau acumulatorul la temperaturi sub - 20 °C sau peste + 50 °C.
 - ▶ Nu depozitați adaptorul cu două sloturi pentru acumuloare sau acumulatorul la temperaturi sub - 20 °C sau peste + 70 °C.

17.3 Intervale de temperatură recomandate

Pentru o capacitate optimă a adaptorului cu două sloturi pentru acumuloare și a acumulatorului, respectați următoarele intervale de temperatură:

- Utilizare: - 10 °C până la + 40 °C
- Depozitare: - 20 °C până la + 50 °C

Dacă acumulatorul este utilizat sau depozitat la temperaturi în afara intervalului de temperaturi recomandat, capacitatea acestuia poate fi redusă.

În cazul în care acumulatorul este ud sau umed, lăsați-l să se usuce timp de cel puțin 48 de ore la o temperatură mai mare de + 15 °C și mai mică de + 50 °C și la o umiditate mai mică de 70 %. O umiditate mai mare poate prelungi timpul de uscare.

17.4 REACH

REACH este Regulamentul european referitor la înregistrarea, evaluarea și autorizarea substanțelor chimice.

Informații referitoare la conformarea Regulamentului REACH sunt date la www.stihl.com/reach.

18 Piese de schimb și accesorii

18.1 Piese de schimb și accesorii

STIHL  Aceste simboluri identifică piesele de schimb originale STIHL și accesorii originale STIHL.

STIHL recomandă folosirea pieselor de schimb originale STIHL și a accesoriilor originale STIHL.

Piese de schimb și accesoriile altor producători nu pot fi evaluate de STIHL referitor la fiabilitate, siguranță și potrivire în vederea monitorizării continue a pieței, iar STIHL nu poate recomanda utilizarea acestora.

Piese de schimb și accesoriile originale STIHL se pot procura de la un distribuitor STIHL.

19 Eliminare

19.1 Eliminarea adaptorului cu două sloturi pentru acumulator și a acumulatorului

Informațiile referitoare la eliminare pot fi obținute din partea administrației locale sau din partea unui distribuitor STIHL.

O eliminare necorespunzătoare poate dăuna sănătății și mediului.

- ▶ Produsele STIHL și ambalajul acestora trebuie livrate pentru reciclare la un centru de colectare adecvat, conform prevederilor locale.
- ▶ Nu eliminați împreună cu gunoierul menajer.

20 Adrese

www.stihl.com

www.stihl.com



0458-050-9901-A



0458-050-9901-A