

T* - TC* - TH* 92 Series
102 Series
108 Series
118 Series
122 Series

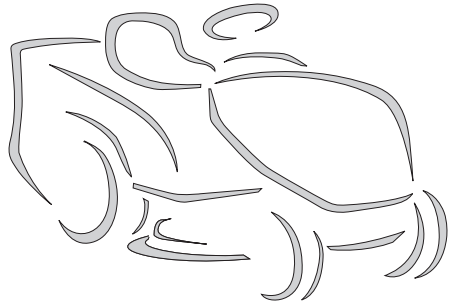

IT Tosaerba con conducente a bordo seduto - MANUALE DI ISTRUZIONI

ATTENZIONE: prima di usare la macchina, leggere attentamente il presente libretto.

BG Косачка със седнал водач - УПЪТВАНЕ ЗА УПОТРЕБА

ВНИМАНИЕ: преди да използвате машината прочетете внимателно настоящата книжка.

BS Traktorska kosilica (traktorčič) - UPUTSTVO ZA UPOTREBU

PAŽNJA: prije nego što koristite ovu mašinu, pažljivo pročitajte priručnik s uputama.

CS Sekačka se sedící obsluhou - NÁVOD K POUŽITÍ

UPOZORNĚNÍ: před použitím stroje si pozorně přečtěte tento návod k použití.

DA Havetraktor - BRUGSANVISNING

ADVARSEL: læs instruktionsbogen omhyggeligt igennem, før du tager denne maskine i brug.

DE Aufsitzmäher (Rasenmäher mit Fahrersitz mit sitzendem Benutzer)
GEBRAUCHSANWEISUNG

ACHTUNG: vor inbetriebnahme des Geräts die Gebrauchsanleitung aufmerksam lesen.

EL Χλοοκοπτικό τρακτέρ με εποχούμενο χειριστή - ΟΔΗΓΙΕΣ ΧΡΗΣΗΣ

ΠΡΟΣΟΧΗ: πριν χρησιμοποιήσετε το μηχάνημα, διαβάστε προσεκτικά το παρόν εγχειρίδιο.

EN Ride-on lawnmower with seated operator - OPERATOR'S MANUAL

WARNING: read thoroughly the instruction booklet before using the machine.

ES Cortadora de pasto con conductor sentado
MANUAL DE INSTRUCCIONES

ATENCIÓN: antes de utilizar la máquina, leer atentamente el presente manual.

ET Istuva juhiga muruniitja - KASUTUSJUHEND

TÄHELEPANU: enne masina kasutamist lugeda tähelepanelikult antud kasutusjuhendit.

FI Päältäajettava ruohonleikkuri - KÄYTTÖOHJEET

VAROITUS: lue käyttöopas huolellisesti ennen koneen käyttöä.

FR Tondeuse à gazon à conducteur assis - MANUEL D'UTILISATION

ATTENTION: lire attentivement le manuel avant d'utiliser cette machine.

HR Sjedeća kosilica trave s operaterom - PRIRUČNIK ZA UPORABO

POZOR: prije uporabe stroja, pažljivo pročitajte ovaj priručnik.

HU Vezetőülékes fűnyírógép - HASZNÁLATI UTASÍTÁS

FIGYELEM! a gép használatá előtt olvassa el figyelmesen a jelen kézikönyvet.



- LT** **Balninė vejapjovė su sėdinčiu operatoriumi**
NAUDOJIMO INSTRUKCIJOS
DĖMESIO: prieš naudojant įrenginį, atidžiai perskaityti šį naudojimo vadovą.
- LV** **Sēžot vadāma zālienu pļaujmašīna - LIETOŠANAS INSTRUKCIJA**
UZMANĪBU: pirms aparāta lietošanai rūpīgi izlasiet doto instrukciju.
- MK** **Трeвокасачка со седнат управувач - УПАТСТВА ЗА УПОТРЕБА**
ВНИМАНИЕ: прочитайте го внимателно ова упатство пред да ја користите машината.
- NL** **Grasmaaier met zittende bediener - GEBRUIKERSHANDLEIDING**
LET OP: vooraleer de machine te gebruiken, dient men deze handleiding aandachtig te lezen.
- NO** **Sittegressklipper - INSTRUKSJONSBOK**
ADVARSEL: les denne bruksanvisningen nøye før du bruker maskinen.
- PL** **Kosiarka z operatorem jadącym, w pozycji siedzącej na maszynie**
INSTRUKCJE OBSŁUGI
OSTRZEŻENIE: przed użyciem maszyny, należy uważnie przeczytać niniejszą instrukcję.
- PT** **Corta-relvas para operador sentado - MANUAL DE INSTRUÇÕES**
ATENÇÃO: antes de usar a máquina, leia atentamente o presente manual.
- RO** **Maşină de tuns iarba cu şofer la volan - MANUAL DE INSTRUCŢIUNI**
ATENŢIE: înainte de a utiliza maşina, citiţi cu atenţie manualul de faţă.
- RU** **Ездoвая носилка с сиденьем - РУКОВОДСТВО ПО КСЛУАТАЦИИ**
ВНИМАНИЕ: прежде чем пользоваться оборудованием, внимательно прочтите это руководство по эксплуатации.
- SK** **Kosačka so sediacou obsluhou - NÁVOD NA POUŽITIE**
UPOZORNENIE: pred použitím stroja si pozorne prečítajte tento návod.
- SL** **Traktorska kosilnica - PRIROČNIK ZA UPORABO**
POZOR: preden uporabite stroj, pazljivo preberite priručnik z navodili.
- SR** **Traktorska kosačica (traktorčić) - PRIRUČNIK SA UPUTSTVIMA**
PAŽNJA: pre korišćenja mašine pažljivo pročitati ovaj priručnik.
- SV** **Åkgräsklippare och främre klippning - BRUKSANVISNING**
WARNING: läs igenom hela detta häfte innan du använder maskinen.
- TR** **Oturun sürücülü çim biçme makinesi - KULLANIM KILAVUZU**
DİKKAT: makineyi kullanmadan önce talimatlar içeren kilavuzu dikkatle okuyun.

ITALIANO - Istruzioni Originali	IT
БЪЛГАРСКИ - Инструкция за експлоатация	BG
BOSANSKI - Prijevod originalnih uputa	BS
ČESKY - Překlad původního návodu k používání	CS
DANSK - Oversættelse af den originale brugsanvisning	DA
DEUTSCH - Übersetzung der Originalbetriebsanleitung	DE
ΕΛΛΗΝΙΚΑ - Μετάφραση των πρωτοτύπων οδηγιών	EL
ENGLISH - Translation of the original instruction	EN
ESPAÑOL - Traducción del Manual Original	ES
EESTI - Algupärase kasutusjuhendi tõlge	ET
SUOMI - Alkuperäisten ohjeiden käännös	FI
FRANÇAIS - Traduction de la notice originale	FR
HRVATSKI - Prijevod originalnih uputa	HR
MAGYAR - Eredeti használati utasítás fordítása	HU
LIETUVIŠKAI - Originalių instrukcijų vertimas	LT
LATVIEŠU - Instrukciju tulkojums no oriģināl valodas	LV
МАКЕДОНСКИ - Превод на оригиналните упатства	MK
NEDERLANDS - Vertaling van de oorspronkelijke gebruiksaanwijzing	NL
NORSK - Oversettelse av den originale bruksanvisningen	NO
POLSKI - Tłumaczenie instrukcji oryginalnej	PL
PORTUGUÊS - Tradução do manual original	PT
ROMÂN - Traducerea manualului fabricantului	RO
РУССКИЙ - Перевод оригинальных инструкций	RU
SLOVENSKY - Preklad pôvodného návodu na použitie	SK
SLOVENŠČINA - Prevod izvornih navodil	SL
SRPSKI - Prevod originalnih uputstva	SR
SVENSKA - Översättning av bruksanvisning i original	SV
TÜRKÇE - Orijinal Talimatların Tercümesi	TR

1

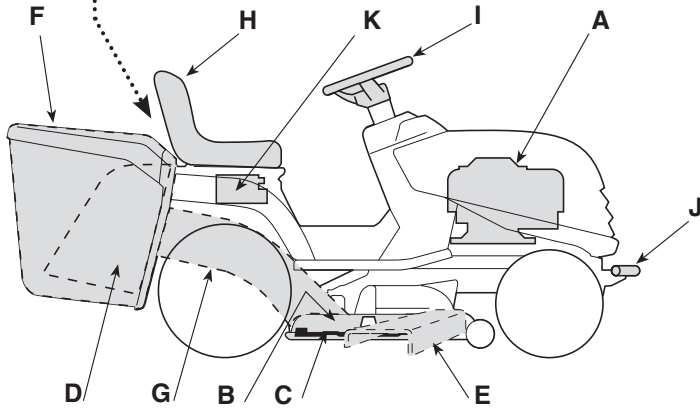
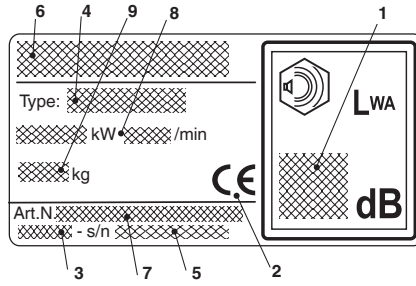

2

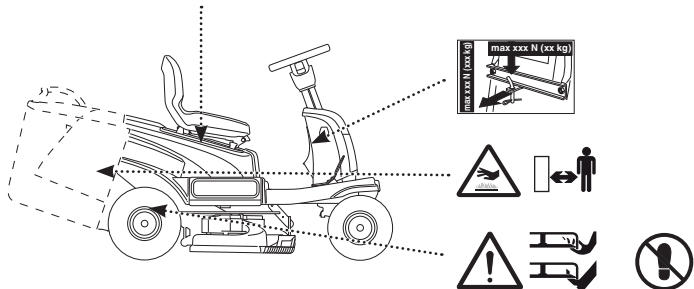

3

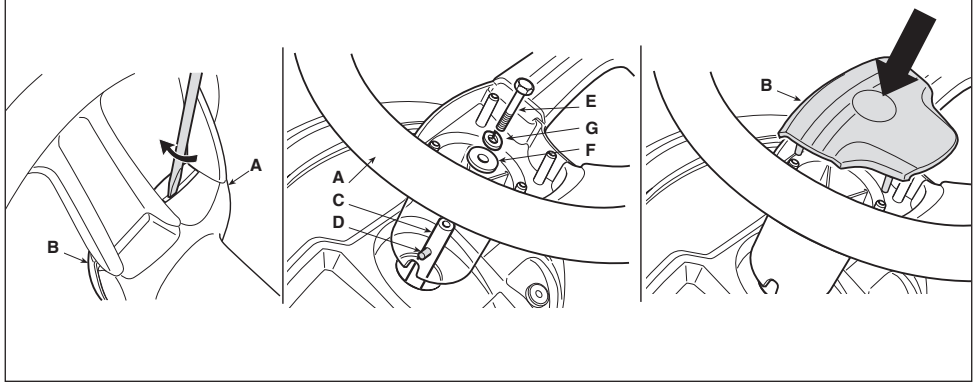

4

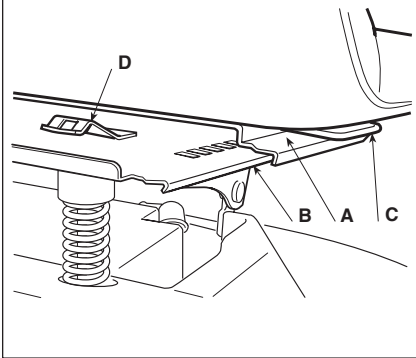

5

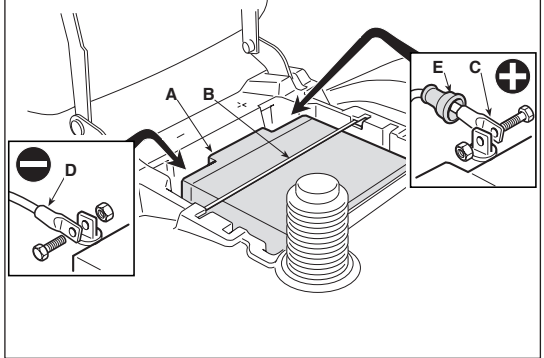

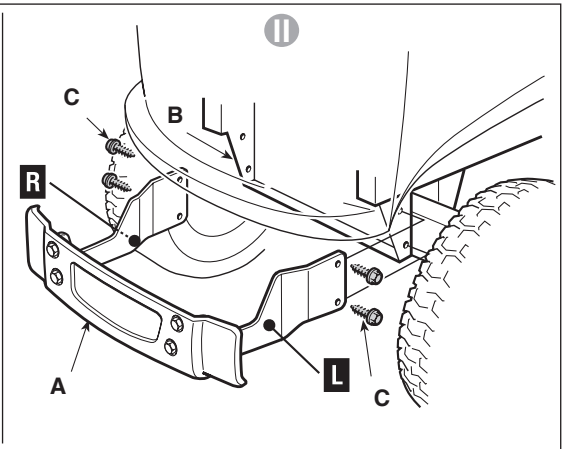
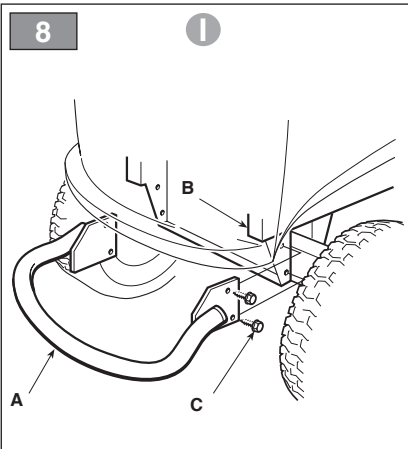
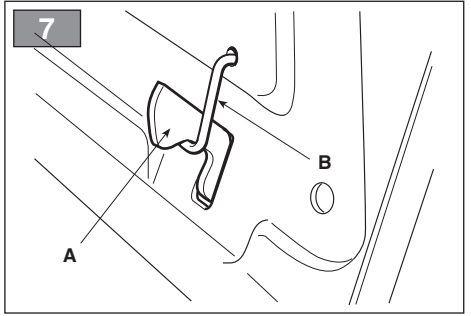
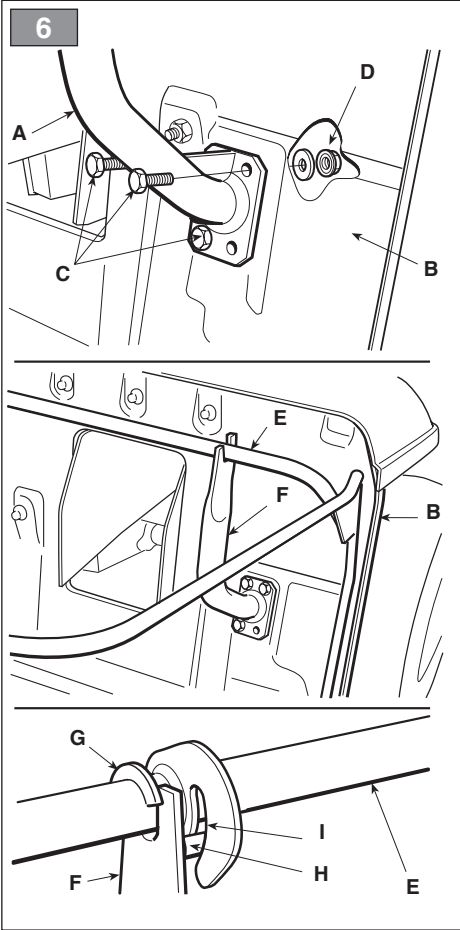

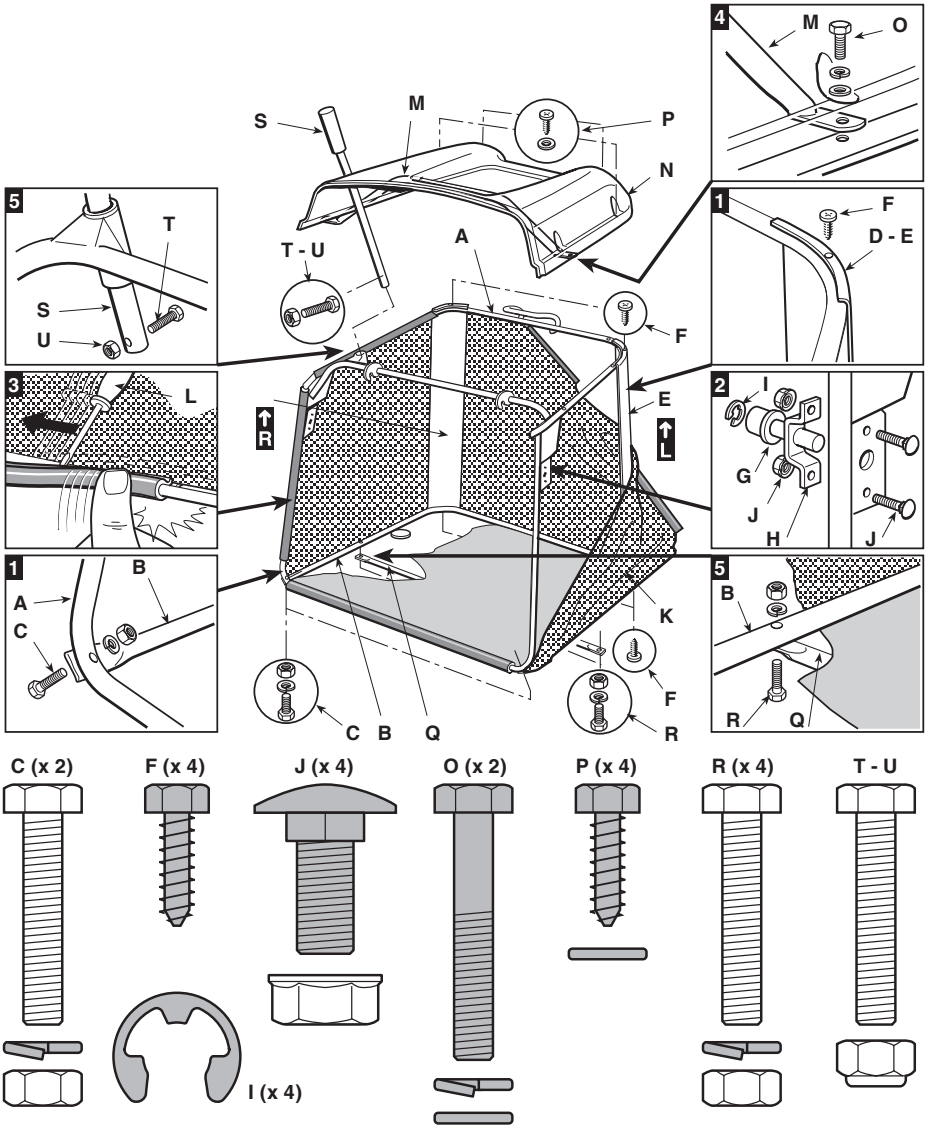

10

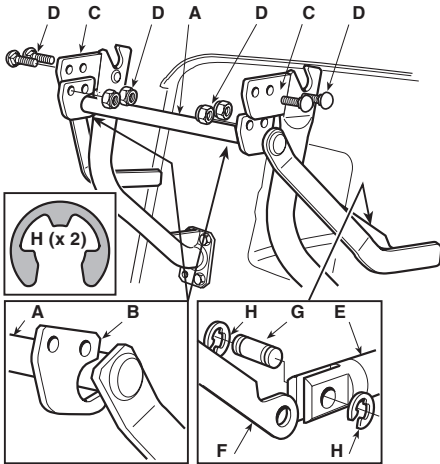

11

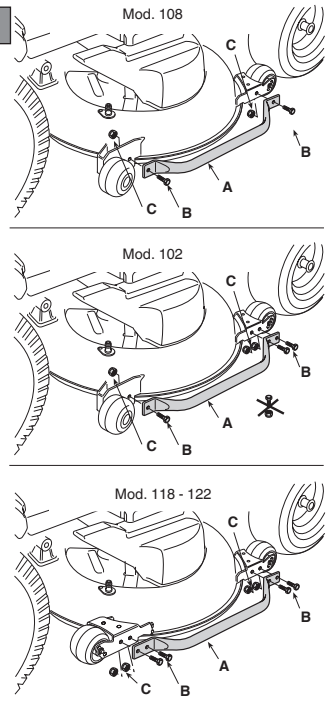

12

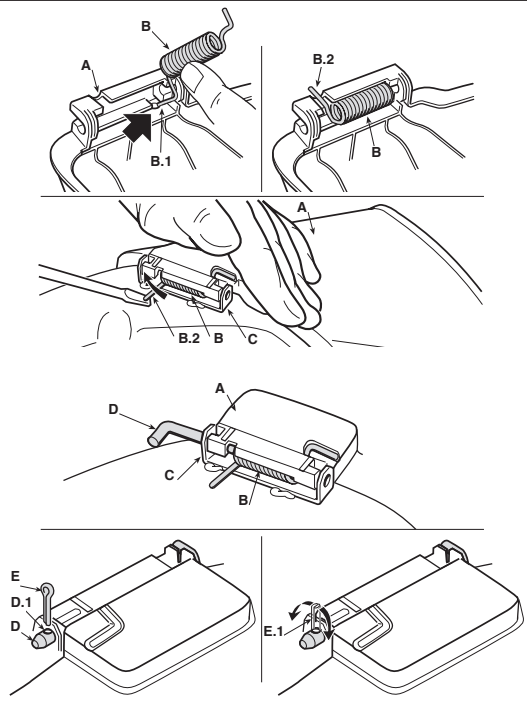

13

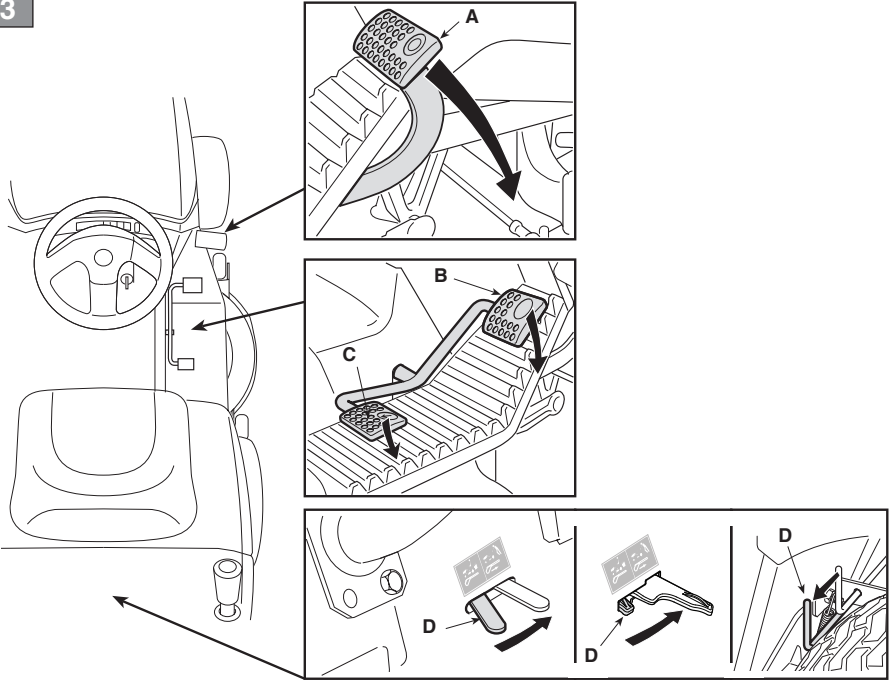

14

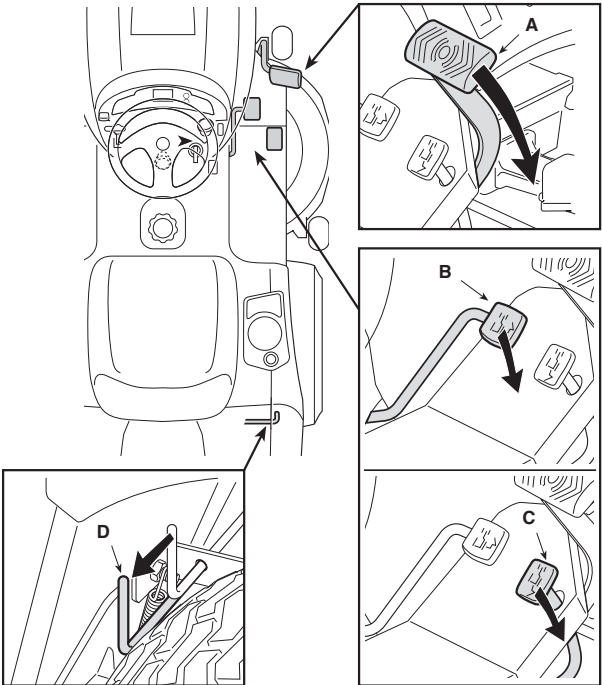

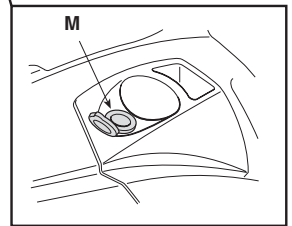
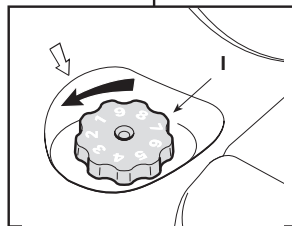
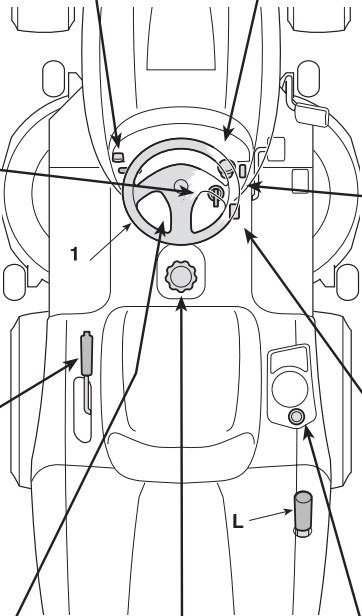
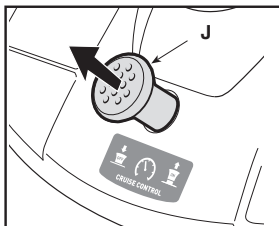
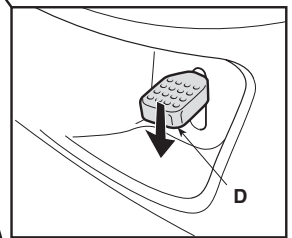
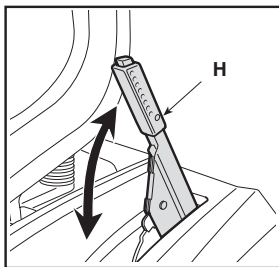
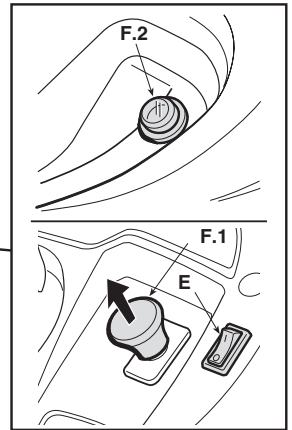
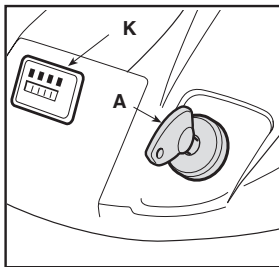
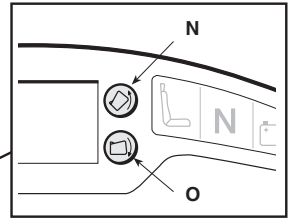
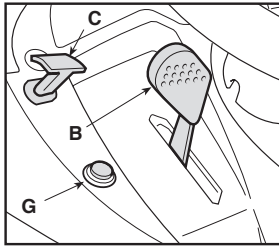

I

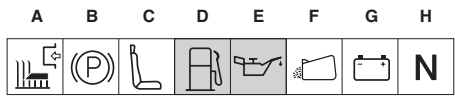
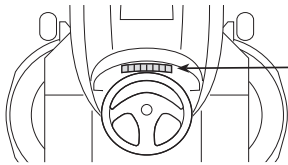

II

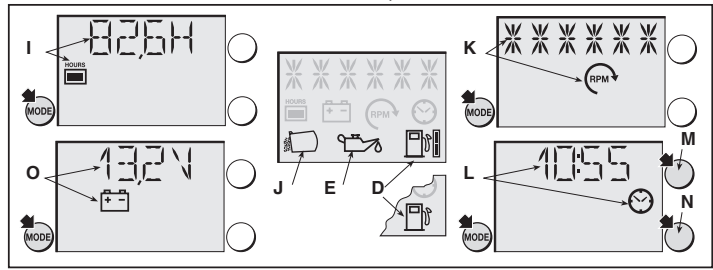
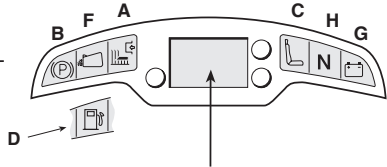
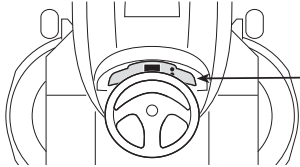

III

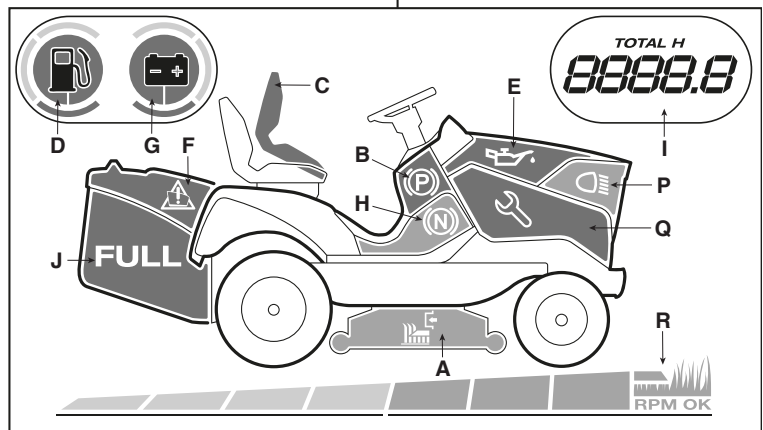
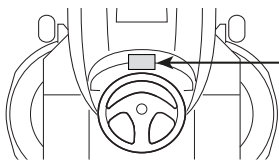

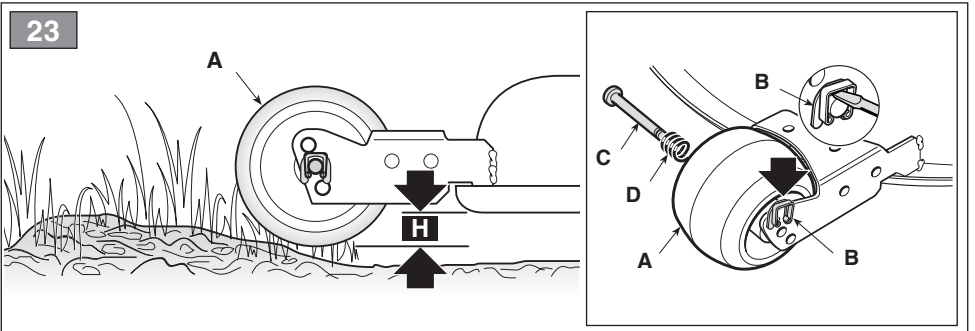
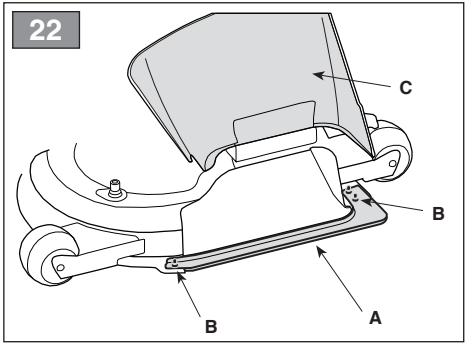
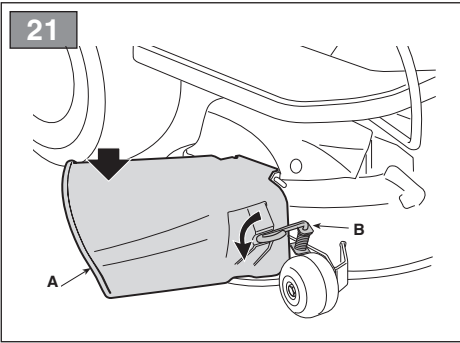
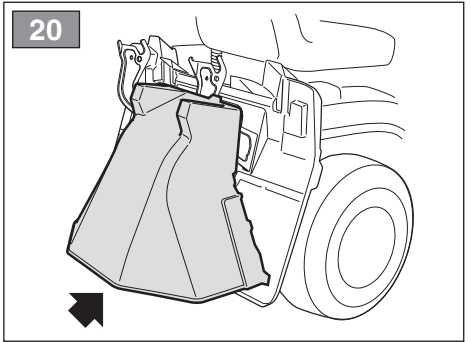
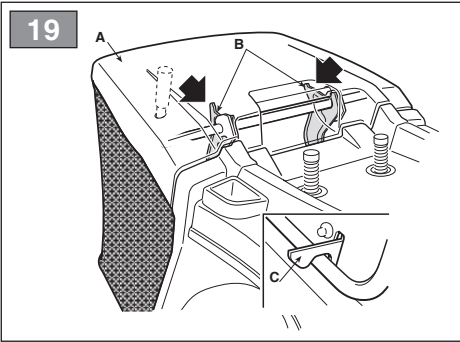
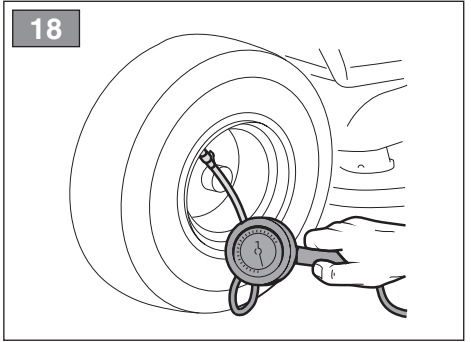
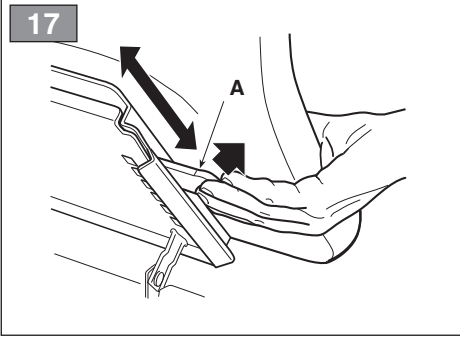

24

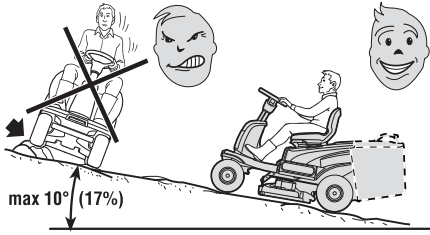

25

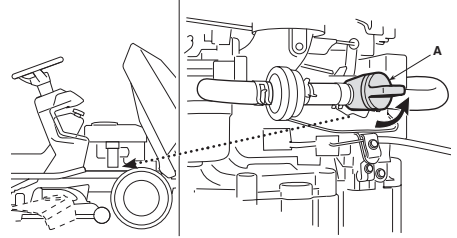

26

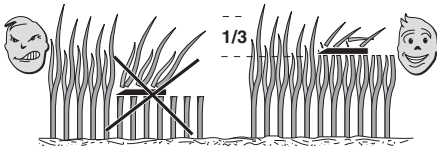

27

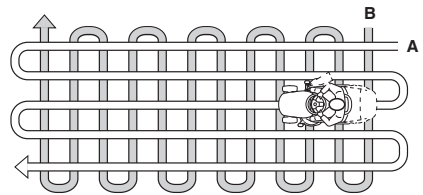

28

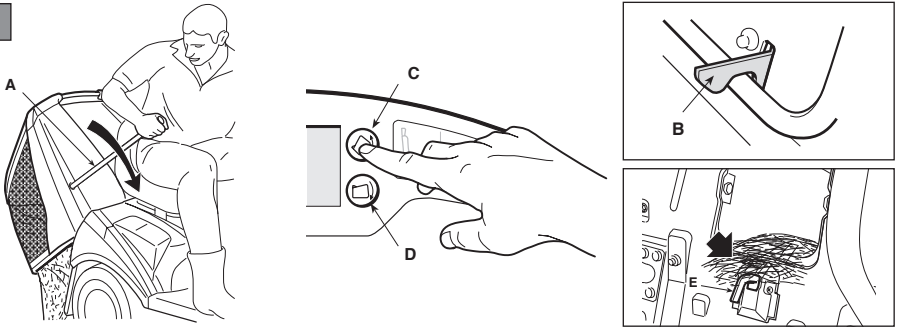

29

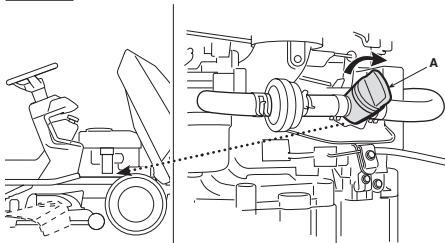

30

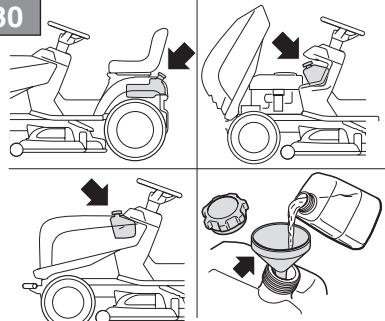

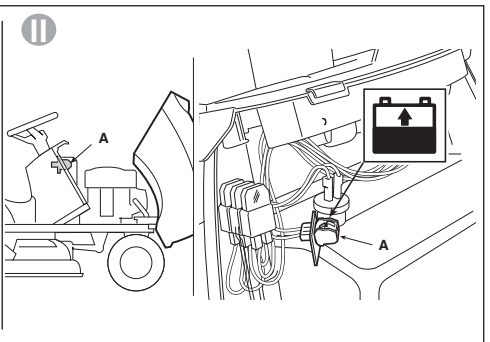
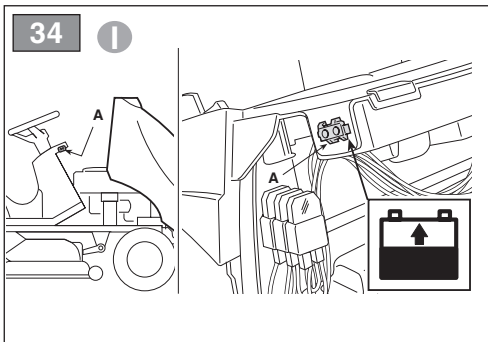
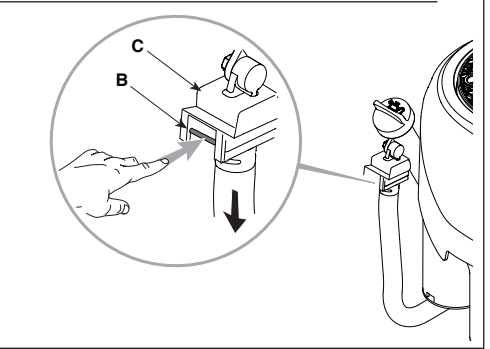
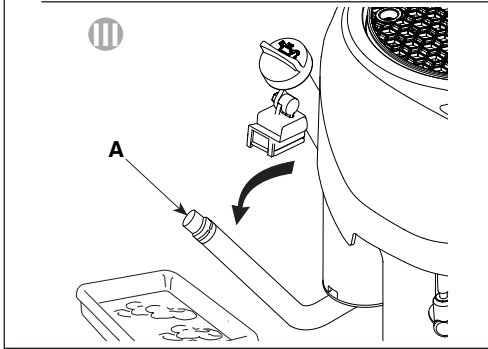
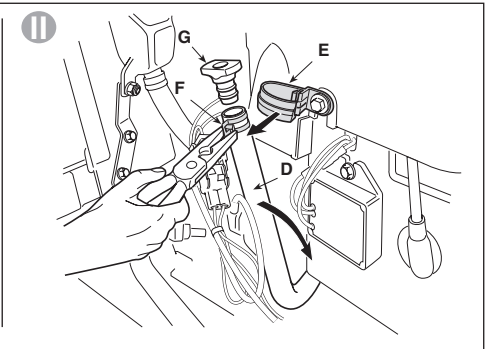
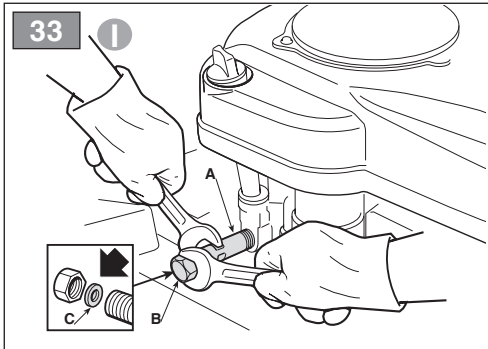
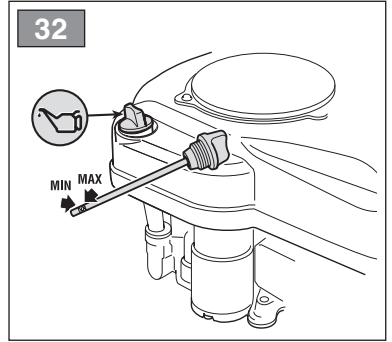
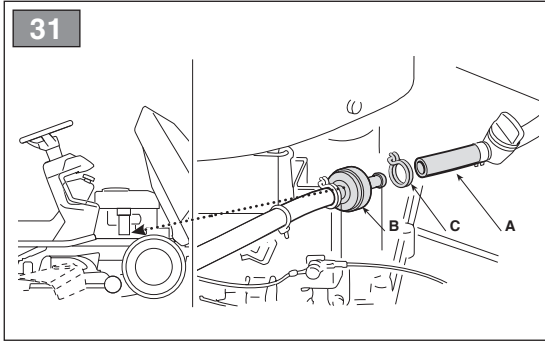

35

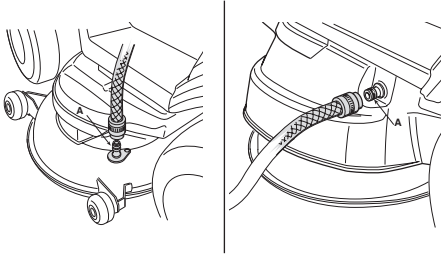

36

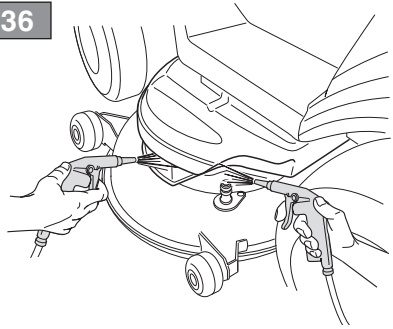

37

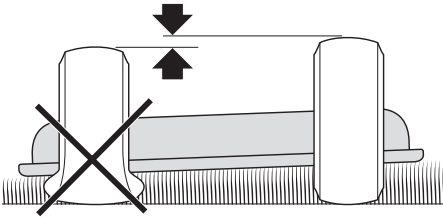

38

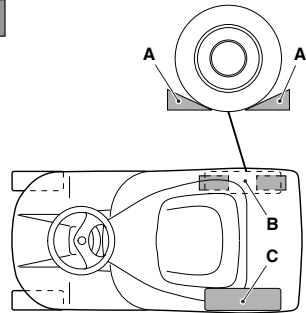

39

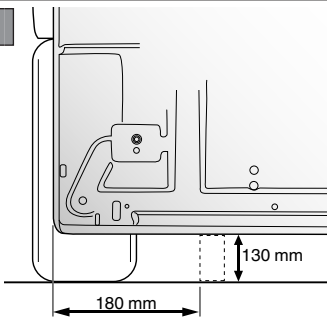

40

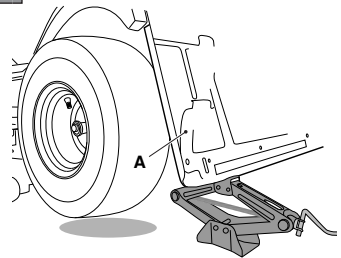

41

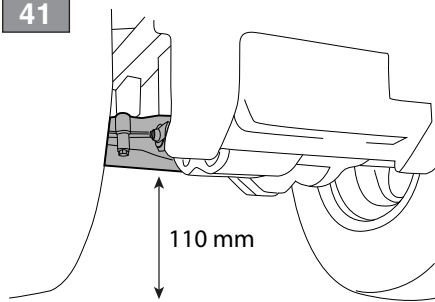

42

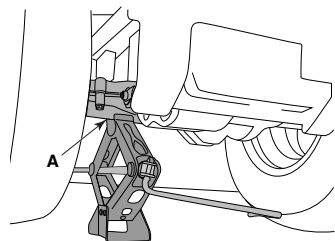

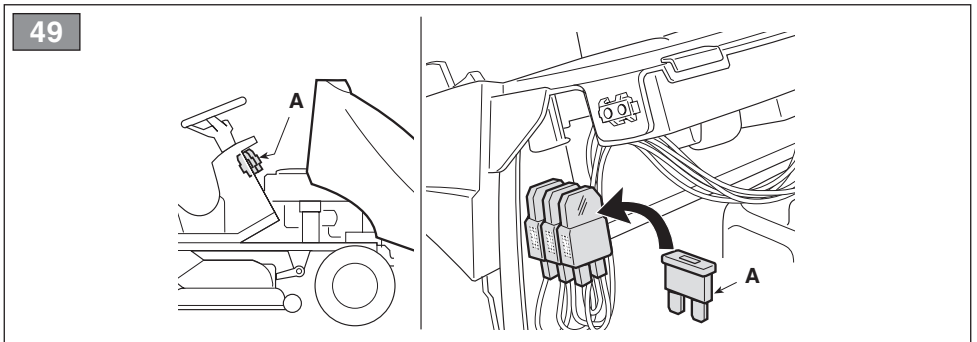
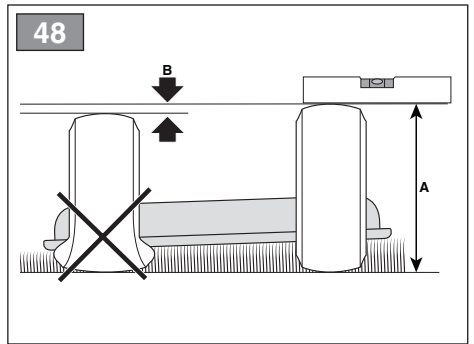
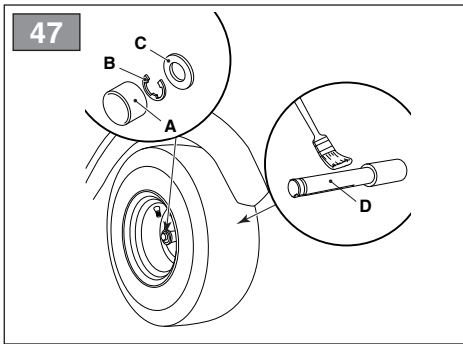
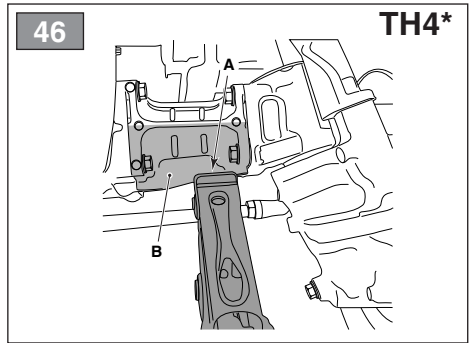
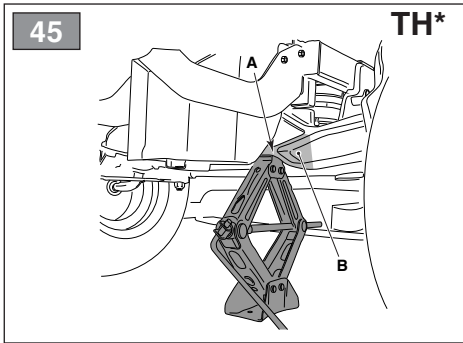
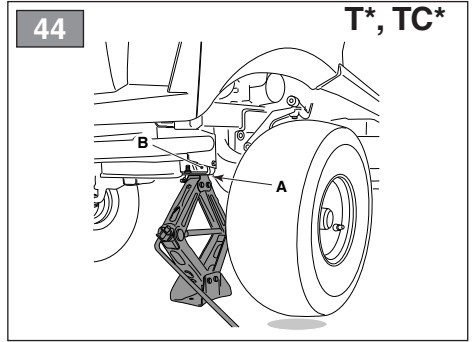
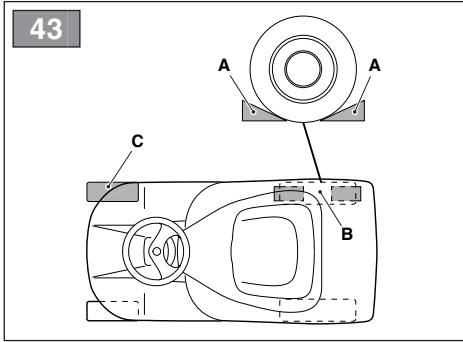

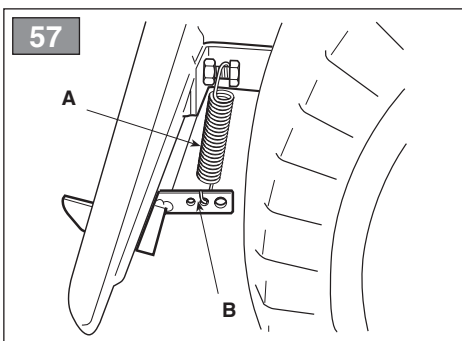
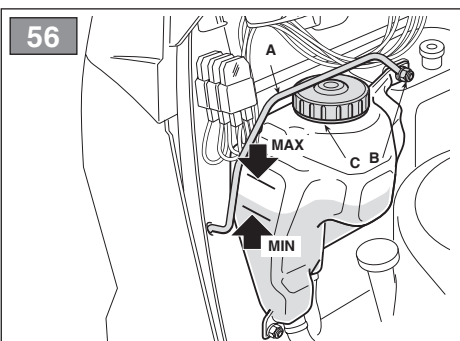
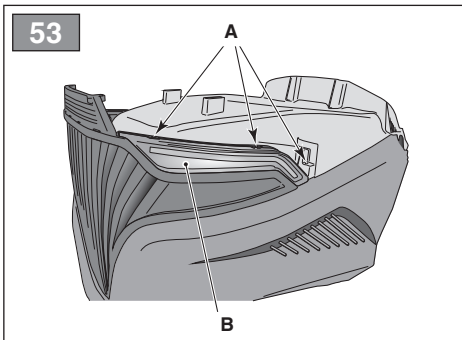
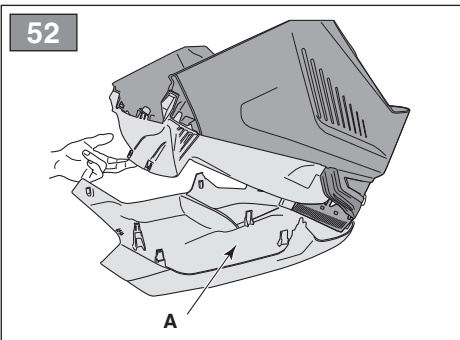
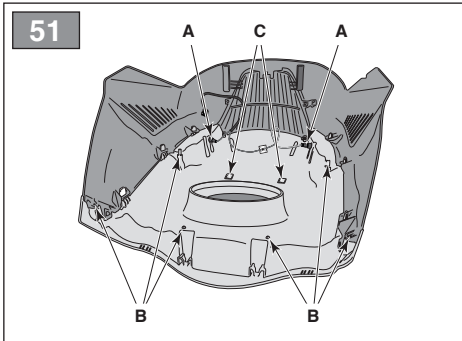
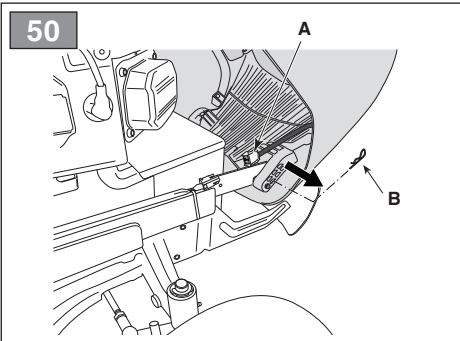
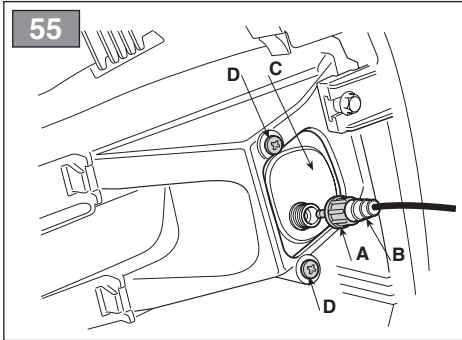
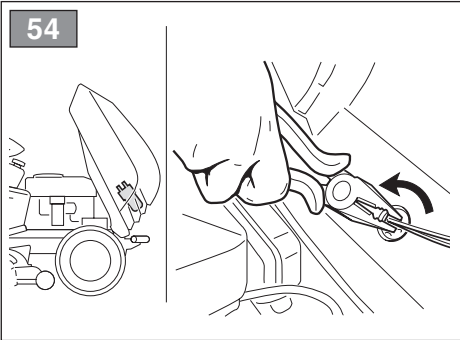

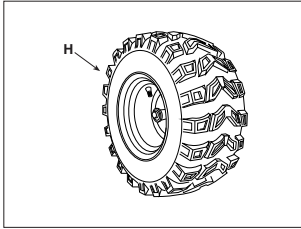
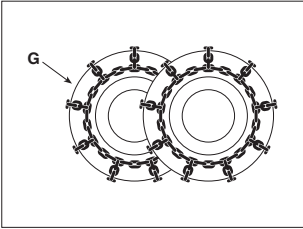
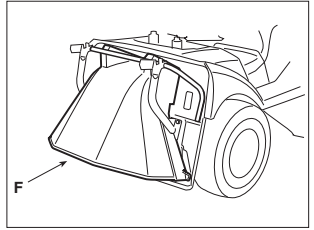
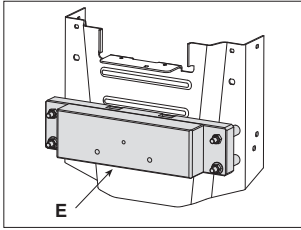
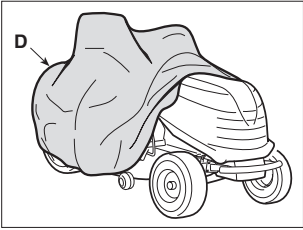
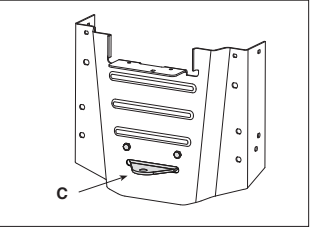
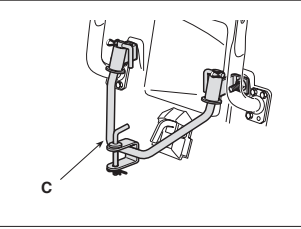
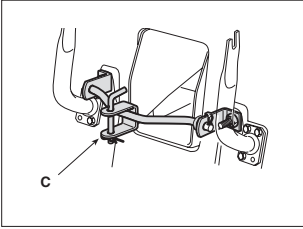
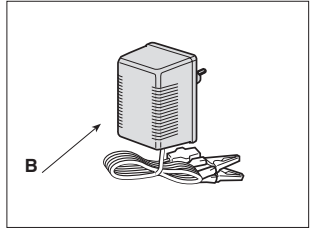
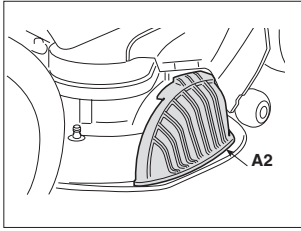
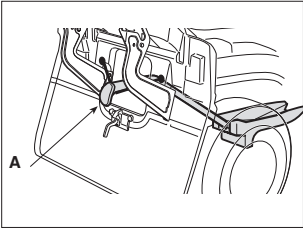

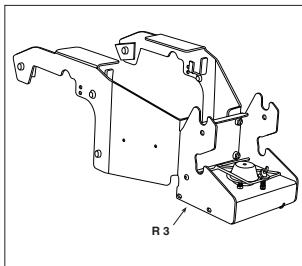
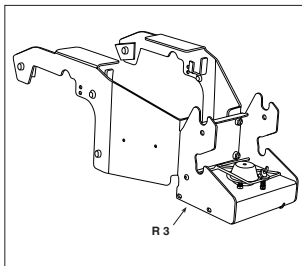
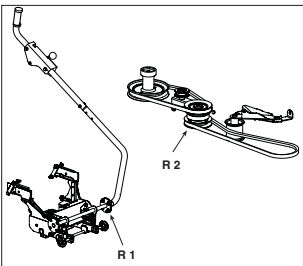
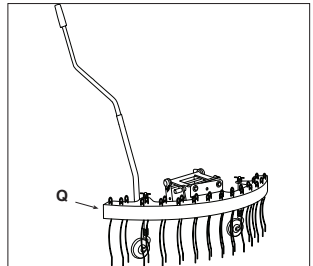
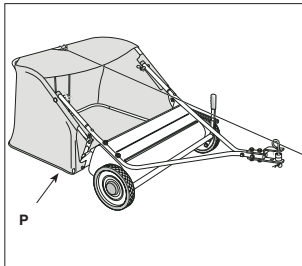
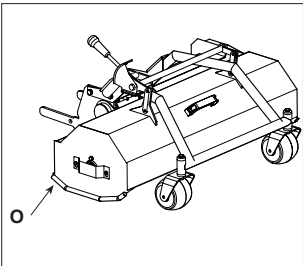
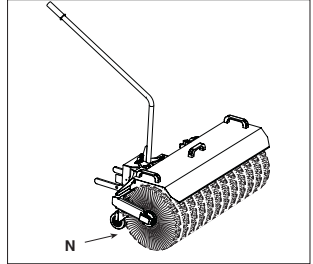
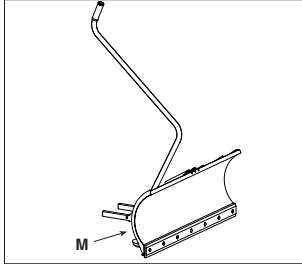
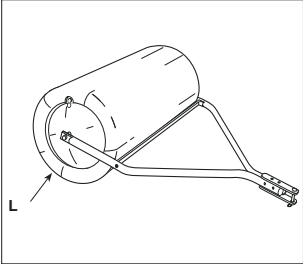
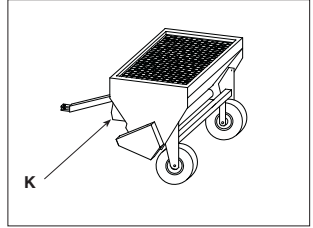
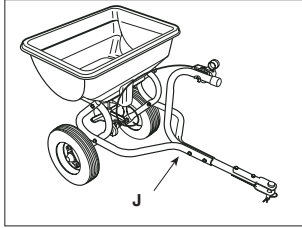
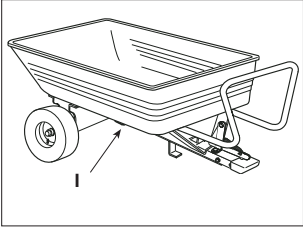

[1]	DATI TECNICI		T* - TC* 92 Series	T* - TC* 102 Series
[2]	Potenza nominale *	kW	6,0 ÷ 11,2	6,0 ÷ 12,4
[3]	Giri al minuto *	min ⁻¹	2600 ÷ 2700 ± 100	2300 ÷ 2500 ± 100
[4]	Impianto elettrico	V	12	12
[5]	Capacità del serbatoio carburante	l	7,0	7,0
[6]	Pneumatici anteriori		15 x 6,00-6	15 x 6,00-6
[7]	Pneumatici posteriori		18 x 8,50-8	18 x 8,50-8
[8]	Pressione gonfiaggio anteriore	bar	1,0	1,0
[9]	Pressione gonfiaggio posteriore	bar	1,2	1,2
[10]	Altezza di taglio	cm	3 ÷ 9	3 ÷ 9
[11]	Larghezza di taglio	cm	88	101
[12]	Raggio minimo di erba non tagliata	cm	101	96
[13]	Codice dispositivo di taglio		82004344/1-82004345/1 (standard+mulching)	82004341/1-82004340/1 (standard) 82004348/0-82004347/0 (mulching)
[14]	Velocità di avanzamento (indicativa) a 3000 min ⁻¹	km/h	0 ÷ 8,8	0 ÷ 8,8
[15]	Limite di velocità con catene da neve (se accessorio previsto)	km/h	8,8	8,8
[16]	Limite di carico per dispositivo di traino (Forza verticale massima)	N (kg)	245 (25)	245 (25)
[17]	Limite di carico per dispositivo di traino (Peso massimo rimorchiabile)	N (kg)	980 (100)	980 (100)
[18]	Inclinazione massima consentita		10° (17%)	10° (17%)
[19]	Dimensioni			
[20]	Lunghezza	mm		
[21]	Lunghezza con sacco (Lunghezza senza sacco)	mm	2300 ÷ 2418 1780	2300 ÷ 2418 1780
[22]	Larghezza	mm	956	1050
[23]	Larghezza con deflettore di scarico laterale (Larghezza senza deflettore di scarico laterale)			
[24]	Altezza	mm	1070	1070
[25]	Massa della macchina con serbatoio vuoto *	kg	220 ÷ 225	216 ÷ 240
[26]	Livello di pressione acustica (max.)	dB(A)	84	84
[27]	Incertezza di misura	dB(A)	2,6	1,7
[28]	Livello di potenza acustica misurato (max.)	dB(A)	99	100
[27]	Incertezza di misura	dB(A)	1,7	0,8
[29]	Livello di potenza acustica garantito	dB(A)	100	100
[30]	Livello di vibrazioni al posto di guida (max.)	m/s ²	1,7	1
[27]	Incertezza di misura	m/s ²	0,85	0,23
[31]	Livello di vibrazioni al volante (max.)	m/s ²	2,4	4
[27]	Incertezza di misura	m/s ²	1,2	2,31

* Per il dato specifico, fare riferimento a quanto indicato nell'etichetta di identificazione della macchina.

[1]	DATI TECNICI		T* 108 Series	T* 118 Series
[2]	Potenza nominale *	kW	8,2 ÷ 13,59	11,2 ÷ 13,59
[3]	Giri al minuto *	min ⁻¹	2600 ÷ 2700 ± 100	2700 ± 100
[4]	Impianto elettrico	V	12	12
[5]	Capacità del serbatoio carburante	l	8,0	14,0
[6]	Pneumatici anteriori		15 x 6,00-6	15 x 6,00-6 16 x 6,00-8
[7]	Pneumatici posteriori		18 x 8,50-8 20 x 10,00-10	20 x 10,0-10
[8]	Pressione gonfiaggio anteriore	bar	1,0	1,0
[9]	Pressione gonfiaggio posteriore	bar	1,4	1,4
[10]	Altezza di taglio	cm	3 ÷ 9	3 ÷ 9
[11]	Larghezza di taglio	cm	105	121
[12]	Raggio minimo di erba non tagliata	cm	120	111
[13]	Codice dispositivo di taglio		182004370/0 (standard) 182004357/0 (mulching)	182004359/0 (standard) 182004361/0 (mulching)
[14]	Velocità di avanzamento (indicativa) a 3000 min ⁻¹	km/h	0 ÷ 9,2	0 ÷ 9,2
[15]	Limite di velocità con catene da neve (se accessorio previsto)	km/h	9,2	9,2
[16]	Limite di carico per dispositivo di traino (Forza verticale massima)	N (kg)	294 (30)	294 (30)
[17]	Limite di carico per dispositivo di traino (Peso massimo rimorchiabile)	N (kg)	490 (50)	490 (50)
[18]	Inclinazione massima consentita		10° (17%)	10° (17%)
[19]	Dimensioni			
[20]	Lunghezza	mm	1860	1860
[21]	Lunghezza con sacco (Lunghezza senza sacco)	mm	- -	- -
[22]	Larghezza	mm	-	-
[23]	Larghezza con deflettore di scarico laterale (Larghezza senza deflettore di scarico laterale)		1330 (1118)	1520 (1300)
[24]	Altezza	mm	1095	1095
[25]	Massa della macchina con serbatoio vuoto *	kg	200 ÷ 240	230 ÷ 270
[26]	Livello di pressione acustica (max.)	dB(A)	83	88
[27]	Incertezza di misura	dB(A)	1,2	0,5
[28]	Livello di potenza acustica misurato (max.)	dB(A)	100	105
[27]	Incertezza di misura	dB(A)	0,63	0,78
[29]	Livello di potenza acustica garantito	dB(A)	100	105
[30]	Livello di vibrazioni al posto di guida (max.)	m/s ²	0,7	0,7
[27]	Incertezza di misura	m/s ²	0,25	0,16
[31]	Livello di vibrazioni al volante (max.)	m/s ²	2,3	2,3
[27]	Incertezza di misura	m/s ²	0,92	0,92

* Per il dato specifico, fare riferimento a quanto indicato nell'etichetta di identificazione della macchina.

[1]	DATI TECNICI		T* - TC* 122 Series	TH* 102 Series
[2]	Potenza nominale *	kW	11,2 ÷ 13,9	6,0 ÷ 12,4
[3]	Giri al minuto *	min ⁻¹	2600 ÷ 2900 ± 100	2400 ÷ 2500 ± 100
[4]	Impianto elettrico	V	12	12
[5]	Capacità del serbatoio carburante	l	7,0	10
[6]	Pneumatici anteriori		15 x 6,00-6	16 x 6,00-8
[7]	Pneumatici posteriori		18 x 8,50-8	20 x 10,0-10
[8]	Pressione gonfiaggio anteriore	bar	1,0	1,0
[9]	Pressione gonfiaggio posteriore	bar	1,2	1,4
[10]	Altezza di taglio	cm	3 ÷ 9	2 ÷ 10
[11]	Larghezza di taglio	cm	121	101
[12]	Raggio minimo di erba non tagliata	cm	90	101
[13]	Codice dispositivo di taglio		82004343/0-82004342/0 (standard) 82004350/0-82004349/0 (mulching)	82004341/1-82004340/1 (standard) 82004348/0-82004347/0 (mulching)
[14]	Velocità di avanzamento (indicativa) a 3000 min ⁻¹	km/h	0 ÷ 8,8	0 ÷ 9,8
[15]	Limite di velocità con catene da neve (se accessorio previsto)	km/h	8,8	9,8
[16]	Limite di carico per dispositivo di traino (Forza verticale massima)	N (kg)	245 (25)	245 (25)
[17]	Limite di carico per dispositivo di traino (Peso massimo rimorchiabile)	N (kg)	980 (100)	980 (100)
[18]	Inclinazione massima consentita		10° (17%)	10° (17%)
[19]	Dimensioni			
[20]	Lunghezza	mm		
[21]	Lunghezza con sacco (Lunghezza senza sacco)	mm	2300 ÷ 2418 1780	2620 2000
[22]	Larghezza	mm	1260	1055
[23]	Larghezza con deflettore di scarico laterale (Larghezza senza deflettore di scarico laterale)			
[24]	Altezza	mm	1070	1200
[25]	Massa della macchina con serbatoio vuoto *	kg	216 ÷ 240	270 ÷ 310
[26]	Livello di pressione acustica (max.)	dB(A)	89,2	84,7
[27]	Incertezza di misura	dB(A)	0,2	0,3
[28]	Livello di potenza acustica misurato (max.)	dB(A)	104	100
[27]	Incertezza di misura	dB(A)	0,81	0,2
[29]	Livello di potenza acustica garantito	dB(A)	105	100
[30]	Livello di vibrazioni al posto di guida (max.)	m/s ²	0,8	0,9
[27]	Incertezza di misura	m/s ²	0,19	0,18
[31]	Livello di vibrazioni al volante (max.)	m/s ²	2,3	3,0
[27]	Incertezza di misura	m/s ²	0,87	0,97











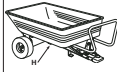

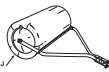
* Per il dato specifico, fare riferimento a quanto indicato nell'etichetta di identificazione della macchina.

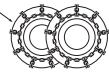
[1]	DATI TECNICI		TH* 118 Series	TH* 122 Series
[2]	Potenza nominale *	kW	13,79 ÷ 14,4	11,3 ÷ 13,9
[3]	Giri al minuto *	min ⁻¹	2700 ± 100	2600 ÷ 2800 ± 100
[4]	Impianto elettrico	V	12	12
[5]	Capacità del serbatoio carburante	l	10	10
[6]	Pneumatici anteriori		16 x 6,00-8	16 x 6,00-8
[7]	Pneumatici posteriori		20 x 10,0-10	20 x 10,00-10
[8]	Pressione gonfiaggio anteriore	bar	1,0	1,0
[9]	Pressione gonfiaggio posteriore	bar	1,4	1,4
[10]	Altezza di taglio	cm	2 ÷ 10	2 ÷ 10
[11]	Larghezza di taglio	cm	121	121
[12]	Raggio minimo di erba non tagliata	cm	84	90
[13]	Codice dispositivo di taglio		182004359/0 (standard) 182004361/0 (mulching)	82004343/0-82004342/0 (standard) 82004350/0-82004349/0 (mulching)
[14]	Velocità di avanzamento (indicativa) a 3000 min ⁻¹	km/h	0 ÷ 9,8	0 ÷ 9,8
[15]	Limite di velocità con catene da neve (se accessorio previsto)	km/h	9,8	9,8
[16]	Limite di carico per dispositivo di traino (Forza verticale massima)	N (kg)	294 (30)	245 (25)
[17]	Limite di carico per dispositivo di traino (Peso massimo rimorchiabile)	N (kg)	490 (50)	980 (100)
[18]	Inclinazione massima consentita		10° (17%)	10° (17%)
[19]	Dimensioni			
[20]	Lunghezza	mm	1950	
[21]	Lunghezza con sacco (Lunghezza senza sacco)	mm	-	2620 2000
[22]	Larghezza	mm	-	1266
[23]	Larghezza con deflettore di scarico laterale (Larghezza senza deflettore di scarico laterale)		1520 (1300)	
[24]	Altezza	mm	1200	1200
[25]	Massa della macchina con serbatoio vuoto *	kg	270 ÷ 310	270 ÷ 310
[26]	Livello di pressione acustica (max.)	dB(A)	89	88,5
[27]	Incertezza di misura	dB(A)	0,79	0,8
[28]	Livello di potenza acustica misurato (max.)	dB(A)	105	104
[27]	Incertezza di misura	dB(A)	0,77	0,6
[29]	Livello di potenza acustica garantito	dB(A)	105	105
[30]	Livello di vibrazioni al posto di guida (max.)	m/s ²	0,8	0,70
[27]	Incertezza di misura	m/s ²	0,21	1,02
[31]	Livello di vibrazioni al volante (max.)	m/s ²	2,9	3,95
[27]	Incertezza di misura	m/s ²	1,04	1,11

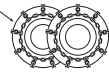
* Per il dato specifico, fare riferimento a quanto indicato nell'etichetta di identificazione della macchina.

[58]	ACCESSORI A RICHIESTA	
[58.A1] [58.A2]	Kit "mulching"	✓
[58.B]	Carica batteria di mantenimento	✓
[58.C]	Kit traino	✓
[58.D]	Telo di copertura	✓
[58.E]	Kit pesi posteriori	✓
[58.F]	Kit di protezione scarico posteriore (<i>solo per modelli con raccolta posteriore</i>)	✓
[58.G]	Catene da neve (18", 20")	✓
[58.H]	Ruote da fango/neve (18", 20")	✓
[58.I]	Rimorchio	45-03453-997 ST-1405
[58.J] [58.K]	Spargitore	45-03153-997 PA402 (TH* Series)
[58.L]	Rullo per erba	45-02671 45-02681
[58.M]	Spalaneve a lama	ST-1401 (+ KIT 1503) (T* - TC* Series) SNB 1501 (T* - TC* Series) AE-015-001GI (+ AN-156-001GI) (TH* Series)
[58.N]	Spazzatrice frontale	SWR-1401 (+ KIT 1503) (T* - TC* Series) AD-200-001GI (+ AN-156-001GI) (TH* Series)
[58.O]	Trinciatrice	FLM-1406 (+ KIT 1503) (T* - TC* Series)
	<i>(Solo per modelli SD series)</i>	
[58.P]	Raccogliitore foglie ed erba 38"	45-03313-997
	Raccogliitore foglie ed erba 42"	45-02616-997 45-03201-997
[58.Q]	Rastrello frontale	AI-200-001GI (+ AN-156-001GI) (TH* Series)
[58.R1] [58.R2]	Interfaccia di sollevamento + Presa di potenza (PTO)	KIT 1503 (T* - TC* Series)
[58.R3]	Presa di potenza (PTO)	AN-156-001GI (TH* Series)

[32] TABELLA PER LA CORRETTA COMBINAZIONE DEGLI ACCESSORI

		[32.A] ACCESSORI POSTERIORI						
								
		[58.I]	[58.J]	[58.K]	[58.L]	[58.P]	[58.G]	[58.H]
[32.B] ACCESSORI FRONTALI		✓	✓	✓	-	-	-	-
		✓	✓	✓	-	-	-	-
		-	✓	✓	-	-	✓	✓
		-	✓	✓	-	-	✓	✓
		-	-	-	-	✓	-	✓
		-	✓	-	✓	-	-	-

<p>[1] BG - ТЕХНИЧЕСКИ ДАННИ</p> <p>[2] Номинална мощност *</p> <p>[3] Обороти в минута *</p> <p>[4] Електрическа инсталация</p> <p>[5] Вместимост на резервоара за гориво</p> <p>[6] Предни гуми</p> <p>[7] Задни гуми</p> <p>[8] Нालягане на предно напompване</p> <p>[9] Нालягане на задно напompване</p> <p>[10] Височина на косене</p> <p>[11] Ширина на косене</p> <p>[12] Минимален радиус на неподрязана трева</p> <p>[13] Код на инструмента за рязане</p> <p>[14] Указателна скорост на придвижване на 3000 min-1</p> <p>[15] Ограничение на скоростта с вериги за сняг (ако тази принадлежност е предвидена)</p> <p>[16] Ограничение на тежестта за тегличното устройство (Максимална вертикална сила)</p> <p>[17] Ограничение на тежестта за тегличното устройство (Максимално тегло за теглене)</p> <p>[18] Разрешен максимален наклон</p> <p>[19] Размери</p> <p>[20] Дължина</p> <p>[21] Дължина с чувал (Дължина без чувал)</p> <p>[22] Ширина</p> <p>[23] Ширина с дефлектор за странично разтоварване (Ширина без дефлектор за странично разтоварване)</p> <p>[24] Височина</p> <p>[25] Маса на машината с празен резервоар *</p> <p>[26] Ниво на звукова налягане (макс.)</p> <p>[27] Несигурност на измерване</p> <p>[28] Измерено ниво на звукова мощност (макс.)</p> <p>[29] Гарантирано ниво на звукова мощност</p> <p>[30] Ниво на вибрации на мястото на водача (макс.)</p> <p>[31] Ниво на вибрации на волана (макс.)</p> <p>[32] Таблица за правилното комбиниране на принадлежностите</p> <p>[32.A] Задни принадлежности</p> <p>[32.B] Челни принадлежности</p> <p>[58] Принадлежности по заявка</p> <p>[58.A1, 58.A2] Комплект "мулчиране"</p> <p>[58.B] Зарядно устройство за поддръжане</p> <p>[58.C] Комплект теглич</p> <p>[58.D] Платно за покриване</p> <p>[58.E] Комплект задни тежести</p> <p>[58.F] Комплект за защита за задно разтоварване (<i>само за модели със задно събиране</i>)</p> <p>[58.G] Вериги за сняг (18", 20")</p> <p>[58.H] Колела за кал/сняг (18", 20")</p> <p>[58.I] Ремарке</p> <p>[58.J, 58.K] Приспособление за разсейване</p> <p>[58.L] Ролка за трева</p> <p>[58.M] Снегорин с острие</p> <p>[58.N] Челна метачка</p> <p>[58.O] Резачка</p> <p>[58.P] (<i>Само за модели SD series</i>) Събирач на листа и трева 38" Събирач на листа и трева 42"</p> <p>[58.Q] Предно гребло</p> <p>[58.R1, 58.R2] Интерфейс за повдигане + Силоотводен вал (PTO)</p> <p>[58.R3] Силоотводен вал (PTO)</p>	<p>[1] BS - TEHNIČKI PODACI</p> <p>[2] Nazivna snaga *</p> <p>[3] Okretaji u minuti *</p> <p>[4] Električni sistem</p> <p>[5] Zapremina spremnika goriva</p> <p>[6] Prednje gume</p> <p>[7] Stražnje gume</p> <p>[8] Pritisak u prednjim gumama</p> <p>[9] Pritisak u stražnjim gumama</p> <p>[10] Visina košenja</p> <p>[11] Širina košenja</p> <p>[12] Minimalan radijus nepokošene trave</p> <p>[13] Br. dijela uređaja za košenje</p> <p>[14] Brzina vožnje prema naprijed (indikativno) pri 3000 min-1</p> <p>[15] Ograničenje brzine s lancima za snijeg (ako postoji)</p> <p>[16] Ograničenje opterećenja za vučni uređaj (maksimalna okomita sila)</p> <p>[17] Ograničenje opterećenja za vučni uređaj (dozvoljena visina vuče)</p> <p>[18] Maksimalni dozvoljeni nagib</p> <p>[19] Dimenzije</p> <p>[20] Dužina</p> <p>[21] Dužina s vrećom za sakupljanje trave (dužina bez vreće za sakupljanje trave)</p> <p>[22] Širina</p> <p>[23] Širina s bočnim deflektorom za izbacivanje (širina bez bočnog deflektora za izbacivanje)</p> <p>[24] Visina</p> <p>[25] Masa mašine s praznim spremnikom *</p> <p>[26] Nivo zvučnog pritiska (maks.)</p> <p>[27] Mjera nesigurnost</p> <p>[28] Izmjereni nivo zvučne snage</p> <p>[29] Garantirani nivo zvučne snage</p> <p>[30] Nivo vibracija u položaju vozača (maks.)</p> <p>[31] Nivo vibracija na volanu (maks.)</p> <p>[32] Tabela kompatibilnosti dodatne opreme</p> <p>[32.A] Stražnja dodatna oprema</p> <p>[32.B] Prednja dodatna oprema</p> <p>[58] Opcionalna dodatna oprema</p> <p>[58.A1, 58.A2] Komplet za malčiranje</p> <p>[58.B] Float punjač akumulatora</p> <p>[58.C] Komplet za vuču</p> <p>[58.D] Zaštitna pokrovna cerada</p> <p>[58.E] Komplet stražnjih utega</p> <p>[58.F] Sigurnosni komplet za stražnje izbacivanje (<i>samo modeli sa stražnjom vrećom za sakupljanje trave</i>)</p> <p>[58.G] Lanci za snijeg (18", 20")</p> <p>[58.H] Točkovi za snijeg/blato (18", 20")</p> <p>[58.I] Prikolica</p> <p>[58.J, 58.K] Posipač</p> <p>[58.L] Valjak za travu</p> <p>[58.M] Plug za snijeg s nožem</p> <p>[58.N] Prednja četka</p> <p>[58.O] Sjeckalica</p> <p>[58.P] (<i>Samo za modele SD serije</i>) Skupljač lišća i trave 38" Skupljač lišća i trave 42"</p> <p>[58.Q] Prednje grablje</p> <p>[58.R1, 58.R2] Sučelje za podizanje + kardansko vratilo (PTO)</p> <p>[58.R3] kardansko vratilo (PTO)</p>	<p>[1] CS - TECHNICKÉ PARAMETRY</p> <p>[2] Jmenovitý výkon *</p> <p>[3] Otáčky za minutu *</p> <p>[4] Elektroinstalace</p> <p>[5] Kapacita palivové nádrže</p> <p>[6] Přední pneumatiky</p> <p>[7] Zadní pneumatiky</p> <p>[8] Tlak huštění předních pneumatik</p> <p>[9] Tlak huštění zadních pneumatik</p> <p>[10] Výška sečení</p> <p>[11] Šírka záběru</p> <p>[12] Minimální poloměr neposečené trávy</p> <p>[13] Kód žacího ústrojí</p> <p>[14] Rychlost pojezdu (orientační) při 3 000 min-1</p> <p>[15] Rychlostní limit se sněhovými řetězy (je-li toto příslušenství ve výbavě)</p> <p>[16] Mezní zatížení tažného zařízení (maximální svislá síla)</p> <p>[17] Mezní zatížení tažného zařízení (maximální přípojná hmotnost)</p> <p>[18] Maximální přípustný náklon</p> <p>[19] Rozměry</p> <p>[20] Délka</p> <p>[21] Délka s košem (délka bez koše)</p> <p>[22] Šírka</p> <p>[23] Šírka s vychylovačem bočního výhozu (šírka bez vychylovače bočního výhozu)</p> <p>[24] Výška</p> <p>[25] Hmotnost stroje s prázdnou nádrží *</p> <p>[26] Hladina akustického tlaku (max.)</p> <p>[27] Nepřesnost měření</p> <p>[28] Měřená hladina akustického výkonu (max.)</p> <p>[29] Garantovaná hladina akustického výkonu</p> <p>[30] Hladina vibrací na místě řidiče (max.)</p> <p>[31] Hladina vibrací na volantu (max.)</p> <p>[32] Tabulka správné kombinace příslušenství</p> <p>[32.A] Zadní příslušenství</p> <p>[32.B] Přední příslušenství</p> <p>[58] Příslušenství na vyžádání</p> <p>[58.A1, 58.A2] Mulčovací sada</p> <p>[58.B] Udržovací nabíječka akumulátoru</p> <p>[58.C] Sada tažného zařízení</p> <p>[58.D] Krycí plachta</p> <p>[58.E] Sada zadních závaží</p> <p>[58.F] Sada ochranného krytu zadního výhozu (<i>pouze u modelů se zadním sběrem</i>)</p> <p>[58.G] Sněhové řetězy (18", 20")</p> <p>[58.H] Kola do bláta/sněhu (18", 20")</p> <p>[58.I] Přívěs</p> <p>[58.J, 58.K] Sypač</p> <p>[58.L] Travní válec</p> <p>[58.M] Sněhová radlice</p> <p>[58.N] Přední zametač</p> <p>[58.O] Drtička</p> <p>[58.P] (<i>Pouze u modelů SD series</i>) Sběrač listů a trávy 38" Sběrač listů a trávy 42"</p> <p>[58.Q] Přední pohrbovač</p> <p>[58.R1, 58.R2] Zdvihací rozhraní + pomocný pohon (PTO)</p> <p>[58.R3] pomocný pohon (PTO)</p>
<p>* Za konkrétní danни, вижте посоченото на идентификационния етикет на машината.</p>	<p>* Dodatne informacije potražite na identifikacijskoj naljepnici uređaja.</p>	<p>* Konkrétní údaj naleznete na identifikačním štítku stroje.</p>

<p>[1] DA - TEKNISKE DATA</p> <p>[2] Nominel effekt [3] Omdrejninger i minutet [4] Elektrisk anlæg [5] Brændstoftankens kapacitet [6] Førhulenes dæk [7] Baghulenes dæk [8] Førhulenes tryk [9] Baghulenes tryk [10] Klippehøjde [11] Klippebredde [12] Minimumsradius af ikke klippet græs [13] Skæreanordningens kode [14] Fremføringshastighed (vejledende) ved 3000 min-1 [15] Fartgrænse med snekæder (hvis tilbehøret er forudsat) [16] Belastningsgrænse for trækanordning (Maksimal lodret kraft) [17] Belastningsgrænse for trækanordning (Maksimalt tilladt trukket vægt) [18] Maksimal tilladt terrænstigning [19] Mål [20] Længde [21] Længde med pose (Længde uden pose) [22] Bredde [23] Bredde med sideudkastskærm (Bredde uden sideudkastskærm) [24] Højde [25] Maskinvægt med tom tank* [26] Lydtryksniveau (max.) [27] Måleusikkerhed [28] Målt lydeffektniveau (max.) [29] Garanteret lydeffektniveau [30] Vibrationsniveau ved førerpladsen (max.) [31] Vibrationsniveau ved rattet (max.) [32] Tabel over den korrekte kombination af tilbehør [32.A] Bagmonterede tilbehør [32.B] Frontale tilbehør [58] Tilbehør på forespørgsel [58.A.1, 58.A.2] Kit "multiclip" [58.B] Udligningsbatterilader [58.C] Kit anhænger [58.D] Dækken [58.E] Kit med bagmonteret balast [58.F] Kit til beskyttelse af bagudkast (<i>angår kun modeller med opsamling bagpå</i>) [58.G] Snekæder (18", 20") [58.H] Mudder- og vinterhjul (18", 20") [58.I] Anhænger [58.J, 58.K] Spreader [58.L] Græsrolle [58.M] Snejplov [58.N] Frontal fejmaskine [58.O] Skæremaskine [58.P] (<i>Angår kun modellerne SD series</i>) Opsamlingsmaskine til blade og græs 38" Opsamlingsmaskine til blade og græs 42" [58.Q] Frontal rive [58.R.1, 58.R.2] Løftegrænseflade + Kraftudtag (PTO) [58.R.3] Kraftudtag (PTO)</p>	<p>[1] DE - TECHNISCHE DATEN</p> <p>[2] Nennleistung* [3] Drehungen pro Minute * [4] Elektrische Anlage [5] Inhalt des Kraftstofftanks [6] Vorderreifen [7] Hinterreifen [8] Reifendruck vorne [9] Reifendruck hinten [10] Schnitthöhe [11] Schnittbreite [12] Mindestradius nicht geschnittenes Gras [13] Code Schneidvorrichtung [14] Fahrgeschwindigkeit (indikativ) bei 3000 min-1 [15] Geschwindigkeitsbegrenzung mit Schneekette (wenn Zubehör vorgesehen) [16] Tragfähigkeit für Zugvorrichtung (maximale vertikale Kraft) [17] Tragfähigkeit für Zugvorrichtung (maximales Anhängengewicht) [18] Maximal zulässige Neigung [19] Abmessungen [20] Länge [21] Länge mit Grasfangeinrichtung (Länge ohne Grasfangeinrichtung) [22] Breite [23] Breite mit Deflektor des seitlichen Auswurfs (Breite ohne Deflektor des seitlichen Auswurfs) [24] Höhe [25] Maschinenmasse bei leerem Tank* [26] Schallpegel (max.) [27] Messungsgenauigkeit [28] Gemessener Schalleistungspegel (max.) [29] Sichergestellter Schalleistungspegel [30] Schwingungen am Fahrersitz (max.) [31] Schwingungen am Lenkrad (max.) [32] Tabelle für die richtige Kombination der Anbaugeräte [32.A] Hintere Anbaugeräte [32.B] Vordere Anbaugeräte [58] Anbaugeräte auf Anfrage [58.A.1, 58.A.2] Mulching-Kit [58.B] Batterieladegerät [58.C] Zugvorrichtung [58.D] Abdeckung [58.E] Kit hintere Gewichte [58.F] Kit der Schutzvorrichtungen Auswurf hinten (<i>nur für Modelle mit Sammelvorrichtung hinten</i>) [58.G] Schneeketten (18", 20") [58.H] Matsch- und Schneeräder (18", 20") [58.I] Anhänger [58.J, 58.K] Streuer [58.L] Rasenwalze [58.M] Schneepflug [58.N] Kehrmaschine vorne [58.O] Häckselmaschine [58.P] (<i>Nur für Modelle der SD Reihe</i>) Sammler für Laub und Gras 38" Sammler für Laub und Gras 42" [58.Q] Harke vorne [58.R.1, 58.R.2] Nebenabtriebeinheit + Steckdose (PTO) [58.R.3] Steckdose (PTO)</p>	<p>[1] EL - ΤΕΧΝΙΚΑ ΣΤΟΙΧΕΙΑ</p> <p>[2] Ονομαστική ισχύς * [3] Στροφές ανά λεπτό * [4] Ηλεκτρική εγκατάσταση [5] Χωρητικότητα ρεζερβουάρ καυσίμου [6] Εμπρόσθια ελαστικά [7] Πίσω ελαστικά [8] Πίεση φουσκώματος εμπρός [9] Πίεση φουσκώματος πίσω [10] Ύψος κοπής [11] Πλάτος κοπής [12] Ελάχιστη ακτίνα μη κομμένου χόρτου [13] Κωδικός συστήματος κοπής [14] Ταχύτητα προώθησης (ενδεικτική) σε 3000 min-1 [15] Όριο ταχύτητας με χιοναυσίδες (εάν προβλέπεται αυτό το αξεσουάρ) [16] Όριο φορτίου για της διάταξη ρυμούλκησης (Μέγιστη κάθετη ισχύς) [17] Όριο φορτίου για της διάταξη ρυμούλκησης (Μέγιστο ρυμούλκούμενο βάρος) [18] Μέγιστη επιτρεπόμενη κλίση [19] Διαστάσεις [20] Μήκος [21] Μήκος με κάδο (Μήκος χωρίς κάδο) [22] Πλάτος [23] Πλάτος με πλευρικό εκτροπέα αποβολής (Πλάτος χωρίς πλευρικό εκτροπέα αποβολής) [24] Ύψος [25] Μάζα του μηχανήματος με άδειο ρεζερβουάρ * [26] Στάθμη ηχητικής πίεσης (μέγ.) [27] Αβεβίαση μέτρησης [28] Μετρημένη στάθμη ηχητικής πίεσης (μέγ.) [29] Εγγυημένη στάθμη ηχητικής πίεσης [30] Επίπεδο κραδασμών στη θέση οδήγησης (μέγ.) [31] Επίπεδο κραδασμών στο τιμόνι (μέγ.) [32] Πίνακας για το σωστό συνδυασμό των παρελκόμενων [32.A] Πίσω παρελκόμενα [32.B] Εμπρόσθια παρελκόμενα [58] Παρελκόμενα κατόπιν παραγγελίας [58.A.1, 58.A.2] Kit "mulching" [58.B] Φορτιστής συντήρησης μπαταρίας [58.C] Kit ρυμούλκησης [58.D] Κάλυμμα προστασίας [58.E] Kit πίσω βαρών [58.F] Kit προστατευτικού πίσω αποβολής (<i>μόνο για μοντέλα με πίσω περισυλλογή</i>) [58.G] Χιοναυσίδες (18", 20") [58.H] Τροχοί για λάσπη / χιόνι (18", 20") [58.I] Ρυμουλκό [58.J, 58.K] Διανομέας [58.L] Κύλινδρος χλόης [58.M] Εκχιονιστικό με λάμα [58.N] Εμπρόσθιο σάρωθρο [58.O] Τεμαχιστής [58.P] (<i>Μόνο για τα μοντέλα της σειράς SD</i>) Συλλέκτης φύλλων και χόρτων 38" Συλλέκτης φύλλων και χόρτων 42" [58.Q] Εμπρόσθιο δίκρανο [58.R.1, 58.R.2] Διασύνδεση ανύψωσης + Δυναμοδότης (PTO) [58.R.3] Δυναμοδότης (PTO)</p>
<p>* Indhent oplysninger om det specifikke data i maskinens identifikationsetiket.</p>	<p>* Für spezielle Daten beziehen Sie sich auf die Angaben auf dem Typenschild der Maschine.</p>	<p>* Για το συγκεκριμένο στοιχείο, ανατρέξτε σε όσα αναγράφονται στην ετικέτα αναγνώρισης του μηχανήματος.</p>

<p>[1] EN - TECHNICAL DATA</p> <p>[2] Nominal power *</p> <p>[3] Revolutions per minute *</p> <p>[4] Electrical system</p> <p>[5] Fuel tank capacity</p> <p>[6] Front tyres</p> <p>[7] Rear tyres</p> <p>[8] Front tyre pressure</p> <p>[9] Rear tyre pressure</p> <p>[10] Cutting height</p> <p>[11] Cutting width</p> <p>[12] Minimum radius of uncut grass</p> <p>[13] Cutting means part n.</p> <p>[14] Forward speed (indicative) at 3000 min-1</p> <p>[15] Speed limit with snow chains (if fitted)</p> <p>[16] Loading limit for towing device (Maximum vertical force)</p> <p>[17] Loading limit for towing device (Permissible towing weight)</p> <p>[18] Maximum permissible gradient</p> <p>[19] Dimensions</p> <p>[20] Length</p> <p>[21] Length with catcher bag (Length without catcher bag)</p> <p>[22] Width</p> <p>[23] Width with side discharge chute (Width without side discharge chute)</p> <p>[24] Height</p> <p>[25] Machine weight with empty tank *</p> <p>[26] Sound pressure level (max.)</p> <p>[27] Measurement uncertainty</p> <p>[28] Measured acoustic power level (max.)</p> <p>[29] Guaranteed acoustic power level</p> <p>[30] Vibration level at driver's position (max.)</p> <p>[31] Vibration level at steering wheel (max.)</p> <p>[32] Attachment compatibility table</p> <p>[32.A] Rear attachments</p> <p>[32.B] Front attachments</p> <p>[58] Optional attachments</p> <p>[58.A1, 58.A2] "Mulching" kit</p> <p>[58.B] Battery float charger</p> <p>[58.C] Towing kit</p> <p>[58.D] Protective canvas cover</p> <p>[58.E] Rear weights kit</p> <p>[58.F] Rear discharge safety kit (models with rear grass catcher only)</p> <p>[58.G] Snow chains (18", 20")</p> <p>[58.H] Snow/mud wheels (18", 20")</p> <p>[58.I] Trailer</p> <p>[58.J, 58.K] Sprinkler</p> <p>[58.L] Grass roller</p> <p>[58.M] Snow blade</p> <p>[58.N] Front sweeper</p> <p>[58.O] Shredder</p> <p>[58.P] (For SD series models only) Leaf and collector 38" Leaf and collector 42"</p> <p>[58.Q] Front rake</p> <p>[58.R1, 58.R2] Lifting interface + Power Take-Off (PTO)</p> <p>[58.R3] Power Take-Off (PTO)</p>	<p>[1] ES - DATOS TÉCNICOS</p> <p>[2] Potencia nominal *</p> <p>[3] Revoluciones por minuto *</p> <p>[4] Instalación eléctrica</p> <p>[5] Capacidad del depósito carburante</p> <p>[6] Neumáticos anteriores</p> <p>[7] Neumáticos posteriores</p> <p>[8] Presión de inflado anterior</p> <p>[9] Presión de inflado posterior</p> <p>[10] Altura de corte</p> <p>[11] Anchura de corte</p> <p>[12] Radio mínimo de hierba no cortada</p> <p>[13] Código del dispositivo de corte</p> <p>[14] Velocidad de avance (indicativa) a 3000 min-1</p> <p>[15] Límite de velocidad con cadenas para nieve (si está previsto el accesorio)</p> <p>[16] Límite de carga para el dispositivo de arrastre (Fuerza vertical máxima)</p> <p>[17] Límite de carga para el dispositivo de arrastre (Peso máximo a remolcar)</p> <p>[18] Inclinación máxima permitida</p> <p>[19] Dimensiones</p> <p>[20] Longitud</p> <p>[21] Longitud con la bolsa (Longitud sin la bolsa)</p> <p>[22] Anchura</p> <p>[23] Anchura con el deflector de descarga lateral (Anchura sin el deflector de descarga lateral)</p> <p>[24] Altura</p> <p>[25] Peso de la máquina con el depósito de combustible vacío *</p> <p>[26] Nivel de presión acústica (máx.)</p> <p>[27] Incertidumbre de medida</p> <p>[28] Nivel de potencia acústica medido (máx.)</p> <p>[29] Nivel de potencia acústica garantizado</p> <p>[30] Nivel de vibración en el puesto del conductor (máx.)</p> <p>[31] Nivel de vibración en el volante (máx.)</p> <p>[32] Tabla para combinar correctamente los accesorios</p> <p>[32.A] Accesorios posteriores</p> <p>[32.B] Accesorios frontales</p> <p>[58] Accesorios bajo pedido</p> <p>[58.A1, 58.A2] Kit "mulching"</p> <p>[58.B] Cargador de batería de mantenimiento</p> <p>[58.C] Kit de arrastre</p> <p>[58.D] Lona de cobertura</p> <p>[58.E] Kit de pesos posteriores</p> <p>[58.F] Kit de protección de descarga posterior (solo para los modelos con recolección posterior)</p> <p>[58.G] Cadenas para nieve (18", 20")</p> <p>[58.H] Ruedas para fango/nieve (18", 20")</p> <p>[58.I] Remolque</p> <p>[58.J, 58.K] Esparcidor</p> <p>[58.L] Rodillo para hierba</p> <p>[58.M] Quitanieves de cuchilla</p> <p>[58.N] Barredora frontal</p> <p>[58.O] Trituradora</p> <p>[58.P] (Solo para modelos de SD series) Recogedor de hojas y hierba 38" Recogedor de hojas y hierba 42"</p> <p>[58.Q] Rastrillo frontal</p> <p>[58.R1, 58.R2] Conexión para elevación + Toma de potencia (TDP)</p> <p>[58.R3] Toma de potencia (TDP)</p>	<p>[1] ET - TEHNILISED ANDMED</p> <p>[2] Nimivõimsus *</p> <p>[3] Pööret minutis *</p> <p>[4] Elektrisüsteeme</p> <p>[5] Kütusepaagi maht</p> <p>[6] Esirehvid</p> <p>[7] Tagarehvid</p> <p>[8] Esirehvide rõhk</p> <p>[9] Tagarehvide rõhk</p> <p>[10] Niidukõrgus</p> <p>[11] Niidulaius</p> <p>[12] Lõikamata rohu minimaalne raadius</p> <p>[13] Lõikeseadme osa nr</p> <p>[14] Edasilükumise kiirus (soovituslik) 3000 min-1</p> <p>[15] Kiirusepiirang lumekettidega (kui need on paigaldatud)</p> <p>[16] Laadimispiirang vedamisseadmega (maksimaalne vertikaaljõud)</p> <p>[17] Laadimispiirang vedamisseadmega (lubatud haakemass)</p> <p>[18] Maksimaalne lubatud kalle</p> <p>[19] Mõõtmed</p> <p>[20] Pikkus</p> <p>[21] Pikkus kogumiskorviga (Pikkus ilma kogumiskorvita)</p> <p>[22] Laius</p> <p>[23] Laius koos külgmise väljalaske suunajaga (Laius ilma külgmise väljalaske suunajata)</p> <p>[24] Kõrgus</p> <p>[25] Masina mass tühja paagiga *</p> <p>[26] Helitase (max)</p> <p>[27] Mõõtmisebatäpsus</p> <p>[28] Mõõdetud akustilise võimsuse tase (max)</p> <p>[29] Garanteeritud akustilise võimsuse tase (max)</p> <p>[30] Vibratsioonitase juhikohal (max)</p> <p>[31] Vibratsioon rooliratta juures (max)</p> <p>[32] Tarvikute ühilduvuse tabel</p> <p>[32.A] Tagumised tarvikud</p> <p>[32.B] Eesmised tarvikud</p> <p>[58] Valikulisel tarvikud</p> <p>[58.A1, 58.A2] Multšimiskomplekt</p> <p>[58.B] Float režiimiga akulaadija</p> <p>[58.C] Vedamiskomplekt</p> <p>[58.D] Kaitsev haakerie</p> <p>[58.E] Tagaraskuste komplekt</p> <p>[58.F] Tagumise väljalaske ohutuskomplekt (ainult mudelid tagumise kogumiskorviga)</p> <p>[58.G] Lumeketid (18", 20")</p> <p>[58.H] Lume-/mudarehvid (18", 20")</p> <p>[58.I] Järelhaagis</p> <p>[58.J, 58.K] Puistur</p> <p>[58.L] Mururull</p> <p>[58.M] Teraga lumesaht</p> <p>[58.N] Espipühkija</p> <p>[58.O] Pურustaja</p> <p>[58.P] (Üksnes SD seeria mudelitele) Lehtede kollektor 38" Lehtede kollektor 42"</p> <p>[58.Q] Eesmine kaaruti</p> <p>[58.R1, 58.R2] Tõsteliides + jõuvõtuvõlli (PTO)</p> <p>[58.R3] jõuvõtuvõlli (PTO)</p>
<p>* For specific information, refer to the information on the machine identification label.</p>	<p>* Para conocer el dato específico, consultar todo lo indicado en la etiqueta de identificación de la máquina.</p>	<p>* Lisateabe saamiseks vaadake infot masina tähistussildilt.</p>

<p>[1] FI - TEKNISET TIEDOT</p> <p>[2] Nimellisteho *</p> <p>[3] Kierroksia minuutissa *</p> <p>[4] Sähkölaiteisto</p> <p>[5] Polttoainesäiliön tilavuus</p> <p>[6] Eturenkaat</p> <p>[7] Takarenkaat</p> <p>[8] Täyttöpaine edessä</p> <p>[9] Täyttöpaine takana</p> <p>[10] Leikkuukorkeus</p> <p>[11] Leikkuuleveys</p> <p>[12] Leikkaamattoman ruohon minimisäde</p> <p>[13] Leikkulaaitteen koodi</p> <p>[14] Ajonopeus (suuntaa antava) kun 3000 min-1</p> <p>[15] Nopeusrajoitus lumiketjuilla (jos lisälaite voidaan asentaa)</p> <p>[16] Kuormitusrajoitus vetolaitteelle (maksimi pystyvoima)</p> <p>[17] Kuormitusrajoitus vetolaitteelle (hinattava maksimipaino)</p> <p>[18] Suurin sallittu kaltevuus</p> <p>[19] Koko</p> <p>[20] Pituus</p> <p>[21] Pituus säkin kanssa (Pituus ilman säkkiä)</p> <p>[22] Leveys</p> <p>[23] Leveys sivutyhjennyksen läppäkorkin kanssa (Leveys ilman sivutyhjennyksen läppäkorkkia)</p> <p>[24] Korkeus</p> <p>[25] Laitteen kuivapaino *</p> <p>[26] Äänenpainetaso (maks.)</p> <p>[27] Epätarkka mittaus</p> <p>[28] Mittauksen äänitehotaso (maks.)</p> <p>[29] Taattu äänitehotaso</p> <p>[30] Tärinätao ohjauspaikalla (maks.)</p> <p>[31] Tärinätao ohjauspyörällä (maks.)</p> <p>[32] Lisävarusteiden yhdistämistaulukko</p> <p>[32.A] Taakse asennettavat lisävarusteet</p> <p>[32.B] Eteen asennettavat lisävarusteet</p> <p>[58] Tilattavat lisävarusteet</p> <p>[58.A.1, 58.A.2] Silppuamissarja</p> <p>[58.B] Ylläpitoakkulaturit</p> <p>[58.C] Hinaussarja</p> <p>[58.D] Suojakangas</p> <p>[58.E] Takapainojen sarja</p> <p>[58.F] Takatyhjennyksen suojasarja (<i>vain malleissa joissa keruu tapahtuu takaa</i>)</p> <p>[58.G] Lumiketjut (18", 20")</p> <p>[58.H] Muta-/talvipyörät (18", 20")</p> <p>[58.I] Perävaunu</p> <p>[58.J, 58.K] Levitin</p> <p>[58.L] Nurmikkojyrä</p> <p>[58.M] Lumiaura</p> <p>[58.N] Etulakaisulaite</p> <p>[58.O] Silppuri</p> <p>[58.P] (<i>Vain malleille SD series</i>) Lehtien ja ruohon kerääjä 38" Lehtien ja ruohon kerääjä 42"</p> <p>[58.Q] Etuharvalaite</p> <p>[58.R.1, 58.R.2] Nostolaite + Voimanotto (PTO)</p> <p>[58.R.3] Voimanotto (PTO)</p>	<p>[1] FR - CARACTÉRISTIQUES TECHNIQUES</p> <p>[2] Puissance nominale *</p> <p>[3] Tours par minute *</p> <p>[4] Circuit électrique</p> <p>[5] Capacité du réservoir de carburant</p> <p>[6] Pneus avant</p> <p>[7] Pneus arrière</p> <p>[8] Pression de gonflage avant</p> <p>[9] Pression de gonflage arrière</p> <p>[10] Hauteur de tonte</p> <p>[11] Largeur de tonte</p> <p>[12] Rayon minimal de l'herbe non taillée</p> <p>[13] Code organe de coupe</p> <p>[14] Vitesse d'avancement (indicative) à 3 000 min-1</p> <p>[15] Limite de vitesse avec chaînes à neige (si cet accessoire est prévu)</p> <p>[16] Limite de charge pour dispositif de remorquage (Force verticale maximum)</p> <p>[17] Limite de charge pour dispositif de remorquage (Poids maximum remorquable)</p> <p>[18] Inclinaison maximum autorisée</p> <p>[19] Dimensions</p> <p>[20] Longueur</p> <p>[21] Longueur avec sac (Longueur sans sac)</p> <p>[22] Largeur</p> <p>[23] Largeur avec déflecteur d'éjection latérale (Largeur sans déflecteur d'éjection latérale)</p> <p>[24] Hauteur</p> <p>[25] Masse de la machine avec réservoir vide *</p> <p>[26] Niveau de pression sonore (max.)</p> <p>[27] Incertitude de la mesure</p> <p>[28] Niveau de puissance sonore mesuré (max.)</p> <p>[29] Niveau de puissance sonore garanti</p> <p>[30] Niveau de vibration au poste de conduite (max.)</p> <p>[31] Niveau de vibration au volant (max.)</p> <p>[32] Tableau pour la combinaison correcte des accessoires</p> <p>[32.A] Accessoires arrière</p> <p>[32.B] Accessoire frontaux</p> <p>[58] Accessoires sur demande</p> <p>[58.A.1, 58.A.2] Kit « mulching »</p> <p>[58.B] Chargeur de maintien batterie</p> <p>[58.C] Kit remorquage</p> <p>[58.D] Housse de protection</p> <p>[58.E] Kit poids arrière</p> <p>[58.F] Kit de protection d'éjection arrière (<i>seulement pour les modèles avec ramassage arrière</i>)</p> <p>[58.G] Chaînes à neige (18", 20")</p> <p>[58.H] Roues boue / neige (18", 20")</p> <p>[58.I] Remorque</p> <p>[58.J, 58.K] Épandeur</p> <p>[58.L] Rouleau pour herbe</p> <p>[58.M] Chasse-neige à lame</p> <p>[58.N] Balayeuse frontale</p> <p>[58.O] Broyeur</p> <p>[58.P] (<i>Seulement pour les modèles SD series</i>) Balai de ramassage feuilles et herbe 38" Balai de ramassage feuilles et herbe 42"</p> <p>[58.Q] Râteau frontal</p> <p>[58.R.1, 58.R.2] Interface de levage + Prise de puissance (PTO)</p> <p>[58.R.3] Prise de puissance (PTO)</p>	<p>[1] HR - TEHNIČKI PODACI</p> <p>[2] Nominalna snaga *</p> <p>[3] Okretaji u minuti *</p> <p>[4] Električni sustav</p> <p>[5] Kapacitet spremnika goriva</p> <p>[6] Prednje gume</p> <p>[7] Stražnje gume</p> <p>[8] Tlak u prednjim gumama</p> <p>[9] Tlak u stražnjim gumama</p> <p>[10] Visina košnje</p> <p>[11] Širina košnje</p> <p>[12] Minimalni promjer nepokošene trave</p> <p>[13] Šifra noževa</p> <p>[14] Brzina kretanja (približna) na 3000 min-1</p> <p>[15] Ograničenje brzine s lancima za snijeg (ako ta oprema postoji)</p> <p>[16] Granično opterećenje uređaja za vuču (maksimalna vertikalna snaga)</p> <p>[17] Granično opterećenje uređaja za vuču (maksimalna težina vuče)</p> <p>[18] Najveći dozvoljeni nagib</p> <p>[19] Dimenzije</p> <p>[20] Duljina</p> <p>[21] Duljina s košarom (Duljina bez košare)</p> <p>[22] Širina</p> <p>[23] Širina s usmjerivačem bočnog izbacivanja (Širina bez usmjerivača bočnog izbacivanja)</p> <p>[24] Visina</p> <p>[25] Masa stroja s praznim spremnikom *</p> <p>[26] Razina zvučnog tlaka (max.)</p> <p>[27] Kolebanje mjerenja</p> <p>[28] Izmjerena razina zvučnog tlaka (max.)</p> <p>[29] Zajamčena razina zvučnog tlaka</p> <p>[30] Razina vibracija na mjestu vozača (max.)</p> <p>[31] Razina vibracija na upravljaču (max.)</p> <p>[32] Tablica za pravilnu kombinaciju dodatne opreme</p> <p>[32.A] Stražnja dodatna oprema</p> <p>[32.B] Prednja dodatna oprema</p> <p>[58] Dodatna oprema na zahtjev</p> <p>[58.A.1, 58.A.2] Komplet za "malčiranje"</p> <p>[58.B] Punjač baterija za održavanje</p> <p>[58.C] Komplet za vuču</p> <p>[58.D] Zaštitna cerada</p> <p>[58.E] Komplet stražnjih utega</p> <p>[58.F] Komplet zaštitne stražnje izbacivačnice (<i>samo za modele sa stražnjim sakupljanjem</i>)</p> <p>[58.G] Lanci za snijeg (18", 20")</p> <p>[58.H] Kotači za blato/snijeg (18", 20")</p> <p>[58.I] Prikolica</p> <p>[58.J, 58.K] Rasipač</p> <p>[58.L] Valjak za travu</p> <p>[58.M] Nož za čišćenje snijega</p> <p>[58.N] Prednja četka</p> <p>[58.O] Priključak za košnju nekulativirane trave</p> <p>[58.P] (<i>Samo za modele serije SD</i>) Sakupljač lišća i trave 38" Sakupljač lišća i trave 42"</p> <p>[58.Q] Prednje grablje</p> <p>[58.R.1, 58.R.2] Sučelje za podizanje + Priključno vratilo (PTO)</p> <p>[58.R.3] Priključno vratilo (PTO)</p>
<p>* Kyseinen tieto on katsottava koneen tunnustustarrasta.</p>	<p>* Pour les données spécifiques, se référer aux indications reportées sur l'étiquette d'identification de la machine.</p>	<p>* Za točan podatak pogledajte što je navedeno na identifikacijskoj etiketi stroja.</p>

<p>[1] HU - MŰSZAKI ADATOK</p> <p>[2] Névleges teljesítmény *</p> <p>[3] Percenkénti fordulatszám *</p> <p>[4] Elektromos rendszer</p> <p>[5] Üzemanyagtartály kapacitása</p> <p>[6] Első gumibroncscok</p> <p>[7] Hátsó gumibroncscok</p> <p>[8] Első guminyomás</p> <p>[9] Hátsó guminyomás</p> <p>[10] Vágási magasság</p> <p>[11] Vágási szélesség</p> <p>[12] Nem levágott fű minimális sugara</p> <p>[13] Vágószerszék kódja</p> <p>[14] Haladási sebesség (hőzzávétóleges) 3000 min-1-en</p> <p>[15] Sebességkorlátozás hólánccal (ha van ilyen tartozék)</p> <p>[16] Vontatószerszék terhelési korlátozás (Maximális függőleges erő)</p> <p>[17] Vontatószerszék terhelési korlátozás (Maximális vontatható súly)</p> <p>[18] Megengedett maximális dőlés</p> <p>[19] Méreték</p> <p>[20] Hossz</p> <p>[21] Hossz zsákkal (Hossz zsák nélkül)</p> <p>[22] Szélesség</p> <p>[23] Szélesség oldalsó kihordó terelőlemezzel (Szélesség oldalsó kihordó terelőlemez nélkül)</p> <p>[24] Magasság</p> <p>[25] A gép tömege üres tartállyal *</p> <p>[26] Hangnyomásszint (max.)</p> <p>[27] Mérési bizonytalanság</p> <p>[28] Mért hangerőszint (max.)</p> <p>[29] Garantált hangerőszint</p> <p>[30] Rezgésszint a vezetőülésnél (max.)</p> <p>[31] Rezgésszint a kormánynál (max.)</p> <p>[32] Táblázat a tartozékok helyes összerakásához</p> <p>[32.A] Hátsó tartozékok</p> <p>[32.B] Oldalsó tartozékok</p> <p>[58] Igényelt tartozékok</p> <p>[58.A.1, 58.A.2] Mulcsozó készlet</p> <p>[58.B] Fenntartó akkumulátortöltő</p> <p>[58.C] Vontatókészlet</p> <p>[58.D] Takaróvászon</p> <p>[58.E] Hátsó súlykészlet</p> <p>[58.F] Hátsó kihordás védőelem készlet <i>(csak hátsó kihordású modelleknél)</i></p> <p>[58.G] Hólánc (18", 20")</p> <p>[58.H] Sár-/hókerékek (18", 20")</p> <p>[58.I] Utánfutó</p> <p>[58.J, 58.K] Szóró</p> <p>[58.L] Fűhenger</p> <p>[58.M] Hótolólap</p> <p>[58.N] Frontoldali kefe</p> <p>[58.O] Aprító</p> <p>[58.P] <i>(Csak az SD sorozat modelleijhez)</i> Fű- és avargyűtő 38" Fű- és avargyűtő 42"</p> <p>[58.Q] Frontoldali gereblye</p> <p>[58.R.1, 58.R.2] Emelő interfész + erőleadó (TLT)</p> <p>[58.R.3] Erőleadó (TLT)</p>	<p>[1] LT – TECHNINIAI DUOMENYS</p> <p>[2] Vardinė galia *</p> <p>[3] Apsisukimai per minutę *</p> <p>[4] Elektros sistema</p> <p>[5] Degalų bako talpa</p> <p>[6] Priekinės padangos</p> <p>[7] Galinės padangos</p> <p>[8] Priekinių padangų slėgis</p> <p>[9] Galinių padangų slėgis</p> <p>[10] Pjovimo aukštis</p> <p>[11] Pjovimo plotis</p> <p>[12] Mažiausias nenupujautos žolės spindulys</p> <p>[13] Pjovimo įrenginio kodas</p> <p>[14] Padavimo greitis (apytikslis) 3 000 min-1</p> <p>[15] Greičio apribojimas su sniego grandinėmis (jeigu numatytas priedas)</p> <p>[16] Vilkimo įtaiso apkrovos riba (didžiausias vertikali jėga)</p> <p>[17] Vilkimo įtaiso apkrovos riba (didžiausias vilkimo svoris)</p> <p>[18] Didžiausias leistinas nuolydis</p> <p>[19] Matmenys</p> <p>[20] Ilgis</p> <p>[21] Ilgis su maišu (ilgis be maišo)</p> <p>[22] Plotis</p> <p>[23] Plotis su šoniniu išmetimo deflektoriumi (plotis be šoninio išmetimo deflektoriaus)</p> <p>[24] Aukštis</p> <p>[25] Mašinos svoris, kai bakas tuščias*</p> <p>[26] Garso slėgio lygis (didž.)</p> <p>[27] Matavimo netikslumas</p> <p>[28] Išmatuotas garso galios lygis (didž.)</p> <p>[29] Garantuotas garso galios lygis</p> <p>[30] Vairuotojo sėdynės vibracijos lygis (didž.)</p> <p>[31] Vibracijos lygis prie vairo (didž.)</p> <p>[32] Teisingos priedų kombinacijos lentelė</p> <p>[32.A] Galiniai priedai</p> <p>[32.B] Priekiniai priedai</p> <p>[58] Papildomi priedai</p> <p>[58.A.1, 58.A.2] Mulčiavimo kompleksas</p> <p>[58.B] Akumulatoriaus palaikymo įkroviklis</p> <p>[58.C] Vilkimo kompleksas</p> <p>[58.D] Brezentas</p> <p>[58.E] Galinio svorsčių kompleksas</p> <p>[58.F] Galinio išmetimo apsaugos kompleksas <i>(tik modeliams su galiniu surinkimu)</i></p> <p>[58.G] Sniego grandinės (18", 20")</p> <p>[58.H] Ratai purvui / sniegui (18", 20")</p> <p>[58.I] Priekaba</p> <p>[58.J, 58.K] Barstytuvas</p> <p>[58.L] Volas žolei</p> <p>[58.M] Peilinis sniego valytuvas</p> <p>[58.N] Šlavimo mašina su priekine šluota</p> <p>[58.O] Smulkintuvas</p> <p>[58.P] <i>(Tik SD serijos modeliams)</i> Lapų ir žolės surinkėjas 38" Lapų ir žolės surinkėjas 42"</p> <p>[58.Q] Priekinis grėblys</p> <p>[58.R.1, 58.R.2] Kėlimo sistema + Galios teikimo velenas (GTV)</p> <p>[58.R.3] Galios teikimo velenas (GTV)</p>	<p>[1] LV - TEHNISKE DATI</p> <p>[2] Nominālā jauda *</p> <p>[3] Apgrīzieni minūtē *</p> <p>[4] Elektriskā iekārta</p> <p>[5] Degvielas ivertnes tipums</p> <p>[6] Priekšējās riepas</p> <p>[7] Aizmugurējās riepas</p> <p>[8] Priekšējais gaisa spiediens</p> <p>[9] Aizmugurējais gaisa spiediens</p> <p>[10] Grišanas augstuma regulēšana</p> <p>[11] Grišanas platuma regulēšana</p> <p>[12] Minimālais nenoplautās zāles rādiuss</p> <p>[13] Grišanas mehānisma kods</p> <p>[14] Pārvietošanas ātrums (aptuvenš) 3000 min.-1</p> <p>[15] Ātruma ierobežojums ar sniega ķēdēm (ja piederums ir paredzēts)</p> <p>[16] Grišanas mehānisma maksimālā nestspēja (maksimālais vertikālais spēks)</p> <p>[17] Grišanas mehānisma maksimālā nestspēja (maksimālais buksēšanas svars)</p> <p>[18] Maksimālais pielaujamais slūpums</p> <p>[19] Izmēri</p> <p>[20] Garums</p> <p>[21] Garums ar maišu (garums bez maisa)</p> <p>[22] Platums</p> <p>[23] Platums ar sāniskās izmešanas deflektoru (platums bez sāniskās izmešanas deflektora)</p> <p>[24] Augstums</p> <p>[25] Mašīnas masa ar tukšu tvertni *</p> <p>[26] Maksimālais spiediena līmenis (maks.)</p> <p>[27] Mērījuma kļūda</p> <p>[28] Maksimālais izmērītais skaņas spiediena līmenis (maks.)</p> <p>[29] Garantētais skaņas spiediena līmenis</p> <p>[30] Vibrāciju līmenis vadītāja vietā (maks.)</p> <p>[31] Vibrāciju līmenis pie stūres (maks.)</p> <p>[32] Tabula pareizai piederumu savienošanai</p> <p>[32.A] Aizmugurējie piederumi</p> <p>[32.B] Priekšējie piederumi</p> <p>[58] Piederumi pēc pieprasījuma</p> <p>[58.A.1, 58.A.2] "Mulčēšanas" komplekts</p> <p>[58.B] Akumulatora uzturēšanas lādēšana</p> <p>[58.C] Vilkšanas komplekts</p> <p>[58.D] Pārvalks</p> <p>[58.E] Aizmugurējais svaru komplekts</p> <p>[58.F] Aizmugurējās izmešanas aizsargkomplekts <i>(tikai modeļiem ar aizmugurējo savākšanu)</i></p> <p>[58.G] Sniega ķēdes (18", 20")</p> <p>[58.H] Dublu/sniega riteņi (18", 20")</p> <p>[58.I] Piekabe</p> <p>[58.J, 58.K] Izklieidētājs</p> <p>[58.L] Zāles rullis</p> <p>[58.M] Sniega tīrītājs ar vērstuvi</p> <p>[58.N] Priekšpusē novietots slaucītājs</p> <p>[58.O] Smalcināšanas iekārta</p> <p>[58.P] <i>(Tikai SD sērijas modeļiem)</i> Lapu un zāles savācējs 38" Lapu un zāles savācējs 42"</p> <p>[58.Q] Priekšējais grābeklis</p> <p>[58.R.1, 58.R.2] Pacelšanas kontaktvirsmā + Jaudas noņemšana (PTO)</p> <p>[58.R.3] Jaudas noņemšana (PTO)</p>
<p>* A specifiskus datus atrodami gēp azonositō cīmķējēn talājā.</p>	<p>* Dēl konkrečių duomenų žiūrėti, kas nurodyta įrenginio identifikavimo etiketėje.</p>	<p>* Attiecībā uz šo konkrēto informāciju, atsaukties uz to, kas norādīta uz ierīces identifikācijas marķējuma.</p>

<p>[1] МК - ТЕХНИЧКИ ПОДАТОЦИ</p> <p>[2] Номинална моќност *</p> <p>[3] Вртежи во минута *</p> <p>[4] Електричен систем</p> <p>[5] Капацитет на резервоарот за гориво</p> <p>[6] Предни гуми</p> <p>[7] Задни гуми</p> <p>[8] Притисок во предните гуми</p> <p>[9] Притисок во задните гуми</p> <p>[10] Висина на косење</p> <p>[11] Ширина на косење</p> <p>[12] Минимален радиус на некосена трева</p> <p>[13] Сечило дел бр.</p> <p>[14] Предна брзина (индикативна) на 3000 мин-1</p> <p>[15] Ограничување на брзината со ланци за снег (доколку има)</p> <p>[16] Ограничување на отпovarувањето за уредот за влечење (Максимална вертикална сила)</p> <p>[17] Ограничување на отпovarувањето за уредот за влечење (Дозволена тежина на влечење)</p> <p>[18] Максимална дозволена косина</p> <p>[19] Димензии</p> <p>[20] Должина</p> <p>[21] Должина со корпа за трева (Должина без корпа за трева)</p> <p>[22] Ширина</p> <p>[23] Ширина со дефлектор за странично исфрлање (Ширина без дефлектор за странично исфрлање)</p> <p>[24] Тежина</p> <p>[25] Тежина на машината со празен резервоар *</p> <p>[26] Ниво на звучен притисок (макс.)</p> <p>[27] Мерна несигурност</p> <p>[28] Ниво на измерена звучна моќност (макс.)</p> <p>[29] Ниво на загарантирана звучна моќност</p> <p>[30] Ниво на вибрација на местото на возачот (макс.)</p> <p>[31] Ниво на вибрација на управувачот (макс.)</p> <p>[32] Табела за компатибилност на дополнителна опрема</p> <p>[32.A] Задна дополнителна опрема</p> <p>[32.B] Предна дополнителна опрема</p> <p>[58] Опционална дополнителна опрема</p> <p>[58.A1, 58.A2] Сет за „мулчирање“</p> <p>[58.B] Полнач за одржување на наполнетоста на акумулаторот</p> <p>[58.C] Сет за влечење</p> <p>[58.D] Заштитно платно</p> <p>[58.E] Сет за задна корпа за товар</p> <p>[58.F] Сет за безбедност за задно исфрлање (само за модели со задна корпа за трева)</p> <p>[58.G] Ланци за снег (18", 20")</p> <p>[58.H] Гуми за снег/кал (18", 20")</p> <p>[58.I] Приколка</p> <p>[58.J, 58.K] Прскалка</p> <p>[58.L] Валјак за трева</p> <p>[58.M] Сечиво за снег</p> <p>[58.N] Преден чистач</p> <p>[58.O] Шредер</p> <p>[58.P] (Само за модели со SD серија) Собирач на лисја 38" Собирач на лисја 42"</p> <p>[58.Q] Предно гребло</p> <p>[58.R1, 58.R2] Подигнувачка платформа + Капацитет на подигање (PTO)</p> <p>[58.R3] Капацитет на подигање (PTO)</p>	<p>[1] NL - TECHNISCHE GEGEVENS</p> <p>[2] Nominaal vermogen *</p> <p>[3] Toeren per minuut *</p> <p>[4] Elektrische installatie</p> <p>[5] Vermogen brandstofreservoir</p> <p>[6] Voorbanden</p> <p>[7] Achterbanden</p> <p>[8] Bandenspanning vooraan</p> <p>[9] Bandenspanning achteraan</p> <p>[10] Maaihoogte</p> <p>[11] Maai breedte</p> <p>[12] Minimum straal ongemaaid gras</p> <p>[13] Code snijgroep</p> <p>[14] Voortbewegingsnelheid (indicatief) bij 3000 min-1</p> <p>[15] Snelheidslimiet met sneeuwkettingen (indien voorzien accessoire)</p> <p>[16] Laadlimiet voor aandrijflijnrichting (Maximale verticale kracht)</p> <p>[17] Laadlimiet voor aandrijflijnrichting (Trekbaar maximaal gewicht)</p> <p>[18] Toegestane maximum inclinatie</p> <p>[19] Afmetingen</p> <p>[20] Lengte</p> <p>[21] Lengte met zak (Lengte zonder zak)</p> <p>[22] Breedte</p> <p>[23] Breedte met zijdelingse aflaafdeflector (Breedte zonder zijdelingse aflaafdeflector)</p> <p>[24] Hoogte</p> <p>[25] Massa van de machine met lege tank *</p> <p>[26] Geluidsrukniveau (max.)</p> <p>[27] Meetonzekerheid</p> <p>[28] Gemeten geluidsrukniveau (max.)</p> <p>[29] Gegarandeerd geluidsvermogen-niveau</p> <p>[30] Trillingsniveau op de bestuurders-plaats (max.)</p> <p>[31] Trillingsniveau op het stuur (max.)</p> <p>[32] Tabel voor de correcte combinatie van de accessoires</p> <p>[32.A] Accessoires achteraan</p> <p>[32.B] Frontale accessoires</p> <p>[58] Accessoires op verzoek</p> <p>[58.A1, 58.A2] Kit "Melching"</p> <p>[58.B] Batterijlader voor behoud</p> <p>[58.C] Trekset</p> <p>[58.D] Afdekzeil</p> <p>[58.E] Set gewichten achteraan</p> <p>[58.F] Beschermingskit aflaat achteraan (enkel voor modellen met opvang achteraan)</p> <p>[58.G] Sneeuwkettingen (18", 20")</p> <p>[58.H] Modderwielen/sneeuwwielen (18", 20")</p> <p>[58.I] Aanhanger</p> <p>[58.J, 58.K] Verspreider</p> <p>[58.L] Rol voor gras</p> <p>[58.M] Sneeuwruimer met sneeuwschuif</p> <p>[58.N] Frontale veger</p> <p>[58.O] Hakselaar</p> <p>[58.P] (Enkel voor modellen SD series) Opvanger voor bladeren en gras 38" Opvanger voor bladeren en gras 42"</p> <p>[58.Q] Frontale hark</p> <p>[58.R1, 58.R2] Lift-interface + Aftakas (PTO)</p> <p>[58.R3] Aftakas (PTO)</p>	<p>[1] NO - TEKNISKE DATA</p> <p>[2] Nominell effekt *</p> <p>[3] Omdreininger per minutt *</p> <p>[4] Elektrisk anlegg</p> <p>[5] Drivstofftankens kapasitet</p> <p>[6] Dekk framme</p> <p>[7] Dekk bak</p> <p>[8] Trykk ved oppblåsing framme</p> <p>[9] Trykk ved oppblåsing bak</p> <p>[10] Klippehøyde</p> <p>[11] Klippebredde</p> <p>[12] Minste radius til ikke klippet gress</p> <p>[13] Kode til klippeenheter</p> <p>[14] Hastighet ved framdrift (veiledende) ved 3000 min-1</p> <p>[15] Hastighetsbegrensning med snøkjetting (dersom dette tilbehøret forutsettes)</p> <p>[16] Lastbegrensning for trekkanordningen (Maksimal vertikal effekt)</p> <p>[17] Lastbegrensning for trekkanordningen (Maksimal vekt som kan taues)</p> <p>[18] Maksimal tillatt helning</p> <p>[19] Dimensjoner</p> <p>[20] Lengde</p> <p>[21] Lengde med sekk (Lengde uten sekk)</p> <p>[22] Bredder</p> <p>[23] Bredder med deflektor for tømning på siden (Bredder uten deflektor for tømning på siden)</p> <p>[24] Høyde</p> <p>[25] Maskinvekt med tom tank*</p> <p>[26] Lydtryknivå (maks.)</p> <p>[27] Målesikkerhet</p> <p>[28] Målt lydeffektivnivå (maks.)</p> <p>[29] Garantert lydeffektivnivå</p> <p>[30] Nivå for vibrasjoner ved sjåførens sete (maks.)</p> <p>[31] Nivå for vibrasjoner ved rattet (maks.)</p> <p>[32] Tabell for riktig kombinasjon av tilbehør</p> <p>[32.A] Tilbehør bak</p> <p>[32.B] Tilbehør framme</p> <p>[58] Ekstraustyr etter forespørsel</p> <p>[58.A1, 58.A2] Sett for "mulching"</p> <p>[58.B] Batterilader for opprettholdelse</p> <p>[58.C] Sett for trekking</p> <p>[58.D] Presenning for tildekking</p> <p>[58.E] Sett for vekter framme</p> <p>[58.F] Sett for beskyttelse av utslipp bak (kun for modellene med oppsamling bak)</p> <p>[58.G] Snøkjetting (18", 20")</p> <p>[58.H] Dekk for gjørme/snø (18", 20")</p> <p>[58.I] Tilhenger</p> <p>[58.J, 58.K] Spreder</p> <p>[58.L] Plenrull</p> <p>[58.M] Snøplog med skjær</p> <p>[58.N] Feiemarkin med koster framme</p> <p>[58.O] Kutter</p> <p>[58.P] (Kun for modellene i SD seriene) Oppsamler av blader og gress 38" Oppsamler av blader og gress 42"</p> <p>[58.Q] Rake framme</p> <p>[58.R1, 58.R2] Grensesnitt for løfting + Kraftuttak (PTO)</p> <p>[58.R3] Kraftuttak (PTO)</p>
<p>* За повеќе информации погледнете ја ознаката за идентификација на машината.</p>	<p>* Voor het specifieke gegeven wordt verwezen naar wat is aangeduid op het identificerende etiket van de machine.</p>	<p>* For den spesifikke dataen, se hva som er angitt på etiketten for identifikasjon av maskinen.</p>

<p>[1] PL - DANE TECHNICZNE</p> <p>[2] Moc znamionowa *</p> <p>[3] Obroty na minutę *</p> <p>[4] Instalacja elektryczna</p> <p>[5] Pojemność zbiornika paliwa</p> <p>[6] Opony przednie</p> <p>[7] Opony tylne</p> <p>[8] Ciśnienie przednich opon</p> <p>[9] Ciśnienie tylnych opon</p> <p>[10] Wysokość koszenia</p> <p>[11] Szerokość koszenia</p> <p>[12] Minimalny promień nieskoszonej trawy</p> <p>[13] Kod urządzenia tnącego</p> <p>[14] Prędkość jazdy (orientacyjna) przy 3000 min-1</p> <p>[15] Limit prędkości z łańcuchami śniegowymi (jeśli przewidziano)</p> <p>[16] Limit obciążenia dla urządzenia holowniczego (maksymalna siła pionowa)</p> <p>[17] Limit obciążenia dla urządzenia holowniczego (maksymalna masa przyczepy)</p> <p>[18] Maksymalne dozwolone nachylenie</p> <p>[19] Wymiary</p> <p>[20] Długość</p> <p>[21] Długość z pojemnikiem (długość bez pojemnika)</p> <p>[22] Szerokość</p> <p>[23] Szerokość z deflektorem bocznego wyrzutu (szerokość bez deflektora bocznego wyrzutu)</p> <p>[24] Wysokość</p> <p>[25] Waga urządzenia z pustym zbiornikiem paliwa *</p> <p>[26] Poziom ciśnienia akustycznego (maks.)</p> <p>[27] Błąd pomiaru</p> <p>[28] Zmierzony poziom mocy akustycznej (maks.)</p> <p>[29] Gwarantowany poziom mocy akustycznej</p> <p>[30] Poziom drgań na miejscu kierowcy (maks.)</p> <p>[31] Poziom drgań na kierownicy (maks.)</p> <p>[32] Tabela prawidłowego połączenia akcesoriów</p> <p>[32.A] Akcesoria tylne</p> <p>[32.B] Akcesoria przednie</p> <p>[58] Akcesoria na zamówienie</p> <p>[58.A1, 58.A2] Zestaw "mulching"</p> <p>[58.B] Ładowarka akumulatora</p> <p>[58.C] Zestaw do holowania</p> <p>[58.D] Pokrowiec</p> <p>[58.E] Zestaw tylnych obciążników</p> <p>[58.F] Zestaw osłony tylnego wyrzutu trawy (tylko do modeli z tylnym pojemnikiem na trawę)</p> <p>[58.G] Łańcuchy śniegowe (18", 20")</p> <p>[58.H] Kola błotne/śnieżne (18", 20")</p> <p>[58.I] Przyczepa</p> <p>[58.J, 58.K] Rozrzutnik</p> <p>[58.L] Walec do trawy</p> <p>[58.M] Plug śnieżny</p> <p>[58.N] Przednia zamiatarka</p> <p>[58.O] Rozdrabniacz</p> <p>[58.P] (Tylko do modeli SD series) Zbieracz do liści i trawy 38" Zbieracz do liści i trawy 42"</p> <p>[58.Q] Przednia zgrabiarka</p> <p>[58.R1, 58.R2] Interfejs podnoszenia + Przystawka odbioru mocy (PTO)</p> <p>[58.R3] Przystawka odbioru mocy (PTO)</p>	<p>[1] PT - DADOS TÉCNICOS</p> <p>[2] Potência nominal *</p> <p>[3] Rotações por minuto *</p> <p>[4] Sistema elétrico</p> <p>[5] Capacidade do tanque de combustíveis</p> <p>[6] Pneus dianteiros</p> <p>[7] Pneus traseiros</p> <p>[8] Pressão de enchimento dianteiro</p> <p>[9] Pressão de enchimento traseiro</p> <p>[10] Altura de corte</p> <p>[11] Largura de corte</p> <p>[12] Raio mínimo da relva não cortada</p> <p>[13] Código do dispositivo de corte</p> <p>[14] Velocidade de avanço (indicativa) a 3000 min-1</p> <p>[15] Limite de velocidade com correntes de neve (se o acessório estiver incluído)</p> <p>[16] Limite de carga para dispositivo de tração (Força vertical máxima)</p> <p>[17] Limite de carga para dispositivo de tração (Peso máximo rebocável)</p> <p>[18] Inclinação máxima permitida</p> <p>[19] Dimensões</p> <p>[20] Comprimento</p> <p>[21] Comprimento com saco (Comprimento sem saco)</p> <p>[22] Largura</p> <p>[23] Largura com defletor de descarga lateral (Largura sem defletor de descarga lateral)</p> <p>[24] Altura</p> <p>[25] Massa da máquina com reservatório vazio *</p> <p>[26] Nível de pressão acústica (máx.)</p> <p>[27] Incerteza de medição</p> <p>[28] Nível de potência acústica medido (máx.)</p> <p>[29] Nível de potência acústica garantido</p> <p>[30] Nível de vibrações no posto de condução (máx.)</p> <p>[31] Nível de vibrações no volante (máx.)</p> <p>[32] Tabela para a combinação correta dos acessórios</p> <p>[32.A] Acessórios traseiros</p> <p>[32.B] Acessórios dianteiros</p> <p>[58] Acessórios a pedido</p> <p>[58.A1, 58.A2] Kit "mulching"</p> <p>[58.B] Carregador de bateria de manutenção</p> <p>[58.C] Kit de tração</p> <p>[58.D] Lona de cobertura</p> <p>[58.E] Kit de pesos traseiros</p> <p>[58.F] Kit de proteção de descarga traseira (apenas para os modelos com recolha traseira)</p> <p>[58.G] Correntes de neve (18", 20")</p> <p>[58.H] Rodas para lama/neve (18", 20")</p> <p>[58.I] Reboque</p> <p>[58.J, 58.K] Distribuidor</p> <p>[58.L] Rolo para relva</p> <p>[58.M] Limpa-neves com lâmina</p> <p>[58.N] Pá frontal</p> <p>[58.O] Retalhadora</p> <p>[58.P] (apenas para os modelos SD series) Recolhedor de folhas e relva 38" Recolhedor de folhas e relva 42"</p> <p>[58.Q] Grade frontal</p> <p>[58.R1, 58.R2] Interface de elevação + Tomada de força (TDF)</p> <p>[58.R3] Tomada de força (TDF)</p>	<p>[1] RO - DATE TEHNICE</p> <p>[2] Putere nominală *</p> <p>[3] Rotații pe minut *</p> <p>[4] Instalație electrică</p> <p>[5] Capacitatea rezervorului de carburant</p> <p>[6] Anvelope față</p> <p>[7] Anvelope spate</p> <p>[8] Presiunea de umflare față</p> <p>[9] Presiunea de umflare spate</p> <p>[10] Înălțimea de tăiere</p> <p>[11] Lățimea de tăiere</p> <p>[12] Raza minimă de iarbă netăiată</p> <p>[13] Codul dispozitivului de tăiere</p> <p>[14] Viteza de înaintare (orientativă) la 3000 min-1</p> <p>[15] Limita de viteză cu lanțuri de zăpadă (dacă acest accesoriu există în dotare)</p> <p>[16] Limita de sarcină pentru dispozitivul de tractare (Forța verticală maximă)</p> <p>[17] Limita de sarcină pentru dispozitivul de tractare (Masă remorcabilă maximă)</p> <p>[18] Inclinarea maximă admisă</p> <p>[19] Dimensiuni</p> <p>[20] Lungime</p> <p>[21] Lungime cu sac (Lungime fără sac)</p> <p>[22] Lățime</p> <p>[23] Lățime cu deflector de evacuare lateral (Lățime fără deflector de evacuare lateral)</p> <p>[24] Înălțime</p> <p>[25] Greutatea mașinii cu rezervorul gol *</p> <p>[22] Nivelul de presiune sonoră (max.)</p> <p>[27] Nesiguranță în măsurare</p> <p>[28] Nivelul de putere acustică măsurat (max.)</p> <p>[29] Nivelul de putere acustică garantat</p> <p>[30] Nivelul de vibrații pe locul șoferului (max.)</p> <p>[31] Nivelul de vibrații pe volan (max.)</p> <p>[32] Tabel pentru combinarea corectă a accesoriilor</p> <p>[32.A] Accesorii posterioare</p> <p>[32.B] Accesorii frontale</p> <p>[58] Accesorii la cerere</p> <p>[58.A1, 58.A2] Kit pentru mulci</p> <p>[58.B] Încărcător baterii pentru întreținere</p> <p>[58.C] Kit tractare</p> <p>[58.D] Prelată de acoperire</p> <p>[58.E] Kit greutate posterioare</p> <p>[58.F] Kit de protecție pentru evacuare posterioară (doar pentru modelele cu sistem de colectare în spate)</p> <p>[58.G] Lanțuri de zăpadă (18", 20")</p> <p>[58.H] Roți de noroi / iarnă (18", 20")</p> <p>[58.I] Remorcă</p> <p>[58.J, 58.K] Dispozitiv de împrăștiere</p> <p>[58.L] Cilindru pentru iarbă</p> <p>[58.M] Utilaj de deszăpezire cu lamă</p> <p>[58.N] Măturător frontal</p> <p>[58.O] Tocător</p> <p>[58.P] (Numai pentru modelele din seria SD) Colector de frunze și iarbă 38" Colector de frunze și iarbă 42"</p> <p>[58.Q] Greblă frontală</p> <p>[58.R1, 58.R2] Interfață de ridicare+ Priză de putere (PTO)</p> <p>[58.R3] Priză de putere (PTO)</p>
<p>* Aby uzyskać szczegółowe dane, odnieś się do informacji wskazanych na etykiecie identyfikacyjnej maszyny.</p>	<p>* Para este dado, consulte a indicação na etiqueta de identificação da máquina.</p>	<p>* Pentru date specifice, consultați informațiile de pe eticheta de identificare a mașinii.</p>

[1] RU - ТЕХНИЧЕСКИЕ ХАРАКТЕРИСТИКИ	[1] SK – TECHNICKÉ PARAMETRE	[1] SL - TEHNIČNI PODATKI
[2] Номинальная мощность *	[2] Nominálny výkon	[2] Nazivna moč*
[3] Частота вращения *	[3] Otáčky za minútu	[3] Vrtljaji na minuto*
[4] Электрическая система	[4] Elektroinštalácia	[4] Električna napeljava
[5] Объем топливного бака	[5] Kapacita palivovej nádrže	[5] Prostornina rezervoarja za gorivo
[6] Передние шины	[6] Преднe пневматикы	[6] Sprednje pnevmatike
[7] Задние шины	[7] Zadnе pnevmatiky	[7] Zadnje pnevmatike
[8] Давление в передних шинах	[8] Tlak nahustenia predných pnevmatik	[8] Polnilni tlak sprednjih pnevmatik
[9] Давление в задних шинах	[9] Tlak nahustenia zadných pnevmatik	[9] Polnilni tlak zadnjih pnevmatik
[10] Высота скашивания	[10] Výška kosenia	[10] Višina košnje
[11] Ширина скашивания	[11] Šírka kosenia	[11] Širina košnje
[12] Минимальный радиус несношенной травы	[12] Minimálny akčný rádius otáčania	[12] Najmanjše področje nepokošene trave
[13] Артикул режущего приспособления	[13] Kód kosiaceho zariadenia	[13] Šifra rezalne naprave
[14] Скорость движения (примерная) на 3000 об/мин	[14] Rychlost jazdy (indikativna) pri ot. 3 000 min-1	[14] Hitrost vožnje (nazivna) pri 3000 min-1
[15] Предельная скорость с цепями противоскольжения (если предусмотрены)	[15] Rýchlostný limit so snehovými rezačami (ak sú súčasťou príslušenstva)	[15] Omejitve hitrosti pri uporabi snežnih verig (če je oprema predvidena)
[16] Предельная нагрузка на буксировочное устройство (Максимальная вертикальная сила)	[16] Limit nákladu pre ťažné zariadenie (maximálne vertikálne zaťaženie)	[16] Omejitve obremenitve za vlečno napravo (največja navpična sila)
[17] Предельная нагрузка на буксировочное устройство (Максимальный буксируемый вес)	[17] Limit nákladu pre ťažné zariadenie (maximálna hmotnosť pre ťahanie)	[17] Omejitve obremenitve za vlečno napravo (največja dovoljena vlečena masa)
[18] Максимально допустимый наклон	[18] Maximálny povolený náklon	[18] Največji dovoljeni naklon
[19] Габариты	[19] Rozmery	[19] Dimenzije
[20] Длина	[20] Dĺžka	[20] Dolžina
[21] Длина с травосборником (Длина без травосборника)	[21] Dĺžka s košom (dĺžka bez koša)	[21] Dolžina s košaro (dolžina brez košare)
[22] Ширина	[22] Šírka	[22] Širina
[23] Ширина с дефлектором бокового выброса (Ширина без дефлектора бокового выброса)	[23] Šírka s vychyľovačom bočného vyhadzovania (šírka bez vychyľovača bočného vyhadzovania)	[23] Širina z odbijačem bočnega izmeta (širina brez odbijača bočnega izmeta)
[24] Высота	[24] Výška	[24] Višina
[25] Вес изделия без топлива *	[25] Hmotnosť stroja s prázdnoú nádržou	[25] Teža stroja s praznim rezervoarjem*
[26] Уровень звукового давления (макс.)	[26] Úroveň akustického tlaku	[26] Raven zvojnogost tlaka (najv.)
[27] Неточность размеров	[27] Nepresnosť merania	[27] Nezanesljivost meritve
[28] Измеренный уровень звуковой мощности (макс.)	[28] Meraná úroveň akustického výkonu	[28] Raven izmerjene jakosti zvoka (najv.)
[29] Гарантированный уровень звуковой мощности	[29] Garantovaná úroveň akustického výkonu	[29] Raven zajamčene jakosti zvoka
[30] Уровень вибраций на месте оператора (макс.)	[30] Úroveň vibrácií pri volante	[30] Raven vibrácií na voznikovem sedežu (najv.)
[31] Уровень вибраций на руле (макс.)	[31] Úroveň vibrácií pri volante	[31] Raven vibrácií na volanu (najv.)
[32] Таблица совместимости дополнительных принадлежностей	[32] Tabuľka pre správne kombinácie príslušenstva	[32] Preglednica za pravilno kombiniranje dodatne opreme
[32.A] Задние принадлежности	[32.A] Zadné príslušenstvo	[32.A] Zadnja dodatna oprema
[32.B] Передние принадлежности	[32.B] Čelné príslušenstvo	[32.B] Sprednja dodatna oprema
[58.] Опциональные принадлежности	[58.] Príslušenstvo na požiadanie	[58.] Dodatna oprema po naročilu
[58.A, 1, 58.A2] Комплект для мульчирования	[58.A, 1, 58.A2] Súprava „mulčovanie“	[58.A, 1, 58.A2] Komplet za „mulčenje“
[58.B] Поддерживающее зарядное устройство	[58.B] Udrživačacia nabijacká akumulátora	[58.B] Polnilnik akumulátorja za vzdrževanje
[58.C] Комплект для буксировки	[58.C] Súprava ťažného zariadenia	[58.C] Komplet za vleko
[58.D] Укрывной резинент	[58.D] Krycia plachta	[58.D] Prekrivno platno
[58.E] Комплект заднего балласта	[58.E] Súprava zadných závaží	[58.E] Komplet zadnjih uteži
[58.F] Комплект ограждения заднего выброса (только для моделей с задним сбором)	[58.F] Ochranná súprava zadného vyhadzovania (<i>len pri modeloch so zadným zberom</i>)	[58.F] Komplet za zaščito zadnjega izmeta (<i>samo za modele z zbiralnikom na zadnjem delu</i>)
[58.G] Цепи противоскольжения (18", 20")	[58.G] Snehové rezače (18", 20")	[58.G] Snežne verige (18", 20")
[58.H] Грязевые / снеговые колеса (18", 20")	[58.H] Kolesá do blata / snehu (18", 20")	[58.H] Kolesa za blato / sneg (18", 20")
[58.I] Прицеп	[58.I] Príviesny vozík	[58.I] Prikolica
[58.J, 58.K] Разбрасыватель	[58.J, 58.K] Pospávač	[58.J, 58.K] Trsiliec
[58.L] Садовый наток	[58.L] Valec na valcovanie trávy	[58.L] Valj za travo
[58.M] Шнекороторный снегоочиститель	[58.M] Udrživačacia nabijacká akumulátora	[58.M] Snežni plug z nožem
[58.N] Фронтальная щетка	[58.N] Snehová radlica	[58.N] Sprednja naprava za pometanje
[58.O] Измельчитель	[58.O] Čelný zametač	[58.O] Mulčer
[58.P] (только для моделей серии SD)	[58.P] (<i>Iba pri modeloch SD series</i>)	[58.P] (<i>Samo za modele serije SD</i>)
Сборщик травы и листьев 38"	Zberač listia a trávy 38"	Pobiralnik listja in trave 38"
Сборщик травы и листьев 42"	Zberač listia a trávy 42"	Pobiralnik listja in trave 42"
[58.Q] Фронтальные грабли	[58.Q] Čelný hrabač	[58.Q] Sprednje grablje
[58.R.1, 58.R2] Подъемный адаптер + отбор мощности (MOM)	[58.R.1, 58.R2] Prepojenie na zdvih + pohon prídavného zariadenia (PTO)	[58.R.1, 58.R2] Vmesnik za dviganje + odjem moči (PTO)
[58.R3] отбор мощности (MOM)	[58.R3] Pohon prídavného zariadenia (PTO)	[58.R3] Odjem moči (PTO)

* Для получения конкретных значений обращайтесь к идентификационной табличке машины.

* Pri špecifických údajoch sa riadte údajmi uvedenými na identifikačných štítkoch stroja.

* Za specifične podatke si ogledite navedbe na identifikacijski etiketi stroja.

<p>[1] SR – TEHNIČKI PODACI</p> <p>[2] Nominalna snaga *</p> <p>[3] Obrtaja u minutu *</p> <p>[4] Električni uredaj</p> <p>[5] Kapacitet rezervoara za gorivo</p> <p>[6] Prednji pneumatici</p> <p>[7] Zadnji pneumatici</p> <p>[8] Pritisak naduvanosti za prednje</p> <p>[9] Pritisak naduvanosti za zadnje</p> <p>[10] Visina otkosa</p> <p>[11] Širina otkosa</p> <p>[12] Minimalni poluprečnik nepokošene trave</p> <p>[13] Kód rezne glave</p> <p>[14] Brzina napredovanja (indikativna) pri 3000 min-1</p> <p>[15] Ograničenje brzine sa lancima za sneg (ako je dodatak predviđen)</p> <p>[16] Ograničenje opterećenja prema sistemu za vuču (maksimalna vertikalna sila)</p> <p>[17] Ograničenje opterećenja prema sistemu za vuču (maksimalna težina prikolice)</p> <p>[18] Maksimalni dozvoljeni nagib</p> <p>[19] Dimenziji</p> <p>[20] Dužina</p> <p>[21] Dužina sa vrećom (dužina bez vreće)</p> <p>[22] Širina</p> <p>[23] Širina sa usmerivačem bočnog izbacivanja (širina bez usmerivača bočnog izbacivanja)</p> <p>[24] Visina</p> <p>[25] Masa mašine sa praznim rezervoarom*</p> <p>[26] Nivo akustičnog pritiska (maks.)</p> <p>[27] Nepouzdanost merenja</p> <p>[28] Izmereni nivo akustične snage (maks.)</p> <p>[29] Garantovani nivo akustične snage</p> <p>[30] Nivo vibracija na mestu vozača (maks.)</p> <p>[31] Nivo vibracija na volanu (maks.)</p> <p>[32] Tabela za ispravnu kombinaciju dodataka</p> <p>[32.A] Dodaci za zadnji deo</p> <p>[32.B] Dodaci za prednji deo</p> <p>[58] Dodaci na zahtev</p> <p>[58.A1, 58.A2] Oprema za malč</p> <p>[58.B] Punjač akumulatora za održavanje</p> <p>[58.C] Oprema za vuču</p> <p>[58.D] Pokrovna cerada</p> <p>[58.E] Oprema za teret na zadnjoj strani</p> <p>[58.F] Oprema za zaštitu istovara otpozadi (<i>samo za modele sa skupljanjem otpozadi</i>)</p> <p>[58.G] Lanci za sneg (18", 20")</p> <p>[58.H] Točkovi za blato/sneg (18", 20")</p> <p>[58.I] Prikolica</p> <p>[58.J, 58.K] Posipač</p> <p>[58.L] Valjak za travu</p> <p>[58.M] Plug za sneg s nožem</p> <p>[58.N] Deo za čišćenje sa prednje strane</p> <p>[58.O] Kosačica</p> <p>[58.P] (<i>Samo za modele iz serije SD</i>) Skupljač lišća i trave 38" Skupljač lišća i trave 42"</p> <p>[58.Q] Prednje grabulje</p> <p>[58.R1, 58.R2] Priključak za podizanje + Priključno vratilo (PTO)</p> <p>[58.R3] Priključno vratilo (PTO)</p> <p>* Za navedene podatke, pogledati identifikacionu etiketu mašine.</p>	<p>[1] SV - TEKNISKA SPECIFIKATIONER</p> <p>[2] Nominell effekt *</p> <p>[3] Varv per minut *</p> <p>[4] Elsystem</p> <p>[5] Bränsletankens kapacitet</p> <p>[6] Främre däck</p> <p>[7] Bakre däck</p> <p>[8] Främre däcktryck</p> <p>[9] Bakre däcktryck</p> <p>[10] Klipphöjd</p> <p>[11] Klippbredd</p> <p>[12] Minimiradje på oklippt gräs</p> <p>[13] Klippredskapets kod</p> <p>[14] Körhastighet (ungefärlig) vid 3000 min-1</p> <p>[15] Hastighetsgräns med snökedjor (om tillbehöret förutses)</p> <p>[16] Belastningsgräns för bogseranordning (maximal vertikal kraft)</p> <p>[17] Belastningsgräns för bogseranordning (maximal bogserbar vikt)</p> <p>[18] Maximal tillåten lutning</p> <p>[19] Dimensioner</p> <p>[22] Längd</p> <p>[21] Längd med påse (Längd utan påse)</p> <p>[22] Bredd</p> <p>[23] Bredd med sidotömnings rikt-platta (Bredd utan sidotömnings rikt-platta)</p> <p>[24] Höjd</p> <p>[25] Maskinvikt med tom tank*</p> <p>[26] Ljudtrycksnivå (max)</p> <p>[27] Tvivel med mått</p> <p>[28] Ljudeffektsnivå (max)</p> <p>[29] Garanterad ljudeffektsnivå</p> <p>[30] Vibrationsnivå på förarplatsen (max)</p> <p>[31] Vibrationsnivå vid ratten (max)</p> <p>[32] Tabell för korrekt kombination av tillbehören</p> <p>[32.A] Bakre tillbehör</p> <p>[32.B] Främre tillbehör</p> <p>[58] Tillbehör på begäran</p> <p>[58.A1, 58.A2] Sats för "mulching"</p> <p>[58.B] Underhållsladdning av batteriet</p> <p>[58.C] Bogsersats</p> <p>[58.D] Presenning</p> <p>[58.E] Bakre viktsats</p> <p>[58.F] Sats för bakre tömningskyydd (<i>bara för modeller med bakre uppsamling</i>)</p> <p>[58.G] Snökedjor (18", 20")</p> <p>[58.H] Hjul för lera/snö (18", 20")</p> <p>[58.I] Släp</p> <p>[58.J, 58.K] Spridare</p> <p>[58.L] Gräsroll</p> <p>[58.M] Snöröjare med blad</p> <p>[58.N] Främre sopmaskin</p> <p>[58.O] Slaghack</p> <p>[58.P] (<i>Bara för modeller i SD-serien</i>) Blad- och grässamlare 38" Blad- och grässamlare 42"</p> <p>[58.Q] Främre kratta</p> <p>[58.R1, 58.R2] Lyftkoppling + Kraftuttag (PTO)</p> <p>[58.R3] Kraftuttag (PTO)</p> <p>* För specifik uppgift, se anvisningar på maskinens märkskylt.</p>	<p>[1] TR - TEKNİK VERİLER</p> <p>[2] Nominal güç *</p> <p>[3] Dakikada devir *</p> <p>[4] Elektrik sistemi</p> <p>[5] Yakıt deposunun kapasitesi</p> <p>[6] Ön lastikler</p> <p>[7] Arka lastikler</p> <p>[8] Ön lastik basıncı</p> <p>[9] Arka lastik basıncı</p> <p>[10] Kesim yüksekliği</p> <p>[11] Kesim genişliği</p> <p>[12] Minimum kesilmemiş çim yarıçapı</p> <p>[13] Kesim cihazı parça n.</p> <p>[14] 3000 dak-1'deki ileri hız (gösterge niteliğinde)</p> <p>[15] Kar zincirleriyle birlikte hız sınırı (varsa)</p> <p>[16] Yedekte çekme cihazı için yüklenme sınırı (Maksimum dikey kuvvet)</p> <p>[17] Yedekte çekme cihazı için yüklenme sınırı (İzin verilebilir yedekte çekme ağırlığı)</p> <p>[18] İzin verilebilir maksimum eğim</p> <p>[19] Ebatlar</p> <p>[20] Uzunluk</p> <p>[21] Toplama haznesi torbasiyla birlikte uzunluk (Toplama haznesi torbasi olmaksızın uzunluk)</p> <p>[22] Genişlik</p> <p>[23] Yanal döküm deflektörüyle birlikte genişlik (Yanal döküm deflektörü olmaksızın genişlik)</p> <p>[24] Yükseklik</p> <p>[25] Tank boşken makinenin ağırlığı*</p> <p>[26] Ses basıncı seviyesi (maks.)</p> <p>[27] Ölçü belirsizliği</p> <p>[28] Ölçülen ses gücü seviyesi (maks.)</p> <p>[29] Garanti edilen ses gücü seviyesi</p> <p>[30] Sürüş mahallindeki titreşim seviyesi (maks.)</p> <p>[31] Direksiyon simidindeki titreşim seviyesi (maks.)</p> <p>[32] Aksesuar uyumluluk tablosu</p> <p>[32.A] Arka aksesuarlar</p> <p>[32.B] Ön aksesuarlar</p> <p>[58] İsteğe bağlı aksesuarlar</p> <p>[58.A1, 58.A2] "Malçlama" kiti</p> <p>[58.B] Akü tampon şarj cihazı</p> <p>[58.C] Yedekte çekme kiti</p> <p>[58.D] Branda bezinden koruyucu örtü</p> <p>[58.E] Arka ağırlıklı kiti</p> <p>[58.F] Arka döküm güvenlik kiti (<i>yalnızca arka çim toplama haznesine sahip modeller</i>)</p> <p>[58.G] Kar zincirleri (18", 20")</p> <p>[58.H] Kar/çamur tekerlekleri (18", 20")</p> <p>[58.I] Römork</p> <p>[58.J, 58.K] Serpici</p> <p>[58.L] Çim silindir</p> <p>[58.M] Bıçaklı kar küreme makinesi</p> <p>[58.N] Ön süpürücü</p> <p>[58.O] Kırıç</p> <p>[58.P] (<i>Yalnızca SD serisi modeller için</i>) Yaprak ve toplayıcı 38" Yaprak ve toplayıcı 42"</p> <p>[58.Q] Ön tırnak</p> <p>[58.R1, 58.R2] Kaldırma arayüzü + Ara Şanzıman (PTO)</p> <p>[58.R3] Ara Şanzıman (PTO)</p> <p>* Özel bilgiler için, makine kimlik etiketindeki bilgilere başvurun.</p>
--	---	--



OBSAH

1. VŠEOBECNÉ INFORMACE	2	6.7 Po použití	20
2. BEZPEČNOSTNÍ POKYNY	2	7. ŘÁDNÁ ÚDRŽBA	20
3. SEZNÁMENÍ SE STROJEM	5	7.1 Všeobecné informace	20
3.1 Popis stroje a určené použití	5	7.2 Doplnění paliva / vyprázdnění palivové nádže	20
3.2 Výstražné symboly	5	7.3 Kontrola, doplnění a vypouštění oleje motoru	21
3.3 Identifikační štítek	6	7.4 Antiskalpací kolečka	22
3.4 Hlavní součásti	6	7.5 Akumulátor	22
4. MONTÁŽ	7	7.6 Čištění	22
4.1 Komponenty pro montáž	7	7.7 Upevňovací matice a šrouby	23
4.2 Montáž volantu	7	8. MIMORÁDNÁ ÚDRŽBA	23
4.3 Montáž sedadla	7	8.1 Doporučení k zajištění bezpečnosti	23
4.4 Montáž a připojení akumulátoru	7	8.2 Celek žacího ústrojí	23
4.5 Montáž držáků sběrného koše	8	8.3 Výměna předních/zadních kol	24
4.6 Odstranění pojistky západky sběrného koše	8	8.4 Elektronická deska	24
4.7 Montáž předního nárazníku	8	8.5 Výměna pojistky	25
4.8 Montáž sběrného koše	8	8.6 Výměna žárovek	25
4.9 Montáž vyklápěcích pák sběrného koše	9	8.7 Zadní převodové ústrojí	25
4.10 Montáž bočních ochranných krytů celku žacího ústrojí (jsou-li součástí výbavy) ..	9	8.8 Přední převodové ústrojí (model 4WD)	25
4.11 Montáž vychylovače bočního výhozu (pouze u modelů s bočním výhozem)	9	8.9 Seřízení pružiny západky sběrného koše	26
5. OVLADACÍ PRVKY	9	9. USKLADNĚNÍ	26
5.1 Brzdový pedál	9	10. MANIPULACE A PŘEPRAVA	26
5.2 Pedál pojezdu vpřed	9	11. SERVISNÍ SLUŽBA A OPRAVY	26
5.3 Pedál zpětného chodu	10	12. ZÁRUČNÍ PODMÍNKY	26
5.4 Ovladač odpojení hydrostatického převodu	10	13. TABULKA ÚDRŽBY	27
5.5 Spínací skříňka	10	14. IDENTIFIKACE ZÁVAD	28
5.6 Ovladač plynu	10	15. PŘÍSLUŠENSTVÍ	30
5.7 Páka parkovací brzdy	10		
5.8 Spínač světlotmetů	11		
5.9 Ovladač zařazení a vyřazení žacího ústrojí	11		
5.10 Tlačítko povolení sekání při zpětném chodu	11		
5.11 Ovladače pro nastavení výšky celku žacího ústrojí	11		
5.12 Zařízení pro udržování rychlosti (tempomat)	12		
5.13 Počítadlo (je-li ve výbavě)	12		
5.14 Přídavná zásuvka pro příslušenství	12		
5.15 Ovládání vyklápění sběrného koše	12		
5.16 Displej typu „I“ a zvuková signalizace ..	12		
5.17 Displej typu „II“ a zvuková signalizace ..	13		
5.18 Displej typu „III“ a zvuková signalizace ..	14		
6. POUŽITÍ STROJE	15		
6.1 Přípravné úkony	15		
6.2 Bezpečnostní kontroly	16		
6.3 Použití stroje ve svažitém terénu	17		
6.4 Startování	17		
6.5 Pracovní činnost	18		
6.6 Zastavení	20		

1. VŠEOBECNÉ INFORMACE

1.1 JAK ČÍST NÁVOD

V textu návodu se nacházejí některé odstavce, které mají zvláštní význam vzhledem k bezpečnosti nebo funkčnosti; stupeň důležitosti je označen symboly, jejichž význam je následující:

POZNÁMKA nebo **DŮLEŽITÉ** *upřesňuje nebo blíže vysvětluje některé předem uvedené informace s cílem vyhnout se poškození stroje a způsobení škod.*

Symbol  poukazuje na nebezpečí. Nedodržení uvedeného varování má za následek možné ublížení na zdraví obsluhy nebo třetích osob a/nebo škody na majetku.

Odstavce zvýrazněné šedě tečkovaným rámečkem označují volitelné charakteristiky, jež nejsou součástí všech modelů dokumentovaných v tomto návodu. Zkontrolujte, zda je konkrétní charakteristika součástí vašeho modelu.

Všechny výrazy „přední“, „zadní“, „pravý“ a „levý“ se vztahují na pozici sedící obsluhy.

1.2 ODKAZY

1.2.1 Obrázky

Obrázky v tomto návodu jsou očíslovány 1, 2, 3 atd. Součásti uvedené na obrázcích jsou označeny písmeny A, B, C atd. Odkaz na součást C na obrázku 2 je uveden formou nápisu: „Viz obr. 2.C“ nebo jednoduše „(obr. 2.C)“. Uvedené obrázky jsou pouze orientační. Skutečné díly se mohou lišit od zobrazených.

1.2.2 Názyv

Návod je rozdělen do kapitol a odstavců. Název odstavce „2.1 Instrukce“ je pod názvem „2. Bezpečnostní pokyny“. Odkazy na názvy a odstavce jsou uvedeny prostřednictvím zkratkou kap. nebo odst. a příslušného čísla. Příklad: „kap. 2“ nebo „odst. 2.1“

2. BEZPEČNOSTNÍ POKYNY

2.1 INSTRUKTÁŽ

 **Seznamte se s ovládacími prvky stroje a s jeho vhodným použitím. Naučte se rychle zastavit motor. Neuposlechnutí upozornění a pokynů může způsobit požár a/nebo vážná ublížení na zdraví.**

- Nikdy nepřipustíte, aby stroj používaly děti nebo osoby, které nejsou dokonale seznámeny s pokyny. Zákon v jednotlivých zemích upřesňuje minimální předepsaný věk pro uživatele.
- Stroj nesmíte nikdy používat, jste-li unaveni, pokud je vám nevolno nebo v případě, že jste užili léky, drogy, alkohol nebo jiné látky snižující vaše reflexní schopnosti a pozornost.
- Nepřevázejte děti ani jiné spolujezdcy.
- Pamatujte, že obsluha nebo uživatel nese odpovědnost za nehody a nepředvídané události způsobené jiným osobám nebo jejich majetku. Zhodnocení možných rizik při práci na zvoleném terénu patří do odpovědnosti uživatele, který je také odpovědný za přijetí všech dostupných opatření k zajištění vlastní bezpečnosti a také bezpečnosti jiných osob, zvláště na svazích, nepravidelném, kluzkém a nestabilním terénu.
- V případě, že chcete postoupit nebo půjčit stroj jiným osobám, ujistěte se, že se uživatel seznámí s pokyny pro použití uvedenými v tomto návodu.

2.2 PŘÍPRAVNÉ ÚKONY

Osobní ochranné prostředky (OOP)

- Používejte vhodný oděv, odolnou pracovní protiskluzovou obuv a dlouhé kalhoty. Nepracujte bosí nebo v otevřených sandálech. Používejte chrániče sluchu.
- Použití chráničů sluchu může snížit schopnost slyšet případná varování (křik nebo alarmy). Věnujte maximální pozornost dění v okolí pracovního prostoru.
- Nemějte na sobě šály, pláště, náhrdelníky, náramky, oděv s volnými částmi nebo oděv se šňůrkami nebo kravatou i jakékoliv visící nebo volně doplňky všeobecně, protože by se mohly zachytit do stroje nebo do předmětů a materiálů, které se nacházejí na pracovišti.
- Dlouhé vlasy vhodným způsobem sepněte.

Pracovní prostor / stroj

- Důkladně prohleďte celý pracovní prostor a odstraňte z něj vše, co by mohlo být vymrštno strojem nebo by mohlo

poškodit žací ústrojí / otáčející se součásti (kameny, větve, železné dráty, kosti atd.).

Spalovací motor: palivo

⚠ NEBEZPEČÍ! Palivo je vysoce hořlavé.

- Palivo skladujte v příslušných homologovaných nádobách určených k tomuto účelu, na bezpečném místě, v dostatečné vzdálenosti od zdrojů tepla nebo volného plamene.
- Nádoby a prostor pro skladování benzínu nechávejte bez zbytků trávy, listí nebo přebytečného mazacího tuku.
- Nenechávejte nádoby na pohonné látky v dosahu dětí.
- Nekuřte během plnění nebo doplňování paliva ani při žádné manipulaci s palivem.
- Palivo doplňujte s použitím trychtýře, a to pouze na otevřeném prostoru.
- Vyhněte se vdechování výparů paliva.
- Nesnímejte uzávěr palivové nádržky a nedoplňujte palivo při zapnutém motoru nebo v případě, že je motor horký.
- Uzávěr palivové nádržky otevírejte pomalu a nechte postupně uniknout vnitřní tlak.
- Nepřibližujte se k hrdlu palivové nádrže s otevřeným ohněm kvůli kontrole jejího obsahu.
- Pokud palivo vyteče, nestartujte motor, ale vzdalte stroj od prostoru, v kterém se palivo vylilo, a zabraňte tak možnosti vzniku požáru, dokud nedojde k odpaření paliva a k rozptýlení výparů.
- Okamžitě vyčistěte všechny stopy po palivu vylitém na stroj nebo na zem.
- Vždy nasadte zpět a dotáhněte uzávěry palivové nádrže a nádoby s palivem.
- Nestartujte stroj na místě, kde bylo provedeno doplnění paliva; startování motoru musí proběhnout v minimální vzdálenosti 3 metrů od místa, kde se doplňovalo palivo.
- Zamezte kontaktu paliva s oděvy, a pokud se tak stane, před spuštěním motoru se převlékněte.

2.3 BĚHEM POUŽITÍ

Pracovní prostor

- Nespouštějte motor v uzavřených prostorech, kde se mohou hromadit nebezpečné výpary oxidu uhelnatého. Startování musí probíhat venku nebo v dobře větraném prostoru. Pamatujte vždy na to, že výfukové plyny jsou jedovaté.
- Při startování stroje nesměřujte výfuk a tím i výfukové plyny vůči zápalným materiálům.
- Nepoužívejte stroj v prostředí s rizikem výbuchu, za přítomnosti hořlavých kapalin, plynů nebo prachu. Elektrické kontakty nebo

mechanický ořez mohou způsobovat vznik jisker, které mohou zapálit prach nebo výpary.

- Pracujte pouze při denním světle nebo při dobrém umělém osvětlení.
- Vzdalte osoby, děti a zvířata z pracovního prostoru. Je třeba, aby byly děti pod dohledem dospělé osoby.
- Nepracujte, když je tráva mokrá, za deště a při riziku bouře, zejména když je pravděpodobný výskyt blesků.
- Věnujte mimořádnou pozornost nepravidelnostem terénu (hrboly, příkopů), svahům, skrytým nebezpečím a přítomnosti případných překážek, které by mohly omezovat viditelnost.
- Věnujte velkou pozornost blízkosti srážů, příkopů nebo mezí. Pokud jedno z kol zajede za okraj nebo když dojde k poklesnutí okraje, stroj se může převrátit.
- Věnujte pozornost svažitému terénu, který vyžaduje mimořádnou pozornost, aby se zabránilo převrácení nebo ztrátě kontroly nad strojem. Hlavní důvody ztráty kontroly nad strojem jsou:
 - Nedostatečná přilnavost kol
 - Nadměrná rychlost
 - Nevhodný způsob brzdění
 - Použití stroje pro nevhodný účel
 - Nedostatečné znalosti o možných důsledcích jízdy při špatných podmínkách terénu
 - Nesprávné použití stroje v úloze tažného vozidla.
- Při používání stroje v blízkosti silnice věnujte pozornost provozu.
- Abyste se vyhnuli riziku vzniku požáru, nenechávejte stroj zastavený se zapnutým motorem ve vysokém travním porostu.

Chování

- Během jízdy a během pracovní činnosti se nerozptylujte a zůstaňte náležitě soustředění.
- Věnujte pozornost použití zpětného chodu nebo pohybu dozadu. Před zpětným chodem i během něj se ohlédněte za sebe, abyste se ujistili, že se tam nenacházejí překážky.
- Pokud táhnete náklad nebo používáte těžká přídavná zařízení, věnujte pozornost následujícím pokynům:
 - Pro uchycení tažných tyčí použijte jenom k tomu určené úchytné body.
 - Omezte se pouze na takový náklad, který lze snadno kontrolovat.
 - Vyhněte se prudkému zatáčení. Věnujte pozornost zpětnému chodu.
 - Používejte protizávaží nebo závaží na kola vždy, když to doporučuje návod.
- Věnujte pozornost použití sběrných košů a příslušenství, které by mohlo narušit stabilitu stroje, zejména na svazích.

- Ruce a nohy držte vždy v bezpečné vzdálenosti od žacího ústrojí jak během startování, tak během použití stroje.
- Upozornění: žací ústrojí se nadále otáčí po dobu několika sekund i po jeho vyřazení nebo po vypnutí motoru.
- Věnujte pozornost celku žacího ústrojí s více než jedním žacím prvkem, protože jedno otáčející se žací ústrojí může způsobit otáčení ostatních.
- Vždy se zdržujte v dostatečné vzdálenosti od výstupního otvoru.
- Nedotýkejte se součástí motoru, které se během použití ohřívají. Hrozí riziko popálení!
- Abyste se vyhnuli riziku vzniku požáru, nenechávejte stroj zastavený se zapnutým motorem ve vysokém travním porostu.

! V případě poruchy nebo nehody během pracovní činnosti okamžitě zastavte motor a přesuňte stroj, aby se zabránilo dalším škodám; v případě nehod s ublížením na zdraví třetím osobám okamžitě uveďte do praxe postupy první pomoci nejvhodnější pro danou situaci a obraťte se na zdravotní středisko ohledně potřebného ošetření. Pečlivě odstraňte případné nečistoty, jež by mohly způsobit škody a ublížení na zdraví osob nebo zvířat ponechaných bez dozoru.

Omezení použití

- Stroj nikdy nepoužívejte, pokud jsou ochranné kryty poškozené, chybí nebo nejsou správně nasazené (sběrný koš, ochranný kryt bočního výhozu nebo ochranný kryt zadního výhozu).
- Stroj nepoužívejte, pokud příslušenství/nástroje není/nejsou nainstalováno/nainstalovány v určených místech.
- Nevypínejte, nevyřazujte a nedemontujte přítomné bezpečnostní prvky/mikrospínače ani je nevyřazujte z činnosti.
- Neměňte seřazení motoru ani nepřekračujte maximální povolené otáčky. Pokud motor běží na příliš vysoké otáčky, zvyšuje se riziko újm na zdraví.
- Nevystavujte stroj nadměrné námaze a nepoužívejte stroj s nižším výkonem pro realizaci náročných prací; použití vhodného stroje snižuje rizika a zlepšuje kvalitu práce.
- Tento stroj není homologován pro použití na veřejných komunikacích. K jeho použití může docházet (ve smyslu Dopravních předpisů) jenom na soukromých pozemcích, uzavřených pro veřejnou dopravu.

2.4 ÚDRŽBA A USKLADNĚNÍ

Pravidelná údržba a správné uskladnění jsou podmínkou zachování bezpečnosti stroje a úrovně jeho výkonnosti.

Údržba

- Nikdy nepoužívejte stroj, který má opotřebovaný nebo poškozené součásti. Vadné nebo opotřebované součásti musí být nahrazeny, a nikdy nesmí být opravovány.
- Abyste snížili riziko vzniku požáru, pravidelně kontrolujte, že nedochází k úniku oleje a/nebo paliva.
- Během úkonů seřizování stroje věnujte pozornost tomu, abyste zabránili uvíznutí prstů mezi pohybujícím se žacím ústrojím a pevnými součástmi stroje.

! Úroveň hluku a vibrací uvedené v tomto návodu představují maximální hodnoty použití stroje. Použití nevyváženého žacího prvku, příliš vysoká rychlost pohybu a chybějící údržba výrazně ovlivňují akustické emise a vibrace. Proto je třeba přijmout preventivní opatření pro odstranění možných škod způsobených vysokým hlukem a namáháním v důsledku vibrací; zajistěte údržbu stroje, používejte chrániče sluchu a během pracovní činnosti dělejte přestávky.

Uskladnění

- Stroj s palivem v nádrži nikdy neuskładňujte uvnitř budovy, kde by se výpary paliva mohly dostat do dosahu otevřeného ohně, jiskry nebo silného zdroje tepla.
- Za účelem omezení rizika požáru nenechávejte nádoby s odpadovými materiály uvnitř místnosti.

2.5 OCHRANA ŽIVOTNÍHO PROSTŘEDÍ

Ochrana životního prostředí musí představovat významný a prioritní aspekt použití stroje ve prospěch občanského spoluzití a prostředí, v němž žijeme.

- Vyvarujte se toho, abyste byli rušivým prvkem ve vztahu s vašimi sousedy. Používejte stroj výhradně v rozumné době (ne včasné ráno nebo pozdě večer, abyste nerušili jiné osoby).
- Důsledně dodržujte místní normy pro likvidaci obalů, olejů, paliva, filtrů, opotřebovaných součástí nebo jakéhokoli prvku se silným dopadem na životní prostředí; tyto odpadové materiály nesmí být odhozeny do běžného odpadu, ale musí být odděleny a odevzány do příslušných sběrných středisek, která zajistí recyklaci materiálů.
- Důsledně dodržujte místní předpisy týkající se likvidace zbytkového materiálu.
- Při vyřazení stroje z provozu jej nenechávejte volně v přírodě, ale obraťte se na sběrné středisko v souladu s platnými místními předpisy.

3. SEZNÁMENÍ SE STROJEM

3.1 POPIS STROJE A URČENÉ POUŽITÍ

Jedná se o sekačku se sedící obsluhou.

Stroj je vybaven motorem, který uvádí do činnosti žací ústrojí, chráněné ochranným krytem, a převodovou jednotku zajišťující pohyb stroje.

Stroj je vybaven:

- plynule měnitelným hydrostatickým převodem pro jezd vřeped a vzad („Hydro“) a dvěma hnacími koly (2WD) nebo čtyřmi hnacími koly (4WD).

Obsluha může řídit stroj a používat hlavní ovládací prvky za podmínky, že sedí na místě řidiče.

Bezpečnostní prvky namontované na stroji zajišťují zastavení motoru a žacího ústrojí v průběhu několika sekund (odst. 6.2.2).

3.1.1 Určené použití

Tento stroj byl navržen a vyroben pro sekání trávy.

Obecně lze říci, že tento stroj je určen pro:

1. sečení trávy a její sběr do sběrného koše;
2. sečení trávy a její výhoz dozadu;
3. sečení trávy, její rozsekání nadrobno a ponechání na terénu (mulčování);
4. sečení trávy a její výhoz do boku.

Použití speciálního příslušenství, které je určeno výrobcem jako originální výbava, nebo příslušenství, které lze zakoupit samostatně, umožňuje provést tuto pracovní činnost v různých provozních režimech, které jsou ilustrovány v tomto návodu, nebo v pokynech, které jsou dodávány spolu s konkrétním příslušenstvím. Rovněž možnost aplikace přídavného příslušenství (je-li určeno výrobcem) může rozšířit použití na další funkce v rámci limitů a podmínek uvedených v pokynech, které jsou dodávány spolu s daným příslušenstvím.

3.1.2 Nevhodné použití

Jakékoli jiné použití, které se liší od výše uvedených použití, může být nebezpečné a může způsobit újmu na zdraví osob a/ nebo škody na majetku. Do nevhodného použití patří (například, ale nejen):

- přeprava dalších osob, dětí nebo zvířat, které by mohly spadnout

- způsobit si tak vážná zranění nebo ohrozit bezpečnost jízdy;
- tahání nebo tlačení břemen bez použití náležitého příslušenství, určeného pro tahání;
- používání stroje pro přejezd po nestabilních, kluzkých, zamrzlých, kamenitých nebo nerovných terénech, kalužích nebo bažinách, které neumožňují vyhodnocení konzistence terénu;
- aktivace žacího ústrojí na úsecích bez travního porostu;
- používání stroje pro sběr listí nebo nečistot.

DŮLEŽITÉ *Nevhodné použití stroje bude mít za následek propadnutí záruky a odmítnutí jakékoli odpovědnosti ze strany výrobce, přičemž všechny náklady vyplývající ze škod nebo újm na zdraví samotného uživatele nebo třetích osob ponese uživatel.*

3.1.3 Typologie uživatele

Tento stroj je určen k použití spotřebiteli, tedy neprofesionální obsluhou. Je určen pro „hobby“ použití.

DŮLEŽITÉ *Stroj musí být používán jednou osobou.*

3.2 VÝSTRAŽNÉ SYMBOLY

Na stroji jsou použity různé symboly (obr. 2). Jejich funkcí je připomenout obsluze chování, které je třeba dodržovat pro zajištění potřebné pozornosti a opatrnosti.

Význam jednotlivých symbolů:



Upozornění! Před použitím stroje si přečtěte pokyny.



Upozornění! Před provedením jakéhokoli úkonu údržby či opravy vyjměte klíč a přečtěte si pokyny.



Nebezpečí! Vymrštování předmětů: Nepracujte bez namontovaného ochranného krytu zadního výhozu nebo sběrného koše (pouze u modelů se zadním sběrem).



Nebezpečí! Vymrštování předmětů: Dbejte, aby se v blízkosti stroje nepohybovaly osoby.



Nebezpečí! Převrácení stroje: Stroj nepoužívejte na svazích se sklonem větším než 10°.



Nebezpečí! Zmrzačení: Ujistěte se, že se při spuštěném motoru děti nacházejí v dostatečné vzdálenosti od stroje.



Riziko pořezání. Žací ústrojí v chodu. Nikdy nevkládejte ruce ani nohy do prostoru uložení žacího ústrojí.



Upozornění! Nedotýkejte se horkých povrchů.



Při nastupování do stroje nestoupejte na ochranné kryty celku žacího ústrojí.

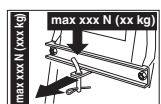

Při použití sady tažného zařízení nepřekračujte mezní zatížení uvedené na štítku a dodržujte bezpečnostní předpisy.

DŮLEŽITÉ *Poškozené nebo nečitelné výstražné štítky je třeba vyměnit. Požádejte o nové štítky ve vašem autorizovaném servisním středisku.*

3.3 IDENTIFIKAČNÍ ŠTÍTEK

Na identifikačním štítku jsou uvedeny následující údaje (obr. 1):

1. Hladina akustického výkonu
2. Označení shody CE
3. Rok výroby
4. Typ stroje
5. Výrobní číslo
6. Název a adresa výrobce
7. Kód výrobku
8. Jmenovitý výkon a maximální provozní otáčky motoru
9. Hmotnost stroje s prázdnou nádrží v kg
10. Druh převodovky

Identifikační údaje stroje přepište do příslušných polí na štítku uvedeném na zadní straně obalu.

DŮLEŽITÉ *Identifikační údaje uvedené na identifikačním štítku výrobku uvádějte pokaždé, když se obrátíte na autorizovanou dílnu.*

DŮLEŽITÉ *Příklad prohlášení o shodě se nachází na posledních stranách návodu.*

3.4 HLAVNÍ SOUČÁSTI

Stroj je tvořen následujícími hlavními součástmi zajišťujícími uvedené funkce (obr. 1):

- A. **Motor:** slouží k pohonu žacího ústrojí a kol; jeho charakteristiky a předpisy pro použití jsou uvedeny ve zvláštním návodu.
- B. **Celek žacího ústrojí:** celek tvořený ochranným krytem, pod kterým se nachází rotační žací ústrojí a žací prvky.
- C. **Žací ústrojí:** prvky určené k sekání trávy; lopatky umístěné na jejich koncích napomáhají k nasměrování posečené trávy směrem k vyhazovacímu kanálu.
- D. **Ochranný kryt zadního výhozu (k dispozici na přání):** může být namontován na místo sběrného koše a zabraňuje vymrštění cizích předmětů, které byly zachyceny žacím ústrojím, daleko od stroje (pouze u modelů se zadním sběrem).
- E. **Vychlovač bočního výhozu:** kromě funkce bočního výhozu trávy na terén plní i funkci bezpečnostní tím, že zabraňuje vymrštění cizích předmětů, které byly zachyceny žacím ústrojím, daleko od stroje (pouze u modelů s bočním výhozem).
- F. **Sběrný koš:** kromě funkce sběru posečené trávy plní i funkci bezpečnostní tím, že zabraňuje vymrštění cizích předmětů, které byly zachyceny žacím ústrojím, daleko od stroje (pouze u modelů se zadním sběrem).
- G. **Vyhazovací kanál:** spojovací prvek mezi celkem žacího ústrojí a sběrným košem (pouze u modelů se zadním sběrem).
- H. **Sedadlo řidiče:** pracovní místo obsluhy; je vybaveno senzorem detekujícím přítomnost obsluhy na sedadle pro účely aktivace bezpečnostních zařízení.
- I. **Volant:** slouží k ovládní natočení předních kol.
- J. **Přední nárazník:** chrání přední části stroje.
- K. **Akumulátor:** dodává energii potřebnou k nastartování motoru; jeho charakteristiky a předpisy pro použití jsou uvedeny ve zvláštním návodu.

4. MONTÁŽ

⚠ Bezpečnostní předpisy, které je nutno dodržovat, jsou popsány v kapitole 2. Důsledně dodržujte uvedené pokyny, abyste se vyhnuli vážným rizikům a nebezpečím.

Z přepravních a skladovacích důvodů není stroj kompletně sestaven přímo ve výrobním závodě. Pro jeho uvedení do provozu je třeba provést rozbalení jednotlivých částí a jejich montáž podle následujících pokynů.

⚠ Vybalení a dokončení montáže musí být provedeno na rovném, pevném povrchu, s dostatečným prostorem pro pohyb stroje a obalů, vždy s využitím vhodných nástrojů. Nepoužívejte stroj dříve, než provedete pokyny oddílu „MONTÁŽ“.

4.1 KOMPONENTY PRO MONTÁŽ

V obalu se nacházejí také komponenty pro montáž, uvedené v následující tabulce:

	Popis
1	Volant
2	Kryt přístrojové desky a komponenty montáže volantu
3	Sedadlo řidiče
4	Přední nárazník (je-li ve výbavě)
5	Koš s příslušnými šrouby pro montáž a pokyny (pouze u modelů TS-TX-TH) (pouze u modelů se zadním sběrem)
6	Držáky koše a příslušné kompletační a montážní příslušenství (pouze u modelů se zadním sběrem).
7	Vychylovač bočního výhozu (pouze u modelů s bočním výhozem)
8	Boční výtzuhy celku žacího ústrojí (jsou-li ve výbavě).
9	Sáček obsahující: – návod a dokumenty; – šrouby pro montáž sedadla; – výbavu pro montáž vychylovače bočního výhozu (pouze u modelů s bočním výhozem); – spojovací šrouby kabelů akumulátoru; – 2 klíče zapalování; – 1 náhradní pojistku 10 A.
10	Mulčovací sada (pouze u modelů s bočním výhozem) (je-li ve výbavě).

4.1.1 Rozbalení

1. Opatrně otevřete obal a dávejte pozor, abyste nepoztráceli součásti.
2. Přečtěte si dokumentaci, která se nachází v krabici, včetně tohoto návodu.
3. Vyjměte z krabice všechny nenamontované součásti.
4. Sejměte obal stroje za dodržení níže uvedených opatření:
 - přestavte žací ústrojí do maximální výšky (odst. 5.11) tak, aby se zabránilo jeho poškození při sjezdu stroje z podkladní palety;
 - Sjed'te se strojem z podkladní palety.
5. Odjišťovací páku zadního převodu nastavte do odpojené polohy (odst. 5.4).

4.2 MONTÁŽ VOLANTU

1. Umístěte stroj na vodorovnou plochu a srovnejte přední kola po směru jízdy.
2. Pomocí šroubováku sejměte střední kryt (obr. 3.B) volantu (obr. 3.A).
3. Nasaďte volant (obr. 3.A) na hřídel (obr. 3.C), natočte jej tak, aby paprsky směřovaly k sedadlu a zatlačením zajistíte náboj volantu na vyčnívající konce kolíku (obr. 3.D).
4. Připevněte volant pomocí šroubu (obr. 3.E) a podložek (obr. 3.F) a (obr. 3.G) z výbavy, dodržte přitom uvedené pořadí.
5. Dotáhněte šroub (obr. 3.E) pomocí trubkového klíče.
6. Nasaďte kryt volantu (obr. 3.B) nacvaknutím úchytek do příslušných uložení.

4.3 MONTÁŽ SEDADLA

Regulační páku (obr. 4.C) zatáhněte směrem nahoru, nasaďte sedadlo (obr. 4.A) na vodící lištu (obr. 4.B) směrem od volantu a zajistěte je v jedné z šesti poloh. V tomto okamžiku je sedadlo stabilně namontováno a nemůže vyjet, aniž by byla stlačena odjišťovací páka (obr. 4.D).

4.4 MONTÁŽ A PŘIPOJENÍ AKUMULÁTORU

Akumulátor (obr.5.A) je uložen pod sedadlem a je přichycen pružinou (obr. 5.B).

1. S použitím šroubů z výbavy a podle uvedeného postupu připojte nejprve červený kabel (obr. 5.C) ke kladnému pólu (+) a poté černý kabel (obr. 5.D) k zápornému pólu (-).
2. Namontujte přídržnou pružinu (obr. 5.B) akumulátoru, přičemž dbejte

na správné uložení kabelů před akumulátorem tak, aby nemohlo dojít k jejich skřípnutí pružinou (obr. 5.B).

DŮLEŽITÉ Zabezpečte, aby byl akumulátor stále kompletně nabitý. Při jeho nabíjení se řiďte pokyny uvedenými v samostatném návodu k akumulátoru.

DŮLEŽITÉ Pro zamezení zásahu ochrany elektronické desky nikdy nespouštějte motor před kompletním dobíáním!

4.5 MONTÁŽ DRŽÁKŮ SBĚRNÉHO KOŠE

Namontujte oba držáky (obr. 6.A) na zadní desku (obr. 6.B); na každý držák použijte tři šrouby (obr. 6.C) z výbavy, podle znázornění, přičemž příslušné matice nedotahujte (obr. 6.D). Na držáky nasadte horní část (obr. 6.E) rámu sběrného koše a vystředte ji vůči zadní desce (obr. 6.B). Seřídte polohu obou držáků (obr. 6.F) vůči dorazu (obr. 6.G) tak, aby při otočení rámu sběrného koše čep (obr. 6.H) správně zapadl do příslušného uložení (obr. 6.I). Ještě jednou se ujistěte, zda rám (obr. 6.E) je dobře vystředěn vůči zadní desce (obr. 6.B) a zda rotační pohyb probíhá správně, jak uvedeno výše; poté dotáhněte upevňovací šrouby (obr. 6.C) a matice (obr. 6.D).

4.6 ODSTRANĚNÍ POJISTKY ZÁPADKY SBĚRNÉHO KOŠE

Z přepravních důvodů je západka (obr. 7.A) sběrného koše zajištěna k zadní desce pomocí pojistky (obr. 7.B). Tato pojistka musí být odstraněna před zahájením montáže držáků sběrného koše; následně se pojistka nepoužívá.

4.7 MONTÁŽ PŘEDNÍHO NÁRAZNÍKU

- Nárazník typu „I“
- Nárazník typu „II“
 1. Namontujte přední nárazník (obr. 8.A) na přední část podvozku (obr. 8.B) pomocí čtyř šroubů (obr. 8.C).

4.8 MONTÁŽ SBĚRNÉHO KOŠE

• U modelu TC

1. Nejprve smontujte rám spojením jeho horní části (obr. 9.A) se spodní částí (obr. 9.B); použijte k tomu šrouby a matice z výbavy (obr. 9.C) podle znázornění. Nasadte rohové destičky (obr. 9.D) a (obr. 9.E) při dodržení pravé (R↑) a levé (L↑) orientace a připevněte je k rámu pomocí čtyř samořezných šroubů (obr. 9.F).
2. **Pouze u modelů s elektrickým vyklápěním:** Nasadte oba válečky (obr. 9.G) na čepy držáků (obr. 9.H) tak, aby byl nákrúžek orientován směrem k držáku; připevněte je pomocí pojistných kroužků (obr. 9.I). Poté držáky namontujte na přední rám (obr. 9.B) pomocí šroubů a matic (obr. 9.J).
3. Vložte rám do látkového obalu (obr. 9.K), přičemž dbejte na jeho správné nasazení podél celého obvodu. Všechny plastové profily nasadte na trubky rámu s pomocí šroubováku (obr. 9.L).
4. Prostrčte rukojeť (obr. 9.M) skrz otvory v krytu (obr. 9.N); celek připevněte k rámu pomocí šroubů (obr. 9.O) podle znázornění a pomocí zadních samořezných šroubů (obr. 9.P).
5. Nasadte příčnou výtzuhu (obr. 9.Q) pod rám a připevněte ji pomocí šroubů a matic (obr. 9.R); plochá strana musí být obrácena směrem k látce. Nasadte vyklápěcí páku (obr. 9.S) do příslušného uložení a namontujte dorazový šroub (obr. 9.T) a příslušnou matici (obr. 9.U).

• U modelů TS-TX-TH

Dokončete montáž koše podle pokynů uvedených v návodu k dané komponentě.

4.9 MONTÁŽ VYKLÁPĚCÍCH PÁK SBĚRNÉHO KOŠE

Umístěte osu pák (obr. 10.A) do výřezu obou destiček (obr. 10.B) a připevněte je dovnitř držáků sběrného koše (obr. 10.C) pomocí šroubů a matic (obr. 10.D) z výbavy, při dodržení pořadí znázorněného na obrázku. Připojte konec tyče (obr. 10.E) zdvihacího pístu k páce (obr. 10.F) pomocí čepu (obr. 10.G) a nasadte dva pojistné kroužky (obr. 10.H). Před nasazením sběrného koše na držáky zkontrolujte, zda pohyb vyklápěcích pák probíhá správně.

4.10 MONTÁŽ BOČNÍCH OCHRANNÝCH KRYTŮ CELKU ŽACÍHO ÚSTROJÍ (JSOU-LI SOUČÁSTÍ VÝBAVY)

Namontujte ochrany (obr. 11.A) pomocí šroubů (obr. 11.B) a matic (obr. 11.C) z výbavy, při dodržení pokynů uvedených pro jednotlivé typy stroje.

4.11 MONTÁŽ VYCHYLOVAČE BOČNÍHO VÝHOZU (POUZE U MODELŮ S BOČNÍM VÝHOZEM)

1. Zevnitř vychylovače bočního výhozu (obr. 12.A) namontujte pružinu (obr. 12.B) zasunutím koncové části (obr. 12.B.1) do otvoru a jejím otočením tak, aby byla pružina (obr. 12.B.) i koncová část (obr. 12.B.2) řádně uložena v příslušném uložení.
2. Umístěte vychylovač bočního výhozu (obr. 12.A) do místa držáků (obr. 12.C) celku žacího ústrojí a pomocí šroubováku otočte druhou koncovou část (obr. 12.B.2) pružiny (obr. 12.B) tak, aby se dostala na vnější stranu vychylovače bočního výhozu.
3. Zasuňte čep (obr. 12.D) do otvorů v držácích (obr. 12.C) a ve vychylovači bočního výhozu tak, aby procházel vnitřkem závitů pružiny (obr. 12.B), až do úplného vysunutí děrované koncové části s otvory z držáku, který se nachází nejvíce na vnitřní straně.

4. Zasuňte závlačku (obr. 12.E) do otvoru (obr. D.1) čepu (obr. 12.D) a otočte čep natolik, aby bylo možné ohnout dvě koncové části (obr. 12.E.1) závlačky (pomocí kleští), aby se nemohly vyvléct a způsobit vysunutí čepu (obr. 12.D).

 **Ujistěte se, že pružina pracuje správně a udržuje vychylovač bočního výhozu stabilně ve spodní poloze a že je čep správně zasunutý bez možnosti náhodného vysunutí.**

DŮLEŽITÉ U modelů s možností bočního vyklápění: ujistěte se, že ochranný prvek bočního vyklápění (obr. 21A) se nachází ve spodní poloze a je zajištěn pojistnou pákou (obr. 21B).

DŮLEŽITÉ Před prováděním demontáže či údržby odchylovací desky nezapomeňte zatlačit pojistnou páku (obr. 21B) a vytáhnout ochranný prvek bočního vyklápění nahoru (obr. 21A), aby bylo možné jej odmontovat.

POZNÁMKA Při demontáži odchylovací desky provádějte kroky v obráceném pořadí než při montáži.

5. OVLÁDACÍ PRVKY

5.1 BRZDOVÝ PEDÁL

 Pedál ovládá brzdu na zadních kolech (obr. 13.A, 14.A)

5.2 PEDÁL POJEZDU VPŘED

Pomocí tohoto pedálu se zařazuje pohon kol a reguluje rychlost stroje při pojezdu vpřed (obr. 13.B, 14.B):



1. **Pojezd vpřed.** Zvýšení tlaku na pedál má za následek postupné zvýšení rychlosti stroje.
2. **Poloha neutrálu.** Po uvolnění pedálu dojde automaticky k jeho návratu do polohy neutrálu.

POZNÁMKA Stav „Neutrál“ je signalizován rozsvícením kontrolky (obr. 16.F).

POZNÁMKA Pokud se pedál sešlápne při zabrzděné parkovací brzdě (obr. 13.D), motor se zastaví.

5.3 PEDÁL ZPĚTNÉHO CHODU

Pomocí tohoto pedálu se zařazuje pohon zpětného chodu a reguluje rychlost stroje (obr. 13.C, 14.C):



1. **Zpětný chod.** Zvýšení tlaku na pedál má za následek postupné zvýšení rychlosti stroje.

⚠ Zařazení zpětného chodu musí proběhnout při úplně zastaveném stroji.

2. **Poloha neutrálu.** Po uvolnění pedálu dojde automaticky k jeho návratu do polohy neutrálu.

POZNÁMKA Stav „Neutrál“ je signalizován rozsvícením kontrolky (obr. 16.F).

POZNÁMKA Pokud se pedál sešlápne při zabrzděné parkovací brzdě (obr. 15.D), motor se zastaví.

5.4 OVLADAČ ODPOJENÍ HYDROSTATICKÉHO PŘEVODU

Tento ovladač má dvě polohy vyznačené na štítku (obr. 13.D, 14.D):



1. Zapnutý převod: pro všechny podmínky použití za jízdy i během sečení.



2. Odpojený převod: výrazně omezuje námahu potřebnou pro ruční přemístění stroje při vypnutém motoru.

DŮLEŽITÉ Aby nedošlo k poškození převodového ústrojí, musí být tato operace prováděna pouze při vypnutém motoru, s pedály (obr. 13.B, 13.C, 14.B, 14.C) v poloze neutrálu.

• Pouze u modelu 4WD

Pohyb stroje lze snadno provést pouze směrem dozadu, i když je zadní převod odpojen.

5.5 SPÍNACÍ SKŘÍŇKA

Klíč aktivuje/deaktivuje startování stroje

Má 3 polohy (obr. 15.A):



1. **Poloha zastavení.** Po přepnutí klíče do této polohy dojde k okamžitému vypnutí stroje.



2. **Poloha chodu.** Všechna příslušenství jsou aktivována.



3. **Poloha startování.** Slouží k zapnutí startéru a k nastartování stroje. Po uvolnění klíče v poloze startování dojde automaticky k jeho návratu do polohy chodu.

5.6 OVLADAČ PLYNU

Upravuje počet otáček motoru.

Podle typu motoru mohou být použity dva druhy ovládače plynu:

- A. Druh „I“ se samostatným ovládacím prvkem sytiče (obr. 15.B + obr. 15.C)
- B. Druh „II“ (obr. 15.B)

Uvedené polohy jsou určeny pro:



1. **Ovladač sytiče – pro Startování za studena.** (je-li ve výbavě) Používá se ke startování motoru za studena. Poloha „SYTIČ“ slouží k obohacení palivové směsi a je třeba ji používat výhradně na dobu nezbytně nutnou.



2. **Maximální otáčky motoru.** Používá se vždy pro startování stroje, během činnosti a během sekání trávy.



3. **Minimální otáčky motoru.** Používá se během stání, pokud je motor dostatečně ohřátý.

POZNÁMKA Při přesunu zvolte polohu mezi označeními „želva“ a „zajíc“.

POZNÁMKA Některé modely jsou vybaveny systémem, který automaticky kontroluje polohu sytiče v karburátoru během startování motoru a zahřívání.

5.7 PÁKA PARKOVACÍ BRZDY

Parkovací brzda zabraňuje pohybu stroje po jeho zaparkování.

Páka má dvě polohy (obr. 15.D), jejichž význam je následující:



- 1. Uvolněná brzda.** Pro uvolnění parkovací brzdy stisknete pedál (obr. 13.A, 14.A). Páka se automaticky vrátí do polohy uvolněné brzdy.
- 2. Zabrzděná brzda.** Pro zabrzdění parkovací brzdy sešlápněte na doraz pedál (obr. 13.A, 14.A) a nastavte páku do polohy zabrzděné brzdy; při zvednutí nohy z pedálu tento zůstane zablokován v poloze sešlápnutí.



5.8 SPÍNAČ SVĚTLOMETŮ



Tlačítkem (obr. 15.E) se ovládá zapínání světlometů za podmínky, že je klíč (obr. 15.A) v poloze „CHOD“.

5.9 OVLADAČ ZAŘAZENÍ A VYŘAZENÍ ŽACÍHO ÚSTROJÍ

Tímto ovladačem lze zařadit žací ústrojí prostřednictvím elektromagnetické spojky:



- 1. Zařazené žací ústrojí.** Vytažený hříbový spínač (obr. 15.F.1) nebo stisknuté tlačítko (obr. 15.F.2).



- 2. Vyřazené žací ústrojí.** Stlačený hříbový spínač (obr. 15.F.1) nebo puštěné tlačítko (obr. 15.F.2).



⚠ Současně s vyřazením žacího ústrojí je aktivována brzda, jež během několika sekund zastaví jeho rotaci.

POZNÁMKA Stav „Zařazené žací ústrojí“ je signalizován rozsvícením kontrolky (obr. 16.A).

POZNÁMKA Jestliže při zařazení žacího ústrojí nejsou dodrženy příslušné bezpečnostní podmínky, dojde k vypnutí motoru nebo k zabránění jeho opětovného nastartování (viz odst. 6.2.2)

5.10 TLAČÍTKO POVOLENÍ SEKÁNÍ PŘI ZPĚTNÉM CHODU



Při podržení tlačítka (obr. 15.G) je možné jet vzad se zařazeným žacím ústrojím, aniž by došlo k zastavení motoru.

5.11 OVLADAČE PRO NASTAVENÍ VÝŠKY CELKU ŽACÍHO ÚSTROJÍ

- Nastavení pomoci páky**
Pomocí této páky se provádí zdvihání a spouštění celku žacího ústrojí, které lze nastavit do 7 různých výšek sečení (obr. 15.H).



Seven poloh, na příslušném štítku označených „1“ až „7“, odpovídá nastavení různých výšek sečení v rozmezí od 3 do 9 cm.



Pro změnu polohy je třeba stisknout pojistné tlačítko na konci páky.

- Nastavení pomoci páky a otočného knoflíku**
Pomocí páky (obr. 15.H) se provádí zdvihání a spouštění celku žacího ústrojí.

- Poloha „A“**
Celek žacího ústrojí zdvihnutý.

- Poloha „B“**
Celek žacího ústrojí spuštěný.

Otočným knoflíkem (obr. 15.I) lze celek žacího ústrojí nastavit na 9 výšek, odpovídajících výškám sečení v rozmezí od 2 do 10 cm.

- Páku (obr. 15.H) nastavte do polohy „A“.
- Výšku sečení nastavte pomocí otočného knoflíku (obr. 15.I).
- Přestavením páky (obr. 15.H) do polohy „B“ se celek žacího ústrojí automaticky nastaví na přednastavenou výšku.

POZNÁMKA Pro účely přesunu a přepravy nastavte páku (obr. 15.H) do polohy „A“.

5.12 ZAŘÍZENÍ PRO UDRŽOVÁNÍ RYCHLOSTI (TEMPOMAT)

Toto zařízení umožňuje udržovat požadovanou rychlost při pojezdu vpřed, aniž by bylo nutné držet stisknutý pedál (obr. 13.B, 14.B). Hříbový ovladač má dvě polohy:



1. **Stisknuto.** Zařízení vypnuté (neaktivní)
2. **Vytaženo.** Zařízení zapnuté (aktivní)

- Pokud je zařízení zapnuto během pojezdu vpřed, udržuje stroj rychlost dosaženou v daném okamžiku, aniž by bylo nutné ovládat pedál (obr. 13.B, 14.B).
- Při zpětném chodu nelze zařízení použít.
- Při zapnutém zařízení nelze ovládat pedál zpětného chodu (obr. 13.C, 14.C).

POZNÁMKA *Při jízdě do kopce nebo z kopce se může rychlost lišit od rychlosti nastavené na rovině.*

Pro vypnutí zařízení a obnovu ovládání rychlosti pojezdu pomocí pedálu (obr. 13.B, 14.B) stačí:

- stisknout pedál (obr. 13.B, 14.B);
- nebo
- stisknout brzdový pedál (obr. 13.A, 14.A).

V obou případech se hříbový ovladač automaticky vrátí do polohy „Stisknuto“.

DŮLEŽITÉ *Hříbový ovladač nikdy nepoužívejte k vypnutí zařízení.*

5.13 POČITADLO (JE-LI VE VÝBAVĚ)

Počítadlo (obr. 15.K) se aktivuje vždy, když je klíč (obr. 15.A) uveden do polohy „CHOD“, a vyjadřuje hodiny provozu motoru.

5.14 PŘÍDAVNÁ ZÁSUVKA PRO PŘÍSLUŠENSTVÍ

Umožňuje připojení elektrických přístrojů, jež lze napájet stejnosměrným proudem 12 V, o maximálním výkonu 50 W, vybavených odpovídajícím kolíkem (automobilového typu) (obr. 15.M).

- Zásuvka je pod napětím pouze v případě, že je klíč (obr. 15.A) v poloze „CHOD“.

5.15 OVLÁDÁNÍ VYKLÁPĚNÍ SBĚRNÉHO KOŠE

• **Ruční ovládání**
Vyklápění sběrného koše pro jeho vyprázdnění se provádí pákou (obr. 15.L) vyjímatelnou z příslušného uložení.

• **Elektrické ovládání**
Vyklápění sběrného koše pro jeho vyprázdnění se provádí stiskem tlačítka (obr. 15.N) a jeho podržením až do zastavení ovládacího motoru. Sběrný koš se vrátí do pracovní polohy stiskem tlačítka (obr. 15.O) a jeho podržením až do zajištění západky a zastavení ovládacího motoru.

5.16 DISPLEJ TYPU „I“ A ZVUKOVÁ SIGNALIZACE

Při přepnutí klíče do polohy „CHOD“ se všechny kontrolky současně rozsvítí na dobu přibližně půl sekundy (spolu s krátkým akustickým signálem) na znamení správné funkce. Dále pak kontrolky signalizují:



Rozsvícená kontrolka: žací ústrojí je zařazené (obr. 16.A).



Rozsvícená kontrolka: parkovací brzda je zařazená (obr. 16.B).



Rozsvícená kontrolka: obsluha není přítomna (obr. 16.C).



Blikající kontrolka: v nádrži je pouze rezervní množství paliva (obr. 16.D).



Blikající kontrolka: upozorňuje na poruchu mazání motoru (obr. 16.E). Ihned vypněte motor, zkontrolujte hladinu oleje a obraťte se na autorizované servisní středisko.



Rozsvícená kontrolka: chybí sběrný koš nebo ochranný kryt zadního výhozu (obr. 16.F).



Rozsvícená kontrolka: při běžícím motoru se vyskytují problémy s dobíjením akumulátoru (obr. 16.G).

Blikající kontrolka před nastartováním motoru: akumulátor není schopen nastartovat motor. Obraťte se na autorizované servisní středisko (obr. 16.G).

N Rozsvícená kontrolka: je zařazen „neutrál“ (obr. 16.H).

• Zvuková signalizace

Akustický signál může být dvou typů:

1. Souvislý zvukový signál:
 - Byla aktivována ochrana elektronické desky.
 - Motor je vypnutý déle než 30 sekund s klíčkem v poloze „CHOD“.
2. Přerušovaný zvukový signál:
 - Sběrný koš je plný.

5.17 DISPLEJ TYPU „I“ A ZVUKOVÁ SIGNALIZACE

Při přepnutí klíče do polohy „CHOD“ se všechny symboly současně rozsvítí na dobu přibližně půl sekundy (spolu s krátkým akustickým signálem) na znamení správné funkce; poté se displej nastaví na funkci „Počítadlo hodin“.

Dále pak kontrolky signalizují:



Rozsvícená kontrolka: žací ústrojí je zařazené (obr. 16.A).



Rozsvícená kontrolka: parkovací brzda je zařazená (obr. 16.B).



Rozsvícená kontrolka: obsluha není přítomna (obr. 16.C).

Jednoduchá kontrolka paliva (obr. 16.D).



Blikající kontrolka: v nádrži je pouze rezervní množství paliva.

Kontrolka paliva s ukazatelem hladiny paliva (obr. 16.D).

Kontrolka ukazuje hladinu paliva v nádrži podle následujícího kritéria:



Hladina paliva v nádrži je v rozmezí mezi plnou nádrží a zhruba polovinou paliva v nádrži.



Hladina paliva v nádrži je v rozmezí mezi polovinou paliva v nádrži a rezervním množstvím paliva.



V nádrži je pouze rezervní množství paliva.

POZNÁMKA *Rezerva představuje přibližně 2 litry paliva dostačující na cca 30–40 minut běžného provozu.*



Blikající kontrolka: upozorňuje na poruchu mazání motoru (obr. 16.E). Ihned vypněte motor, zkontrolujte hladinu oleje a obraťte se na autorizované servisní středisko.



Rozsvícená kontrolka: chybí sběrný koš nebo ochranný kryt zadního výhozu (obr. 16.F) (pouze u modelů se zadním výhozem).



Rozsvícená kontrolka: při běžícím motoru se vyskytují problémy s dobíjením akumulátoru (obr. 16.G).

Blikající kontrolka před nastartováním motoru: akumulátor není schopen nastartovat motor. Obraťte se na autorizované servisní středisko (obr. 16.G).



N Rozsvícená kontrolka: je zařazen „neutrál“ (obr. 16.H).

• Provozní funkce

Stiskněte tlačítko „MODE“ pro přístup k jednotlivým provozním funkcím.



Počítadlo hodin (obr. 16.I). Ukazuje celkový počet provozních hodin motoru.



Voltmetr (obr. 16.O). Ukazuje stav nabití akumulátoru.



Otáčkoměr (obr. 16.K) ukazuje režim otáček motoru prostřednictvím numerických hodnot nebo řady hvězdiček, které signalizují následující stav:

Zobrazená hodnota:

< 1 600	volnoběh motoru
< 2 500	rychlost pro přesuny
> 2 500	rychlost pro sečení
*	volnoběh motoru
(**)	
**	rychlost pro přesuny

*****	rychlost pro sečení

POZNÁMKA *Blikání signalizuje, že počet otáček motoru není vhodný k sečení trávy.*



Hodiny (jsou-li ve výbavě) (obr. 16.L) znázorňují čas v režimu 24 hodin/den.

Nastavení se provádí s klíčem v poloze „CHOD“, při vypnutém motoru, následujícím postupem:

- Několikrát stisknete tlačítko „MODE“, dokud se nezobrazí ikona hodin.
- Podržte stisknuté tlačítko „MODE“, dokud nezačnou blikat první dvě číslice (hodiny).
- Stisknete jedno ze dvou krajních tlačítek (obr. 16.K,L) pro zvýšení nebo snížení hodnoty o jednu jednotku.
- Podržte stisknuté tlačítko „MODE“ dokud nezačnou blikat další dvě číslice (minuty).
- Stisknete jedno ze dvou krajních tlačítek pro zvýšení nebo snížení hodnoty o jednu jednotku.
- Pro ukončení nastavení stisknete tlačítko „MODE“.

POZNÁMKA *Hodiny jsou napájeny záložní baterií; po jejím vybití je třeba se obrátit na autorizované servisní středisko.*

• Zvuková signalizace

Akustický signál může být dvou typů:

1. Souvislý zvukový signál:
 - Byla aktivována ochrana elektronické desky.
 - Motor je vypnutý déle než 30 sekund s klíčkem v poloze „CHOD“.
2. Přerušovaný zvukový signál:
 - Sběrný koš je plný.

5.18 DISPLEJ TYPU „III“ A ZVUKOVÁ SIGNALIZACE

Při přepnutí klíče do polohy „CHOD“ se všechny symboly současně rozsvítí na dobu přibližně půl sekundy (spolu s krátkým akustickým signálem) na znamení správné funkce.

Dále pak ikony signalizují:



Svítilí ikona: žací ústrojí je zařazené (obr. 16.A).



Svítilí ikona: parkovací brzda je zařazená (obr. 16.B).



Rozsvícená kontrolka: obsluha není přítomna (obr. 16.C).

Ikona paliva s ukazatelem hladiny paliva (obr. 16.D).

Ikona signalizuje hladinu paliva v nádrži podle následujícího kritéria:



Hladina paliva v nádrži je v rozmezí mezi plnou nádrží a zhruba polovinou paliva v nádrži.



Hladina paliva v nádrži je v rozmezí mezi polovinou paliva v nádrži a rezervním množstvím paliva.



V nádrži je pouze rezervní množství paliva.

POZNÁMKA *Rezerva představuje přibližně 2 litry paliva dostačující na cca 30–40 minut běžného provozu.*



Svítilíci ikona: Upozorňuje na poruchu mazání motoru (obr. 16.E). Ihned vypněte motor, zkontrolujte hladinu oleje a obraťte se na autorizované servisní středisko.



Svítilíci ikona: Chybí sběrný koš nebo ochranný kryt zadního výhozu (obr. 16.F) (pouze u modelů se zadním výhozem).



Svítilíci ikona: Sběrný koš je plný a je nutné jej vyprázdnit (obr. 16.F) (pouze u modelů se zadním výhozem).

Ikona akumulátoru s ukazatelem hladiny (obr. 16.G).



Svítilíci ikona: Akumulátor se nabíjí.



Svítilíci ikona: Hodnota napětí akumulátoru je optimální.



Svítilíci ikona při vypnutém motoru: Upozorňuje na nutnost dobítí akumulátoru

Svítilíci ikona při běžícím motoru: Signalizuje poruchu dobíjení akumulátoru.



Blikající ikona: Akumulátor není schopen nastartovat motor, proto je nutné obrátit se na autorizované servisní středisko.



Svítilíci ikona: je zařazen „neutrál“ (obr. 16.H).



Počítadlo hodin (obr. 16.I). Ukazuje celkový počet provozních hodin motoru.



Světlomety (obr. 16.P). Svítící ikona: Signalizuje rozsvícené světlomety.



Požadovaná údržba (obr. 16.Q). Svítící ikona: Indikátor pravidelné údržby. Úkony údržby, které je nutno provést, jsou popsány v kap. 13. Ikona se rozsvítí po každých 50 hodinách a zůstane rozsvícená po dobu jedné hodiny.



Zelená oblast (obr. 16.R). Režim otáček motoru je vhodný pro optimální sečení trávy.

• Zvuková signalizace

Akustický signál může být dvou typů:

1. Souvislý zvukový signál:
 - Byla aktivována ochrana elektronické desky.
 - Motor je vypnutý déle než 30 sekund s klíčkem v poloze „CHOD“.
2. Přerušovaný zvukový signál:
 - Sběrný koš je plný.

6. POUŽITÍ STROJE

⚠ Bezpečnostní předpisy, které je nutno dodržovat, jsou popsány v kapitole 2. Důsledně dodržujte uvedené pokyny, abyste se vyhnuli vážným rizikům a nebezpečím.

6.1 PŘÍPRAVNÉ ÚKONY

Před zahájením pracovní činnosti je nezbytné provést některé kontrolní a jiné úkony pro zajištění maximální účinnosti a bezpečnosti práce.

1. ustavte stroj na terén do stabilní vodorovné polohy;
2. připravte stroj na plánovanou činnost (odst. 6.1.4);

6.1.1 Doplňování oleje a benzínu

DŮLEŽITÉ Stroj je dodáván bez motorového oleje a paliva.

Před používáním stroje zkontrolujte přítomnost paliva a hladinu oleje (odst. 7.2, odst. 7.3). Ohledně způsobu a opatření při doplňování paliva a dolévání oleje si přečtěte uvedené pokyny (viz odst. 7.2, odst. 7.3) a návod k motoru.

6.1.2 Nastavení sedadla

Sedadlo je posuvné a lze je nastavit do šesti různých poloh. Nastavení se provádí zdvihnutím rukojeti (obr. 17.A) a posuvem a zajištěním sedadla v požadované poloze.

6.1.3 Tlak v pneumatikách

Správný tlak vzduchu v pneumatikách je nezbytnou podmínkou k zabezpečení dokonalého vyrovnání celku žacího ústrojí a tím k dosažení rovnoměrného posečení trávníku.

1. Odšroubujte ochranné krytky
2. Připojte ventile k přívodu stlačeného vzduchu, vybavenému tlakoměrem (obr. 18).
3. Nastavte tlak na hodnoty uvedené v tabulce „Technické parametry“.

6.1.4 Příprava stroje pro pracovní činnost

POZNÁMKA *Tento stroj umožňuje provést sekání trávníku různými způsoby; před zahájením pracovní činnosti je vhodné připravit stroj podle toho, jak hodláte provést sekání.*

- a. Příprava pro sečení a sběr trávy do sběrného koše (pouze u modelů se zadním sběrem)**
- Nasad'te sběrný koš (obr. 19. A) do držáků (obr. 19. B) a vystřed'te jej vůči zadní desce podle dvou referenčních bodů (obr. 19. B).
 - Ujistěte se, že dojde k zajištění spodní trubky ústí sběrného koše příslušnou západkou (obr. 19. C).
 - Pokud by zajištění bylo obtížné nebo příliš volné, seříd'te vratnou pružinu (viz 8.9).

- b. Příprava pro sečení a zadní výhoz trávy (pouze u modelů se zadním sběrem) (je-li ve výbavě)**
- Pro práci bez sběrného koše je jako volitelné příslušenství k dispozici sada ochranného krytu zadního výhozu (obr. 20; kap. 15.7), která se připevňuje na zadní desku podle příslušných pokynů.

- c. Příprava pro sečení trávy a její rozsekání nadrobno**
- Pokud má být tráva posečena, rozsekána nadrobno a ponechána na trávníku, je jako volitelné příslušenství k dispozici sada pro mulčování (obr. 15.1), která se připevňuje podle příslušných pokynů.

! ***U modelů s bočním výhozem se ujistěte, zda je namontována výztuha bočního výhozu (obr. 22.A) (je-li ve výbavě).***

- d. Příprava pro sečení a boční výhoz trávy (pouze u modelů s bočním výhozem):**
- Vždy se ujistěte, že vnitřní pružina odchylovací desky (obr. 21A) a pojistná

páka (obr. 21B) jsou plně funkční a ponechávejte je stále ve spodní poloze.

- V případě sečení trávy v obzvlášť těžkých podmínkách (vysoká nebo mokrá tráva) se doporučuje výztuhu bočního výhozu odstranit (obr. 22.A) (je-li ve výbavě).
- Pro odstranění výztuhy vyšroubujte šrouby (obr. 22.B) při zdviženém vychylovači bočního výhozu (obr. 22.C).

! ***V případě bočních nárazů bez namontované výztuhy (obr. 22.A) může dojít k deformaci celku žacího ústrojí.***

! ***Po dokončení práce namontujte výztuhu bočního výhozu zpět.***

6.1.5 Nastavení polohy antiskalповacích koleček

Úkolem antiskalповacích koleček je snížit riziko vytrhávání travního porostu, způsobeného dřením okraje celku žacího ústrojí o nerovný terén. Umístěte antiskalповací kolečka uvedeným způsobem (odst. 7.4).

6.2 BEZPEČNOSTNÍ KONTROLY

Proveďte následující bezpečnostní kontroly a ověřte, zda výsledky odpovídají údajům uvedeným v tabulkách.

! ***Bezpečnostní kontroly proveďte před každým použitím.***

6.2.1 Celková bezpečnostní kontrola

Předmět	Výsledek
Akumulátor	Žádné poškození jeho pláště, víka nebo svorek
Ochranný kryt zadního výhozu, sběrný koš	Neporušené. Žádné poškození. Jsou namontovány správně.
Ochranný kryt bočního výhozu, sací mřížka	Neporušené. Žádné poškození. Jsou namontovány správně
Zařízení karburátoru a zapojení.	Žádný únik.
Elektrické kabely.	Neporušená a kompletní izolace. Žádné mechanické poškození.
Okruh oleje	Žádný únik. Žádné poškození.
Bezpečnostní prvky	Zasahují způsobem popsáným v odst. 6.2.2

6.2.2 Kontrola bezpečnostních prvků

Bezpečnostní zařízení působí podle dvou kritérií:

- A. zabránění nastartování motoru, pokud nejsou dodrženy všechny bezpečnostní podmínky;
- B. zastavení motoru při nedodržení kterékoli bezpečnostní podmínky.

Úkon	Výsledek
1. převodovka v „neutrálu“; 2. vyřazené žací ústrojí; 3. sedící obsluha.	Motor se spustí
obsluha opouští sedadlo	Motor se zastaví
dojde ke zvednutí sběrného koše nebo k sejmutí ochranného krytu zadního výhozu při zařazeném žacím ústrojí (pouze u modelů se zadním sběrem)	Motor se zastaví
zabrzdí se parkovací brzda bez vyřazení žacího ústrojí	Motor se zastaví
je ovládána převodovka nebo pedál pohonu při zabrzděné parkovací brzdě	Motor se zastaví
je zapnut zpětný chod se zařazeným žacím ústrojím, bez stisknutí tlačítka povolení (odst. 5.10)	Motor se zastaví
Popojedte se strojem dopředu a dozadu a zařaďte polohu neutrálu / uvolněte pedál pohonu (odst. 5.2; odst. 5.3)	Stroj zpomalí a zastaví se
Sešlápněte brzdový pedál (odst. 5.1)	Stroj se zastaví
Zkušební jízda	Žádná neobvyklá vibrace Žádný neobvyklý zvuk

⚠ Pokud se kterýkoli z výsledků liší od údajů uvedených v tabulkách, stroj nepoužívejte! Obráťte se na servisní středisko za účelem provedení potřebných kontrol a případné opravy.

DŮLEŽITÉ Mějte vždy na paměti, že bezpečnostní zařízení zabrání spuštění motoru, pokud nejsou dodrženy všechny bezpečnostní podmínky. V těchto případech je třeba, po obnovení povolení startování, přepnout klíč (obr. 15.A) zpět do polohy vypnutí a teprve poté znovu startovat motor.

6.3 POUŽITÍ STROJE VE SVAŽITÉM TERÉNU

Dodržujte limity uvedené v Tabulce „Technické parametry“ a na „obr. 24“, bez ohledu na směr jízdy.

Pamatujte, že neexistuje „bezpečný“ svah. Jízda ve svažitém terénu vyžaduje zvýšenou pozornost. Aby se zabránilo převrácení stroje nebo ztrátě kontroly nad strojem:

- na svahu nikdy nesečte v příčném směru. Trávníky na svazích je třeba přejíždět ve směru nahoru/dolů, a nikdy ne napříč. Věnujte velkou pozornost změnám směru a také tomu, aby výše položená kola nepřejížděla přes překážky (skály, větve, kořeny atd.), které by mohly způsobit boční sklouznutí, převrácení nebo jinou příčinu ztráty kontroly nad strojem.
- Nezastavujte a nerozjíždějte se prudce při jízdě do kopce nebo z kopce.
- Pohon je třeba zařazovat plynule a mimořádně opatrně, aby se zabránilo převrácení stroje.
- Snižte rychlost:
 - před jakoukoli změnou směru a v ostrých zatáčkách;
 - před svahem, zvláště při jízdě z kopce.
- Nikdy nezařazujte zpětný chod z důvodu snížení rychlosti při jízdě z kopce: mohlo by to mít za následek ztrátu kontroly nad strojem, zvláště pak na kluzkých terénech.
- Pokaždé, když ponecháváte stroj odstavený bez dozoru, zabrzděte parkovací brzdu.
- Z kopce sjíždějte bez použití pedálu pohonu: využijete tak brzděného účinku hydrostatického převodu v okamžiku, kdy není převod zařazen

6.4 STARTOVÁNÍ

1. Otevřete ventil přívodu paliva (obr. 25.A) (je-li ve výbavě).
2. Sedněte si na místo řidiče.
3. Přeaďte převodovku do neutrálu („N“) (odst. 5.2; obr. 5.3).
4. Vyřaďte žací ústrojí (odst. 5.9).
5. Zabrzděte parkovací brzdu (odst. 5.7).
6. Přestavte ovladač plynu do polohy „zajíc“, odpovídající maximálním otáčkám (odst. 5.6).

7. **V případě startování za studena:** Zapněte ovladač sytiče (odst. 5.6) (je-li ve výbavě).
8. Zapněte spínací skříňku, přičemž otočte klíčkem do polohy pro jízdu, aby se aktivoval elektrický obvod. Vyčkejte 2 sekundy a uveďte jej do polohy pro spuštění motoru, aby došlo k jeho nastartování.
9. Po úspěšném nastartování klíč uvolněte.

10. Při startování za studena bezprostředně po dosažení běžného chodu motoru:

- 10a.** Vypněte ovládací prvek sytiče (odst. 5.6, druh „II“), a to přestavením ovladače plynu do polohy „zajíc“, odpovídající maximálním otáčkám (je-li součástí výbavy).
- 10b.** Vypněte ovládací prvek sytiče (odst. 5.6, druh „I“) (je-li součástí výbavy).

POZNÁMKA *Použití ovladače sytiče při již teplém motoru může způsobit zanesení svíčky a nepravidelný chod.*

11. Po nastartování motoru přestavte ovladač plynu do polohy s označením „želva“.

POZNÁMKA *V případě problému se startováním nepokračujte dlouho v použití startéru, abyste se vyhnuli vybití akumulátoru a zahlcení motoru. Uvedte klíček do polohy pro zastavení, vyčkejte několik minut a celý postup zopakujte. V případě, že problémy přetrvávají, prostudujte si kapitolu „14“ tohoto návodu a návod k motoru.*

6.5 PRACOVNÍ ČINNOST

6.5.1 Pojezd vpřed a přesuny

Během přesunů:

- vyřadte žací ústrojí (odst. 5.9);
- zvedněte celek žacího ústrojí do nejvyšší polohy (odst. 5.11);
- přestavte ovladač plynu do polohy mezi minimálními otáčkami („želva“) a maximálními otáčkami („zajíc“);
- uvolněte parkovací brzdu puštěním brzdového pedálu (odst. 5.7);
- stiskněte pedál pohonu (odst. 5.2) ve směru „pojezd vpřed“ a dosáhněte požadované rychlosti zvyšováním tlaku na pedál a ovládním plynu.

 **Pohon je nutno zařazovat předepsaným způsobem (odst. 5.2), aby se předešlo prudkému rozjezdu a ztrátě kontroly nad vozidlem při příliš razantním zařazení rychlosti, zejména ve svažitém terénu.**

Brzdění

Nejprve snižte rychlost stroje snížením otáček motoru, poté stisknete brzdový pedál (odst. 5.1) k dalšímu snížení rychlosti a ke konečnému zastavení. Pozvolného zpomalení stroje dosáhneme uvolněním pedálu pohonu (odst. 5.2).

6.5.2 Zpětný chod

DŮLEŽITÉ *Zařazení zpětného chodu musí proběhnout při úplně zastaveném stroji.*

1. Sešlápněte pedál (odst. 5.1) až po zastavení stroje;
2. zahajte zpětný chod sešlápnutím pedálu pohonu ve směru zpětného chodu (odst. 5.3).

6.5.3 Sečení trávy

Při práci se strojem postupujte následujícím způsobem:

1. přestavte ovladač plynu do polohy maximálních otáček („zajíc“); jedná se o základní provozní polohu během používání stroje;
2. zvedněte celek žacího ústrojí do nejvyšší polohy;
3. zařadte žací ústrojí (odst. 5.9); zařazení provádějte pouze na travnatém porostu, nikdy na šterkovitých terénech nebo v příliš vysoké trávě;
4. pojezd a sečení travního porostu zahajte postupným způsobem, velmi opatrně, jak popsáno výše;
5. rychlost pojezdu a výšku sečení (odst. 5.11) přizpůsobte podmínkám trávníku (výška, hustota a vlhkost trávy) a množství odstraňované trávy;
6. vzhled trávníku bude lepší, pokud bude sečení prováděno stále ve stejné výšce a střídavě ve dvou směrech (obr. 27).

DŮLEŽITÉ *Aby byl možný zpětný chod se zařazeným žacím ústrojím, aniž by došlo k zastavení motoru, je třeba stisknout a držet stisknuté tlačítko povolení sekání při zpětném chodu (odst. 5.10).*

Pokaždé, když zaznamenáte snížení otáček motoru, je třeba snížit rychlost; mějte stále na paměti, že příliš vysoká rychlost pojezdu vzhledem k množství sečené trávy neumožní dosáhnout vysoké kvality sečení.

Vyřadte žací ústrojí a přestavte celek žacího ústrojí do nejvyšší polohy:

- během přesunů mezi jednotlivými pracovními prostory;
- při překonávání netrvaných povrchů;
- pokaždé, když je třeba překonat překážku.

6.5.4 Rady pro udržení pěkného vzhledu trávníku

- Aby si trávník zachoval pěkný vzhled a aby zůstal zelený a měkký, je třeba jej pravidelně sekat. Trávník může být tvořen travinami různých druhů. Při častém sečení budou lépe růst traviny s hustými kořeny, tvořící hustý travní pokryv; naopak při méně častém sečení dojde k výraznějšímu růstu vysokých a plevelných rostlin (jetel, kopretiny apod.). Pravidelnost sečení musí být úměrná růstu trávy, aby tráva mezi po sobě následujícími sečeními nevyrostla příliš.
- Optimální výška trávy u dokonale udržovaného trávníku je 4–5 cm a jedním sečením by neměla být odstraněna více než jedna třetina celkové výšky. Pokud je tráva příliš vysoká, je lepší provést sečení nadvakrát s denní přestávkou; první s žacími ústrojími v maximální výšce a druhé sečení na požadovanou výšku (obr. 28.E).
- Příliš nízké sečení má za následek trhání a prosekávání travního pokryvu se vznikem holých míst.
- V období většího sucha a tepla je vhodné udržovat trávu o něco vyšší, aby se tak předešlo vysychání trávníku.
- Trávu je třeba sekat, když je trávník dokonale suchý. Trávu nesekejte, pokud je mokrá; vlhkost může mít za následek snížení účinnosti rotačního zařízení z důvodu ulpělé trávy a trhání travního porostu.
- Žací ústrojí musí být neporušené a správně naostřené, aby bylo možné dosáhnout rovného střihu bez roztřepení stébel trávy, které vede k zežloutnutí jejich konců.
- Motor má být používán při nejvyšších otáčkách, a to jednak proto, aby bylo zabezpečeno přesné sečení trávy, a také z důvodu zabezpečení dostatečného vymrštění posečené trávy vyhozovacími kanály.
- Pokud má vyhozovací kanál tendenci zahlit se trávou, je vhodné snížit rychlost pojezdu, protože je zřejmě příliš vysoká s ohledem na stav trávníku; důvodem přetrvání problému mohou být špatně naostřené nože nebo deformace profilu lopatek.
- Věnujte velkou pozornost sečení v blízkosti keřů a nízkých obrubníků, které by mohly poškodit souběžnost a okraj celku žacího ústrojí i jeho jednotlivých prvků.

6.5.5 Vyprázdnění sběrného koše (pouze u modelů se zadním sběrem)

POZNÁMKA Vyprázdnění sběrného koše lze provádět pouze při vyřazeném žacími ústrojí; v opačném případě by došlo k zastavení motoru.

- Nedovolte, aby se sběrný koš naplnil příliš; vyhněte se tak zahlcení vyhozovacího kanálu.
- Na naplnění sběrného koše vás upozorní příslušný akustický signál; v takovém případě:
 1. vyřadte žací ústrojí (odst. 5.9) – dojde k přerušení signálu;
 2. přestavte ovladač plynu do polohy „želva“, odpovídající minimálním otáčkám;
 3. zastavte pojezd a přepněte do neutrálu (odst. 5.2; odst. 5.3);
 4. zabrzdíte parkovací brzdou.
- **Ruční ovládání**
 5. vytáhněte páku (obr. 28.A) a vyklopením sběrný koš vyprázdňte;
 6. zavřete sběrný koš tak, aby se zajistil západkou (obr. 28.B); páku uložte.

- **Elektrické ovládání**
 5. zůstaňte sedět a podržte tlačítko (obr. 28.C) stisknuté až do kompletního vyklopení sběrného koše;
 6. po úplném vyprázdnění podržte tlačítko (obr. 28.D) stisknuté až do kompletního návratu sběrného koše; zkontrolujte jeho zajištění západkou (obr. 28.B).

POZNÁMKA Může se stát, že po vyprázdnění sběrného koše se v okamžiku zařazení žacího ústrojí zapne akustický signál z důvodu zbytků trávy na čidle signalizačního mikrosplínače; v takovém případě pro deaktivaci signálu stačí vyřadit a okamžitě znovu zařadit žací ústrojí.

Čidlo (obr. 28.E) udržujte trvale čisté.

6.5.6 Čištění vyhozovacího kanálu (pouze u modelů se zadním sběrem)

- Při sečení příliš vysoké nebo mokré trávy a při současném pojezdu vysokou rychlostí může dojít k zahlcení vyhozovacího kanálu. V případě ucpání je třeba postupovat podle popisu uvedeného v kap. 7.6.2.
- **Ukončení sečení**

Po ukončení sečení:

 1. vyřadte žací ústrojí;
 2. snižte otáčky motoru;
 3. na zpáteční cestě postupujte s celkem žacího ústrojí v nejvyšší poloze.

6.6 ZASTAVENÍ

Pro zastavení stroje:

1. přestavte ovladač plynu do polohy minimálních otáček s označením „želva“.

⚠ Abyste se vyhnuli samozápalům, přestavte ovladač plynu do polohy minimálních otáček s označením „želva“ 20 sekund před vypnutím motoru.

2. vypněte motor přepnutím klíče do polohy vypnutí;
3. při vypnutí motoru zavřete ventil přívodu paliva (obr. 25.A) (je-li ve výbavě);
4. vyjměte klíč.

DŮLEŽITÉ Abyste se vyhnuli vybití akumulátoru, *nenechávejte klíč v poloze „chod“ nebo „zapnutí světlometů“, pokud motor není v chodu.*

⚠ Motor by mohl být ihned po vypnutí horký. Nedotýkejte se výfuku nebo jemu blízkých částí. Hrozí nebezpečí popálení.

6.7 PO POUŽITÍ

1. Před umístěním stroje v jakémkoli prostředí nechte vychladnout motor.
2. Provedte očištění (odst. 7.6).
3. Zkontrolujte, zda nějaké komponenty nejsou povolené nebo poškozené. V případě potřeby vyměňte poškozené komponenty, dotáhněte případně povolené šrouby a šroubové spoje nebo se obraťte na autorizované servisní středisko.

DŮLEŽITÉ

- Spustte celek žacího ústrojí;
 - přeřadte do neutrálu;
 - zabrzděte parkovací brzdu;
 - vypněte motor;
 - vyjměte klíč ze zapalování (ujistěte se, že jsou všechny pohybuující se součásti úplně zastavené);
- při každém ponechání stroje bez dozoru, při opuštění místa řidiče nebo při zaparkování stroje.

7. ŘÁDNÁ ÚDRŽBA

7.1 VŠEOBECNÉ INFORMACE

⚠ Bezpečnostní předpisy, které je nutno dodržovat, jsou popsány v kapitole 2.

Důsledně dodržujte uvedené pokyny, abyste se vyhnuli vážným rizikům a nebezpečím.

⚠ Před provedením jakékoli kontroly, čištění nebo údržby/seřizování na stroji:

- vyřadte žací ústrojí;
- přeřadte do neutrálu;
- zabrzděte parkovací brzdu;
- vypněte motor;
- vyjměte klíč ze zapalování (nikdy nenechávejte klíč zasunutý nebo přístupný dětem nebo nepovolaným osobám);
- ujistěte se, že jsou všechny pohybuující se součásti úplně zastavené;
- přečtěte si příslušné pokyny;
- použijte vhodný oděv, pracovní rukavice a ochranné brýle.

- Interval údržby a jednotlivé úkony jsou shrnuty v tabulce „Tabulka údržby“. Nižší uvedená tabulka má za úkol vám pomoci při udržování účinnosti a bezpečnosti vašeho stroje. Jsou v ní uvedeny základní úkony a interval, po kterém má být každý z nich proveden. Proveďte příslušný úkon podle toho, který ze dvou termínů pro provedení údržby nastane jako první.

7.2 DOPLNĚNÍ PALIVA / VYPŘÁZDNĚNÍ PALIVOVÉ NÁDRŽE

DŮLEŽITÉ *Dodržujte všechny pokyny uvedené v návodu k motoru. Typ používaného paliva je uveden v návodu k motoru.*

7.2.1 Doplnňování

Pro doplnění paliva:

1. Odšroubujte uzávěr nádrže a sejměte jej (obr. 30).
2. Nasaďte nálevku (obr. 30).
3. Doplněte palivo a dbejte přitom, aby nedošlo k úplnému naplnění nádrže.
4. Vyjměte nálevku.
5. Po skončení doplňování řádně zašroubujte uzávěr palivové nádrže a očistěte případné úniky.

DŮLEŽITÉ *Dávejte pozor, abyste nevylili benzin na plastové součásti a nepoškodili je tím; v případě náhodného úniku je ihned opláchněte vodou. Záruka se nevztahuje na poškození plastových součástí karoserie nebo motoru způsobená benzinem.*

7.2.2 Vyprázdnění nádrže

POZNÁMKA *Palivo se kazí a nesmí zůstat v nádrži po dobu delší než 30 dní. Před dlouhodobým uskladněním (kap. 9) vypusťte palivovou nádrž.*

! **Před vypuštěním palivové nádrže nechte vychladnout motor.**

1. Umístěte stroj venku, na rovný povrch.
2. V místě hadice (obr. 31.A) umístěte sběrnou nádobu.
3. Odpojte hadici (obr. 31.A) nacházející se na vstupu benzinového filtru (obr. 31.B).
4. Otevřete ventil přívodu paliva (je-li ve výbavě).
5. Zachyťte vypouštěný benzin do vhodné sběrné nádoby.
6. Připojte zpět hadici (obr. 31.A) a dbejte přítom na správné opětovné umístění stahovací pásky (obr. 31.C).
7. Zavřete ventil přívodu paliva (je-li ve výbavě).

! **Před opětovným zahájením práce se ujistěte, zda nedochází k úniku benzínu z hadic, kohoutu a karburátoru.**

7.3 KONTROLA, DOPLNĚNÍ A VYPOUŠTĚNÍ OLEJE MOTORU

DŮLEŽITÉ *Dodržujte všechny pokyny uvedené v návodu k motoru. Typ používaného oleje je uveden v návodu k motoru.*

7.3.1 Kontrola/doplnění

! **Před každým použitím zkontrolujte hladinu oleje.**

Postup:

- Pro účely kontroly umístěte stroj na vodorovnou plochu.
- Zkontrolujte hladinu oleje v motoru: podle přesného postupu, uvedeného v návodu k motoru, se jeho hladina musí nacházet mezi značkami MIN a MAX na kontrolní měrce (obr. 32).

! **Při doplňování nepřelévajte, mohlo by to způsobit přehřívání motoru. Jestliže hladina přesahuje úroveň „MAX“, proveďte odčerpání až do dosažení správné hladiny.**

7.3.2 Vypouštění

K zajištění správného chodu a životnosti stroje je vhodné olej motoru pravidelně měnit v intervalech uvedených v návodu k motoru.

! **Pokud je olej vypouštěn bezprostředně po vypnutí motoru, mohl by být velmi teplý. Proto nechte před vypuštěním oleje motor několik minut vychladnout.**

Výměnu oleje provádějte v intervalech uvedených v návodu k motoru.

Postupujte následujícím způsobem:

• Typ „I“

1. Umístěte stroj na rovný povrch.
2. V místě prodlužovací hadice (obr. 33.A) umístěte sběrnou nádobu.
3. Pevně držte prodlužovací hadici (obr. 33.A) a odšroubujte vypouštěcí uzávěr (obr. 33.B).
4. Vypusťte olej do nádoby.
5. Namontujte zpět vypouštěcí uzávěr (obr. 33.B) a dbejte přítom na umístění vnitřního těsnění (obr. 33.C).
6. Držte prodlužovací hadici bez pohybu (obr. 33.A) a utáhněte na doraz.
7. Očistěte případně uniklý olej.

• Typ „II“

1. Umístěte stroj na rovný povrch.
2. V místě prodlužovací hadice (obr. 33.D) umístěte sběrnou nádobu.
3. Odjistěte prodlužovací hadici (obr. 33.D) z držáku (obr. 33.E) a poté pomocí kleští povolte pásku (obr. 33.F) tak, aby bylo možné vyjmout vypouštěcí uzávěr (obr. 33.G).
4. Ohněte prodlužovací hadici a vypusťte olej do vhodné nádoby.
5. Nasad'te zpět uzávěr (obr. 33.G) a zajistěte prodlužovací hadici (obr. 33.D) k držáku (obr. 33.E); teprve poté proveďte doplnění oleje.
6. Očistěte případně uniklý olej.

• Typ „III“

1. Umístěte stroj na rovný povrch.
2. V místě prodlužovací hadice (obr. 33.A) umístěte sběrnou nádobu;
3. Stlačte závlačku (obr. 33.B);
4. Uvolněte prodlužovací hadici z držáku tak, že ji přesunete směrem dolů;
5. Ohněte prodlužovací hadici a vypusťte olej do vhodné nádoby;
6. Znovu připevněte prodlužovací hadici (obr. 33.A) k držáku (obr. 33.C), ještě než budete doplňovat olej.
7. Očistěte případně uniklý olej.

DŮLEŽITÉ Olej odevzdejte k likvidaci v souladu s místními předpisy.

7.4 ANTISKALPOVACÍ KOLEČKA

Díky různým montážním polohám koleček lze zachovat bezpečnostní prostor „H“ mezi okrajem celku žacího ústrojí a terénem (obr. 23.A). Nastavte polohu antiskalповacích koleček podle nerovností terénu.

 Tento úkon je třeba provést PŘI VYPNUTÉM MOTORU A VYŘAZENÉM ŽACÍM ÚSTROJÍ, a to u obou koleček, která je třeba nastavit do stejné výšky.

Pro změnu polohy:

1. Pomocí šroubováku uvolněte pojistnou destičku (obr. 23.B) a vytáhněte čep (obr. 23.C) s pružinou (obr. 23.D).
2. Nasad'te kolečko (obr. 23.A) do požadované polohy.
3. Nasad'te zpět čep (obr. 23.C), pružinu (obr. 23.D) a pojistnou destičku (obr. 23.B) v uvedeném pořadí; dbejte na to, aby hlava čepu (obr. 23.C) byla orientována směrem do stroje.

7.5 AKUMULÁTOR

Nezbytným předpokladem dlouhodobé životnosti akumulátoru je jeho důsledná údržba.

Akumulátor vašeho stroje musí být bezpodmínečně nabitý:

- před prvním použitím stroje po jeho zakoupení;
- před každým obdobím dlouhodobé nečinnosti stroje (delším než 30 dnů) (odst. 9);
- před uvedením do provozu po období dlouhodobé nečinnosti.

Pozorně si přečtete postup nabíjení popsany v návodu přiloženém k akumulátoru a řiďte se jím. V případě, že uvedený postup není dodržen nebo bylo opomenuto nabíjení akumulátoru, mohlo by dojít k trvalému poškození jeho článků. **Vybitý akumulátor** se musí co nejdříve znovu nabít.

DŮLEŽITÉ Pro nabíjení akumulátoru musí být použito zařízení s konstantním napětím. Jiné systémy nabíjení by mohly akumulátor trvale poškodit.

- Stroj je vybaven konektorem (obr. 34.A) pro nabíjení, s jehož pomocí jej lze připojit k odpovídajícímu konektoru příslušné udržovací nabíječky akumulátorů, která je dodána v rámci výbavy (je-li ve výbavě) nebo je k dispozici na požádání (odst. 15.2).

DŮLEŽITÉ Tento konektor musí být použit výhradně pro připojení k udržovací nabíječce akumulátorů, určené výrobcem. Při jejím použití:

- dodržujte pokyny uvedené v návodu k použití nabíječky;
- dodržujte pokyny uvedené v návodu k akumulátoru;

7.6 ČIŠTĚNÍ

Po každém použití proveďte vyčištění podle níže uvedených pokynů.

7.6.1 Čištění stroje

- Očistěte vnější část stroje tak, že přejedete po plastových částech karoserie měkkou houbou namočenou ve vodě s čisticím prostředkem, a zabraňte přitom namočení motoru, komponent elektroinstalace a elektronické desky nacházející se pod přístrojovou deskou.
- Abyste snížili riziko požáru, očistěte před uskladněním motor, výfuk a prostor pro uložení akumulátoru od zbytků trávy, listí a přebytečného maziva.

DŮLEŽITÉ Při čištění karoserie a motoru nikdy nepoužívejte tlakovou vodu či agresivní kapaliny!

7.6.2 Čištění vyhazovacího kanálu (pouze u modelů se zadním sběrem)

V případě ucpání vyhazovacího kanálu je třeba:

1. sejmout sběrný koš nebo ochranný kryt zadního výhozu;
2. odstranit nahromaděnou trávu směrem od výstupního otvoru vyhazovacího kanálu.

7.6.3 Čištění koše (pouze u modelů se zadním sběrem)

1. Sběrný koš vyprázdněte.
2. Vyklepejte z něj zbytky trávy a hlíny.
3. Nasad'te sběrný koš zpět a umyjte vnitřek celku žacího ústrojí (odst. 7.6.4-a). Po dokončení mytí je třeba sejmout sběrný koš, vyprázdnit jej, opláchnout a odložit, aby se urychlilo vyschnutí.

7.6.4 Čištění celku žacího ústrojí

 Během čištění celku žacího ústrojí vzdalte osoby nebo zvířata z okolního prostoru.

a. Čištění vnitřní části

Odstraňte zbytky trávy a bahno nashromážděné uvnitř celku žacího ústrojí, jež by po vyschnutí mohly ztížit následné spuštění.

Umytí vnitřku celku žacího ústrojí a vyřazovacího kanálu musí proběhnout na pevné podlaze za níže uvedených podmínek:

- namontovaný sběrný koš nebo ochranný kryt zadního výhozu (*pouze u modelů se zadním sběrem*);
- namontovaný vychylovač bočního výhozu (*pouze u modelů s bočním výhozem*);
- sedící obsluha;
- celek žacího ústrojí v poloze „1“;
- zapnutý motor;
- převodovka v neutrálu;
- zařazené žací ústrojí.

- Připojte postupně vodní hadici k jednotlivým spojkám (obr. 35.A) a do každé pusťte na několik minut vodu při spuštěném žacím ústrojí.

DŮLEŽITÉ Aby nedošlo k ohrožení správné činnosti elektromagnetické spojky, postupujte níže uvedeným způsobem:

- *zabraňte styku spojky s olejem*;
- *nesměrujte proudy vody pod vysokým tlakem přímo na jednotku spojky*;
- *nečistěte spojku benzínem*.

b. Čištění vnější části

 **Pro zachování optimální úrovně účinnosti a bezpečnosti stroje se na horní části celku žacího ústrojí nesmí nahromadit nečistoty a zbytky vysušené trávy.**

Pro vyčištění horní části celku žacího ústrojí:

- spusťte celek žacího ústrojí do nejnižší polohy (poloha „1“);
- stlačeným vzduchem profoukněte otvory v pravé a levé ochraně (obr. 36).

7.7 UPEVNŮVACÍ MATICE A ŠROUBY

- Udržujte dotažení matic a šroubů, abyste si mohli být stále jisti bezpečným fungováním stroje.

8. MIMOŘÁDNÁ ÚDRŽBA

8.1 DOPORUČENÍ K ZAJIŠTĚNÍ BEZPEČNOSTI

 **V případě zjištění poruch činnosti níže uvedených součástí je třeba se okamžitě obrátit na svého prodejce nebo na specializované středisko:**

- brzdy
- zařazení a zastavení žacího ústrojí
- zařazení pohonu pro pojezd vpřed nebo vzad.

8.2 CELEK ŽACÍHO ÚSTROJÍ

8.2.1 Vyrovnání celku žacího ústrojí

Pro dosažení rovnoměrně posečeného trávníku je nezbytné správné seřízení celku žacího ústrojí (obr.37).

V případě nerovnoměrného sečení zkontrolujte tlak v pneumatikách (obr. 6.1.3).

Pokud by to nestačilo k dosažení rovnoměrného sečení, obraťte se na svého prodejce pro seřízení celku žacího ústrojí.

8.2.2 Žací ústrojí

Špatně nabroušené žací ústrojí způsobuje vytrhávání trávy a zežloutnutí trávníku.

 **Všechny úkony týkající se žacího ústrojí (demontáž, ostření, vyvažování, oprava, zpětná montáž a/nebo výměna) představují velice náročné práce, které vyžadují specifické znalosti a použití příslušného vybavení; z bezpečnostních důvodů je proto zapotřebí, aby byly pokaždé provedeny ve specializovaném středisku.**

 **Poškozené, zkřivené nebo opotřebené žací ústrojí nechte vždy vyměnit, včetně příslušných šroubů, aby bylo zachováno jeho vyvážení.**

DŮLEŽITÉ Je vhodné, aby všechny prvky žacího ústrojí byly měněny současně, zejména v případě větších rozdílů v opotřebenosti.

DŮLEŽITÉ Vždy používejte originální žací ústrojí, označené kódem uvedeným v tabulce „Technické parametry“.

Vzhledem k vývoji výrobku by mohla být žací ústrojí uvedená v tabulce „Technické parametry“ mezitím nahrazena jinými s obdobnými vlastnostmi vzájemně zaměnitelnosti a bezpečnosti provozu.

8.3 VÝMĚNA PŘEDNÍCH/ZADNÍCH KOL

8.3.1 Přípravné úkony

DŮLEŽITÉ *Používejte vhodné zvedací zařízení, například nůžkový zvedák.*

Před samotnou výměnou kol proveďte tyto úkony:

- Demontujte veškeré příslušenství.
- Umístěte stroj na pevný a rovný povrch, který zaručuje stabilitu stroje.
- Zabrzděte parkovací brzdu.
- Vypněte motor.
- Vyjměte klíč.
- Umístěte zvedák do zvedacího bodu nejbližší ke kolu určenému k výměně (odst. 8.3.2; obr. 8.3.3).
- Zkontrolujte, zda je zvedák dokonale kolmý vůči terénu.

8.3.2 Volba a umístění zvedáku na zadní kola

Pod kolo (obr. 38.B), nacházející se vedle kola určeného k výměně (obr. 38.C), umístěte dřevěné klíny (obr. 38.A).

Pro modely se zadním sběrem:

- Maximální povolená výška uzavřeného zvedáku je 110 mm. (obr. 39).
- Umístěte zvedák pod zadní desku (obr. 40.A), do vzdálenosti 180 mm od bočního okraje.

Pro modely s bočním výhozem:

- Maximální povolená výška uzavřeného zvedáku je 110 mm. (obr. 41).
- Umístěte zvedák pod zadní nápravu, v místě vyznačeném na obrázku (obr. 42.A).

POZNÁMKA *Zvedák umístěný způsobem popsaným v tomto odstavci umožňuje zvednout pouze kolo určené k výměně.*

8.3.3 Volba a umístění zvedáku na přední kola

1. Umístěte dřevěné klíny (obr. 43.A) pod kolo (obr. 43.B), nacházející se za kolem určeným k výměně (obr. 43.C).
2. Maximální povolená výška uzavřeného zvedáku je 110 mm.

POZNÁMKA *Volba polohy zvedáku musí být provedena v závislosti na typu stroje.*

3. Umístěte zvedák pod přední část stroje, v místě vyznačeném na obrázku (obr. 44.A, 45.A, 46.A).

POZNÁMKA *Zvedák musí být umístěn pod rovné místo nosníku (obr. 44.B, 45.B).*

POZNÁMKA *Zvedák musí být umístěn pod střední žebro nosníku (obr. 46.B).*

8.3.4 Výměna kola

DŮLEŽITÉ *Při zvedání se ujistěte, že je stroj stabilní a nehýbe se. Pokud si všimnete něčeho neobvyklého, okamžitě zvedák spusťte a zkontrolujte a odstraňte případné problémy. Teprve poté stroj znovu zvedněte.*

1. Před zdvihnutím stroje sejměte krytku (obr. 47.A).
2. Stroj zvedněte do takové výšky, aby bylo možné kolo pohodlně sejmout.
3. Pomocí šroubováku vyjměte pojistný kroužek (obr. 47.B) a opěrnou podložku (obr. 47.C).
4. Sejměte kolo určené k výměně.
5. Osu (obr. 47.D) ošetřete mazivem.
6. Namontujte náhradní kolo.
7. Pečlivě nasadte zpět opěrnou podložku a pojistný kroužek.
8. Spusťte kolo na zem a nasadte krytku (obr. 47.A).

DŮLEŽITÉ *Zkontrolujte, zda se zadní kola nacházejí ve stejné výšce (obr. 48.A) a zda rozdíl vnějšího průměru obou kol (obr. 48.B) nepřesahuje 8–10 mm. Pokud k tomu dojde, je třeba provést vyrovnání celku žacího ústrojí v autorizované dílně, aby se zabránilo nepravidelnému sečení.*

8.3.5 Oprava nebo výměna pneumatik

Veškeré výměny nebo opravy proděravělých pneumatik musí být prováděny ve specializovaných pneuservisech, a to způsobem předepsaným pro daný typ použitého krytu.

8.4 ELEKTRONICKÁ DESKA

Elektronická deska, řídicí všechny bezpečnostní prvky stroje, je instalována pod přístrojovou deskou.

Elektronická deska je vybavena samovratnou ochranou, jež přerušuje okruh v případě anomálií v elektroinstalaci; zásah má za následek vypnutí motoru a je signalizován akustickým signálem, k jehož vypnutí dojde pouze vyjmutím klíče. Okruh se obnoví automaticky po několika sekundách; k zamezení opakování takového přerušení vyhledejte a odstraňte příčiny závady.

DŮLEŽITÉ Pro zamezení zásahu ochrany:

- neměňte polaritu akumulátoru;
- nenechte stroj běžet bez akumulátoru; zamezte tak vzniku anomálií v činnosti regulátoru nabíjení;
- zamezte vzniku zkratů.

8.5 VÝMĚNA POJISTKY

Na stroji se nachází pojistky (obr. 49.A) s různou jmenovitou hodnotou, které mají následující funkce a charakteristiky:

- Pojistka 10 A = slouží k ochraně hlavních a silových okruhů elektronické desky. Její zásah má za následek zastavení stroje a kompletní zhasnutí kontroly na přístrojové desce (odst. 5.16)
- Pojistka 25 A = slouží k ochraně nabíjecího obvodu. Její zásah se projeví postupným poklesem nabití akumulátoru a vyvolá následné potíže při startování.
- Pojistka 5 A = slouží k ochraně pomocné zásuvky 12 V pro připojení příslušenství.
- Pojistka 15 A = slouží k ochraně okruhu ovládacího motoru. Její zásah zabraňuje elektrickému ovládání systému vyklápění koše; vyprázdnění je možné pomocí ruční páky (je-li osazena).

Jmenovitá hodnota pojistky je uvedena na pojistce samé.

DŮLEŽITÉ Spálená pojistka musí být vždy nahrazena novou pojistkou stejného druhu a jmenovité hodnoty, nikdy žádnou jinou.

V případě, že není možné odstranit příčiny zásahu, obraťte se na svého prodejce.

8.6 VÝMĚNA ŽÁROVEK

8.6.1 Typ „I“ – Klasické žárovky s rozžhaveným vláknem

- Žárovky (18 W) jsou uchyceny v objímkách pomocí bajonetového závitu a je možné je z něj uvolnit jejich pootočením proti směru hodinových ručiček pomocí kleští (obr. 50).

8.6.2 Typ „II“ – LED žárovky

- Odšroubujte objímku (obr. 51.A) a odstraňte konektor (obr. 51.B). Odmontujte LED osvětlovací zařízení (obr. 51.C) připevněné šrouby (obr. 51.D).

8.6.3 Typ „III“ – LED žárovky (u modelů TNS, THNS)

1. Zdvihněte kapotu a odstraňte konektor (obr. 52.A).
2. Vyjměte závlačku (obr. 52.B) a kapotu vytáhněte do boku.
3. Odpojte kabely od LED žárovek (obr. 53.A), vyšroubujte šrouby (obr. 53.B) a uvolněte jazýčky (obr. 53.C).
4. Zdvihněte a uvolněte horní část kapoty (obr. 54.A).
5. Vyšroubujte šrouby (obr. 55.A) a vyměňte LED světlomety (obr. 55.B).
6. Při zpětné montáži kapoty postupujte v obráceném pořadí úkonů.

8.7 ZADNÍ PŘEVODOVÉ ÚSTROJÍ

Je vyrobeno ve formě jednolitého uzavřeného monobloku, který nevyžaduje žádnou údržbu; obsahuje trvalou náplň maziva, kterou není třeba vyměňovat ani doplňovat.

8.8 PŘEDNÍ PŘEVODOVÉ ÚSTROJÍ (MODEL 4WD)

Je vyrobeno ve formě jednolitého uzavřeného monobloku, který nevyžaduje žádnou údržbu. Je třeba provádět kontrolu, doplňování a pravidelnou výměnu oleje propojovacího hydraulického okruhu.

Kontrolujte hladinu oleje hydraulického systému, jež se musí nacházet mezi značkami „MIN“ a „MAX“ na nádrži. Pokud se hladina nachází pod značkou „MIN“ (obr. 56):

- demontujte ochranu (obr. 56.A) připevněnou maticí (obr. 56.B);
- odšroubujte uzávěr (obr. 56.C) a doplňte olej 10W30 až po značku „MAX“;
- nasadte uzávěr (obr. 56.C) a ochranu (obr. 56.A).

DŮLEŽITÉ V případě nutnosti častého doplňování zkontrolujte případné úniky z hadic či nádrže; pro potřebné zákroky se obraťte na svého prodejce.

8.9 SEŘÍZENÍ PRUŽINY ZÁPADKY SBĚRNÉHO KOŠE

Pokud má sběrný koš tendenci nadskakovat a otevírat se při jízdě na nerovných terénech nebo pokud je jeho zajištění po vyprázdnění obtížné, je třeba seřídit napětí pružiny (obr. 57.A). Požadovaného výsledku se docílí změnou upevňovacího bodu s použitím otvorů (obr. 57.B).

9. USKLADNĚNÍ

Pokud má být stroj uskladněn po dobu delší než 30 dnů:

1. Nechte vychladnout motor.
2. Odpojte kabely akumulátoru a uložte jej na suché a chladné místo.
3. Vypusťte palivovou nádrž (odst. 7.2.2) a postupujte podle pokynů uvedených v návodu k motoru.
4. Důkladně vyčistěte stroj.
5. Zkontrolujte, zda stroj neuprál škody. V případě potřeby se obraťte na autorizované servisní středisko.
6. Stroj skladujte:
 - se spuštěným celkem žacího ústrojí;
 - v suchém prostředí;
 - chráněný před povětrnostními vlivy;
 - dle možností přikrytý plachtou (odst. 15.4);
 - na místě, které není přístupné dětem.Před uskladněním stroje se ujistěte, že jste vyjmuli klíč a uložili nářadí použité při údržbě.

Při opětovném uvedení stroje do činnosti:

- se ujistěte, že nedochází k úniku benzínu z hadic, z palivového ventilu a z karburátoru;
- připravte stroj podle pokynů uvedených v kapitole „6. Použití stroje“.

10. MANIPULACE A PŘEPRAVA

- Při manipulaci se strojem je třeba:
 - vyřadit žací ústrojí;
 - zvednout celek žacího ústrojí do nejvyšší polohy;
 - vypnout motor.
- Při přepravě stroje na kamionu nebo přívěsu je třeba:
 - použít dostatečně odolné, široké a dlouhé přístupové rampy;
 - nakládat stroj s vypnutým motorem, s klíčem zapalování vyjmutým z jeho

- uložení, bez řidiče a výhradně jeho tlačení vhodným počtem osob;
- zavřít ventil přívodu paliva (je-li ve výbavě);
- spustit celek žacího ústrojí;
- zabrzdit parkovací brzdu;
- umístit stroj tak, aby nepředstavoval pro nikoho nebezpečí;
- řádně jej připevnit k přepravnímu prostředku lany nebo řetězy, aby se zabránilo jeho převrácení a možnému poškození, spojenému s únikem paliva.

11. SERVISNÍ SLUŽBA A OPRAVY

Tento návod poskytuje veškeré pokyny, potřebné pro obsluhu stroje a pro správnou základní údržbu, kterou může provádět uživatel. Všechny úkony seřizování a údržby, které nejsou popsány v tomto návodu, musí být provedeny vaším prodejcem nebo specializovaným střediskem, které disponuje znalostmi a vybavením, nutnými pro správné provedení potřebných prací při současném zachování původní bezpečnostní úrovně stroje. Úkony prováděné u neautorizovaných organizací nebo úkony prováděné nequalifikovaným personálem mají za následek zánik veškerých forem záruky a veškerých povinností nebo odpovědností výrobce.

- Opravy a údržbu v záruce mohou provádět výhradně autorizované servisní dílny.
- Neoriginální náhradní díly a příslušenství nejsou schváleny; použití neoriginálních náhradních dílů a příslušenství může ohrozit bezpečnost stroje a zbavuje výrobce jakékoli povinnosti nebo odpovědnosti.
- Originální náhradní díly jsou dodávány servisními dílnami a autorizovanými prodejci.
- Doporučuje se svěřit stroj jednou ročně autorizované servisní dílně za účelem provedení údržby, servisu a kontroly bezpečnostních zařízení.

12. ZÁRUČNÍ PODMÍNKY

Záruka se vztahuje na všechny vady materiálu a na výrobní vady. Uživatel musí pečlivě dodržovat veškeré pokyny poskytnuté v příložené dokumentaci. Záruka se nevztahuje na škody způsobené:

- chybějícím seznámením s průvodní dokumentací;
- nepozorností;
- nevhodným nebo nedovoleným použitím a montáží;
- použitím neoriginálních náhradních dílů;

- použitím příslušenství, které nebylo dodáno nebo schváleno výrobcem.
- Záruka se dále nevztahuje na:
- běžné opotřebení spotřebních materiálů, jako jsou převodové řemeny, světlomety, kola, nože, pojistné šrouby a dráty;
 - běžné opotřebení;

- motory. Vztahují se na ně záruky výrobce motoru v uvedeném rozsahu a za uvedených podmínek.

Kupující je chráněn vlastními národními zákony. Práva kupujícího vyplývající z vlastních národních zákonů nejsou nijak omezena touto zárukou.

13. TABULKA ÚDRŽBY

Úkon údržby	Frekvence (hodiny)		Odstavec/ poznámky
	Poprvé	Následně po každých	
STROJ			
Bezpečnostní kontroly / ověření funkčnosti ovládacích prvků		Před každým použitím	odst. 6.2
Kontrola tlaku v pneumatikách		Před každým použitím	odst. 6.1.3
Kontrola ochrany zadního výhozu / bočního výhozu. Kontrola sběrného koše, vychylovače bočního výhozu.		Před každým použitím	odst. 6.1.4
Celkové vyčištění a kontrola		Po každém použití	odst. 7.6
Ověření případných škod, které se vyskytují na stroji. V případě potřeby se obraťte na autorizované servisní středisko.		Po každém použití	-
Nabití akumulátoru		Před uskladněním	odst. 7.5
Kontrola všech upevnění		25	***
Kontrola upevnění a naostření žacího ústrojí		25	***
Kontrola převodového řemenu		25	***
Kontrola hnacího řemenu žacího ústrojí		25	***
Kontrola a seřízení brzd		25	***
Kontrola a seřízení pohonu		25	***
Kontrola zařazení a brzd žacího zařízení		25	***
Celkové mazání		25	****
Výměna žacího ústrojí		100	***
Výměna převodového řemenu		-	** / ***
Výměna hnacího řemenu žacího ústrojí		-	** / ***
MOTOR *			
Kontrola/doplnění hladiny paliva		Před každým použitím	odst. 7.2
Kontrola/doplnění oleje motoru		Před každým použitím	odst. 7.3
Výměna motorového oleje		*	*
Kontrola a vyčištění vzduchového filtru		*	*
Výměna vzduchového filtru		*	*
Kontrola benzinového filtru		*	*
Výměna benzinového filtru		*	*
Kontrola a vyčištění kontaktů svíčky		*	*
Výměna zapalovací svíčky		*	*

* Kompletní seznam zákroků a jejich frekvenci naleznete v návodu k motoru

** Při prvním náznaku poruchy se obraťte na svého prodejce

*** Operace, která musí být provedena vaším prodejcem nebo autorizovaným střediskem

**** Základní mazání všech kloubových spojů by mělo být prováděno kromě již uvedených termínů vždy tehdy, když se předpokládá období dlouhodobé nečinnosti stroje

14. IDENTIFIKACE ZÁVAD

ZÁVADA	PRAVDĚPODOBNÁ PŘÍČINA	ŘEŠENÍ
1. S klíčem v poloze „CHOD“ zůstává přístrojová deska zhasnutá, bez jakéhokoli akustického signálu	Zásah ochrany elektronické desky z níže uvedených důvodů:	Otočte klíč do polohy „VYPNUTO“ a najděte příčinu závady:
	nesprávně zapojený akumulátor	zkontrolujte připojení (odst. 4.4)
	záměna polaritý akumulátoru	zkontrolujte připojení (odst. 4.4).
	úplně vybitý akumulátor	nechte nabít akumulátor (odst. 7.5)
	spálená pojistka	vyměňte pojistku (10 A) (odst. 8.5).
	vlhká elektronická deska	vysušte ji vlažným proudem vzduchu
2. S klíčem v poloze „CHOD“ zůstává přístrojová deska zhasnutá, zapne se však akustický signál	Zásah ochrany elektronické desky z níže uvedených důvodů:	Otočte klíč do polohy „VYPNUTO“ a najděte příčinu závady:
	vlhká elektronická deska	vysušte ji vlažným proudem vzduchu
3. S klíčem v poloze „STARTOVÁNÍ“ se přístrojová deska rozsvítí, startér však neběží	nedostatečně nabitý akumulátor	nechte nabít akumulátor (odst. 7.5)
	spálená pojistka dobíjení	vyměňte pojistku (25 A) (viz 8.5)
4. S klíčem v poloze „STARTOVÁNÍ“ startér běží, motor však nestartuje	nedostatečně nabitý akumulátor	nechte nabít akumulátor (odst. 7.5)
	chybějící přívod benzínu	zkontrolujte hladinu v nádrži (odst. 7.2.1)
		otevřete kohoutek (je-li ve výbavě) (odst. 6.4)
		zkontrolujte benzinový filtr
	chyba v zapalování	zkontrolujte spojení kabelové koncovky se svíčkou
zkontrolujte čistotu a správnou vzdálenost elektrod svíčky		
5. Startování je obtížné a činnost motoru nepravdivá	problémy s karburací	vyčistěte nebo vyměňte vzduchový filtr
		vyprázdněte palivovou nádrž a naplňte ji novým benzinem
		zkontrolujte a případně vyměňte benzinový filtr
6. Snižování otáček motoru během sečení	příliš vysoká rychlost pojezdu vzhledem ke zvolené výšce sečení	snížte rychlost pojezdu a/nebo zvýšte výšku sečení (odst. 6.5.4)
7. Při zařazení zážehového ústrojí se motor vypne	zařazení nebylo povoleno	zkontrolujte, zda jsou dodrženy podmínky (odst. 6.2.2)
8. Kontrolka akumulátoru po několika minutách práce nezhasíná	nedostatečné dobíjení akumulátoru	obraťte se na svého prodejce

Pokud problémy přetrvávají i po aplikaci výše uvedených řešení, obraťte se na svého prodejce.

ZÁVADA	PRAVDĚPODOBNÁ PŘÍČINA	ŘEŠENÍ
9. Kontrolka oleje se rozsvěcí během práce (je-li ve výbavě)	problémy v mazání motoru	Klíč okamžitě přepněte do polohy „VYPNUTO“:
		doplňte hladinu oleje (viz 7.3.1)
		vyměňte filtr (pokud problém přetrvává, obraťte se na svého prodejce)
10. Motor se vypne a spustí se akustický signál	Zásah ochrany elektronické desky z níže uvedených důvodů:	Otočte klíč do polohy „VYPNUTO“ a najděte příčinu závady:
	přepětí způsobené regulátorem nabíjení	obraťte se na svého prodejce
	nesprávně zapojený akumulátor (nestabilní kontakty)	zkontrolujte připojení (viz 3.4)
11. Motor se vypne bez akustického signálu	odpojený akumulátor	zkontrolujte připojení (viz 3.4)
	problémy v motoru	obraťte se na svého prodejce
12. Při vyřazování žacího ústrojí nedojde k jeho rychlému vyřazení nebo zastavení	povolený řemen	obraťte se na svého prodejce
	problémy v elektromagnetické spojce	obraťte se na svého prodejce
13. Nepravděelné sečení a nedostatečný sběr (pouze u modelů se zadním sběrem)	celek žacího ústrojí není souběžný s terénem	zkontrolujte tlak v pneumatikách (odst. 6.1.3)
		obnovte vyrovnání celku žacího ústrojí s terénem (odst. 8.2.1)
	neúčinnost žacího ústrojí	obraťte se na svého prodejce
	příliš velká rychlost vzhledem k výšce sečené trávy	snižte rychlost jezdce a/nebo zvýšte výšku celku žacího ústrojí (odst. 6.5.4)
		vyčkejte, až tráva vyschne
zahlcený kanál	sejměte sběrný koš a vyprázdněte kanál (viz 7.6.2)	
14. Nepravděelné sečení (pouze u modelů s bočním výhozem)	celek žacího ústrojí není souběžný s terénem	zkontrolujte tlak v pneumatikách (odst. 6.1.3)
		obnovte vyrovnání celku žacího ústrojí s terénem (odst. 8.2.1)
	neúčinnost žacího ústrojí	obraťte se na svého prodejce
15. Vibrace během činnosti	celek žacího ústrojí je plný trávy	vyčistěte celek žacího ústrojí (odst. 7.6.4)
	žací ústrojí není vyvážené nebo je povoleno	obraťte se na svého prodejce
	šroubové spoje uvolněny	zkontrolujte a dotáhněte šrouby upevnění motoru na rámu stroje

Pokud problémy přetrvávají i po aplikaci výše uvedených řešení, obraťte se na svého prodejce.

ZÁVADA	PRAVDĚPODOBNÁ PŘÍČINA	ŘEŠENÍ
16. Nejisté nebo neúčinné brzdění	nesprávně seřízená brzda	obraťte se na svého prodejce
17. Nepravděpodobný pojezd, nedostatečný pohon při jízdě do svahu nebo tendence stroje převrátit se	problémy s řemenem nebo se zařízením pro zařazení	obraťte se na svého prodejce
18. Při běžícím motoru se při stisku pedálu pohonu stroj nehýbe	odjišťovací páka se nachází v poloze odpojení převodu	vraťte ji do polohy odpovídající zapnutému převodu (odst. 5.4)
19. Stroj začíná anomálním způsobem vibrovat	poškození nebo povolené součásti	zastavte stroj a vyjměte klíč zapalování
		zkontrolujte případná poškození
		zkontrolujte, zda některé součásti nejsou uvolněné, a dle potřeby je utáhněte
		nechte provést kontroly, výměny nebo opravy ve specializovaném středisku

Pokud problémy přetrvávají i po aplikaci výše uvedených řešení, obraťte se na svého prodejce.

15. PŘÍSLUŠENSTVÍ

15.1 SADA PRO MULČOVÁNÍ

Jemně rozseká posečenou travu a nechá ji na trávníku (obr. 58.A1; obr. 58.A2).

15.2 UDRŽOVACÍ NABÍJEČKA AKUMULÁTORU

Umožňuje udržovat vysokou účinnost akumulátoru v období dlouhodobé nečinnosti stroje, zajišťuje jeho optimální nabití a prodlužuje jeho životnost (obr. 58.B).

15.3 SADA TAŽNÉHO ZAŘÍZENÍ

Pro tažení malého přívěsu (obr. 58.C).

15.4 KRYCÍ PLACHTA

Chrání stroj před prachem v období, kdy je stroj mimo provoz (obr. 58.D)

15.5 SADA ZADNÍCH ZÁVAŽÍ

Zlepšují stabilitu zadní části stroje, zejména při používání stroje převážně ve svažitém terénu (obr. 58.E).

15.6 SADA OCHRANNÉHO KRYTU

ZADNÍHO VÝHOZU

Používá se namísto sběrného koše, když není požadován sběr trávy (obr. 58.F).
(pouze u modelů se zadním výhozem).

15.7 SNĚHOVÉ ŘETĚZY 18", 20"

Zvyšují přilnavost zadních kol v zasněženém terénu a umožňují použití sněhových radlic (obr. 58.G).

15.8 KOLA DO BLÁTA/SNĚHU 18", 20"

Zlepšují trakci na sněhu nebo v blátivém terénu (obr. 58.H).

15.9 PŘÍVĚSNÝ VOZÍK

K přepravě nástrojů nebo jiných předmětů, při dodržení maximálního povoleného zatížení (obr. 58.I).

15.10 SYPAC

K posypu soli nebo hnojiv (obr. 58.J).

15.11 SYPAČ

K posypu písku nebo oblázkového štěrku (obr. 58.K).

15.12 TRAVNÍ VÁLEC

K zhutňování terénu po setí nebo k dusání trávy (obr. 58.L).

15.13 SNĚHOVÁ RADLICE

K odhrnování a bočnímu sběru odhrnovaného sněhu (obr. 58.M).

15.14 PŘEDNÍ ZAMETAČ

K čištění cest a pevných ploch od listí a nečistot a k odstraňování jemných vrstev čerstvě napadlého sněhu (obr. 58.N).

15.15 DRTIČKA

K řezání a drcení posečené trávy (obr. 58.O).

15.16 SBĚRAČ LISTÍ A TRÁVY

Ke sběru listí a trávy z travnatých povrchů (obr. 58.P).

15.17 PŘEDNÍ POHRABOVAČ

Ke sběru trávy a menších větviček (obr. 58.Q).

15.18 ZDVIHACÍ ROZHRAŇÍ

Umožňuje nasadit přední přídavné nástroje nevyžadující použití pomocného pohonu (obr. 58.R1).

15.19 POMOCNÝ POHON (PTO)

Umožňuje přenos výkonu motoru na ovládané příslušenství. Vyžaduje použití zdvihacího rozhraní (obr. 58.R2).

15.20 POMOCNÝ POHON (PTO)

Umožňuje přenos výkonu motoru na ovládané příslušenství. Nevyžaduje použití zdvihacího rozhraní (obr. 58.R3).

DICHIARAZIONE CE DI CONFORMITÀ (Istruzioni Originali)
(Direttiva Macchine 2006/42/CE, Allegato II, parte A)

1. La Società: ST. S.p.A. – Via del Lavoro, 6 – 31033 Castelfranco Veneto (TV) – Italy

2. Dichiaro sotto la propria responsabilità, che la macchina:

Tosaerba con conducente a bordo seduto (taglio erba)

a) Tipo / Modello Base:	T•••• 92 Hydro
c) Numero di Serie:	22A••RON000001 ÷ 99L••RON999999
d) Motore:	a scoppio

3. È conforme alle specifiche delle direttive:

- MD: 2006/42/EC
- OND: 2000/14/EC, ANNEX VI - 2005/88/EC
D. Lgs.262/2002, ANNEX VI, proc. 1 (Italy)

e) Ente certificatore: N. 0197 – TÜV Rheinland LGA Products GmbH
Tillystrasse 2, 90431 Nürnberg – Germany

- EMCD: 2014/30/EU
- RoHS II: 2011/65/EU - 2015/863/EU

4. Riferimento alle norme armonizzate:

EN ISO 5395-1:2013 + A1:2018
EN ISO 5395-3:2013 + A1:2017 + A2:2018
EN 55012:2007 + A1:2009
EN ISO 14982:2009
EN 63000:2018

g) Livello di potenza sonora misurato: 99 dB(A)
h) Livello di potenza sonora garantito: 100 dB(A)
i) Ampiezza di taglio: 88 cm

n) Persona autorizzata a costituire il Fascicolo Tecnico: ST. S.p.A.
Via del Lavoro, 6
31033 Castelfranco Veneto (TV) - Italia

o) Castelfranco Veneto, 01/10/2022

CEO Stiga Group

Sean Robinson

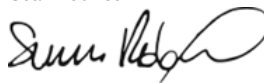

UK DECLARATION OF CONFORMITY

(Supply of Machinery (Safety) Regulations 2008, S.I. 2008 No. 1597, Annex II, part A)

1. The company: ST. S.p.A. – Via del Lavoro, 6 – 31033 Castelfranco Veneto (TV) – Italy
2. Hereby declares under its own responsibility that the machine:

Ride-on lawnmower with seated operator (grass cutting)

- | | |
|-----------------------|---------------------------------|
| a) Homologation type: | T•••• 92 Hydro |
| c) Serial number: | 22A••RON000001 ÷ 99L••RON999999 |
| d) Engine: | petrol |

3. Conforms to UK Regulations:

- S.I. 2008/1597 - Supply of Machinery (Safety) Regulations 2008
- S.I. 2001/1701 - Schedule 9 - Noise Emission in the Environment by Equipment for use Outdoors Regulations 2001
 - e) Notified body: N. 0197 – TÜV Rheinland LGA Products GmbH
Tillystrasse 2, 90431 Nürnberg – Germany
- S.I. 2016/1091 - Electromagnetic Compatibility Regulations 2016
- S.I. 2012/3032 - The Restriction of the Use of Certain Hazardous Substances in Electrical and Electronic Equipment Regulations 2012

4. Reference to harmonised standards:

EN ISO 5395-1:2013 + A1:2018
EN ISO 5395-3:2013 + A1:2017 + A2:2018
EN 55012:2007 + A1:2009
EN ISO 14982:2009
EN 63000:2018

- | | |
|---|--|
| g) Measured sound power level: | 99 dB(A) |
| h) Guaranteed sound power level: | 100 dB(A) |
| i) Cutting width: | 88 cm |
| n) Person authorised to compile the technical file: | ST. S.p.A.
Via del Lavoro, 6
31033 Castelfranco Veneto (TV) - Italia |
| o) Castelfranco Veneto, 01/10/2022 | CEO Stiga Group
Sean Robinson |



UK Importer: STIGA LTD
Unit 8, Bluewater Estate Plympton,
Devon, PL7 4JH, England



DICHIARAZIONE CE DI CONFORMITÀ (Istruzioni Originali)
(Direttiva Macchine 2006/42/CE, Allegato II, parte A)

1. La Società: ST. S.p.A. – Via del Lavoro, 6 – 31033 Castelfranco Veneto (TV) – Italy

2. Dichiaro sotto la propria responsabilità, che la macchina:

Tosaerba con conducente a bordo seduto (taglio erba)

a) Tipo / Modello Base:	T•••• 102 - T••••• 102 Hydro
c) Numero di Serie:	22A••RON000001 ÷ 99L••RON999999
d) Motore:	a scoppio

3. È conforme alle specifiche delle direttive:

- MD: 2006/42/EC
- OND: 2000/14/EC, ANNEX VI - 2005/88/EC
D. Lgs.262/2002, ANNEX VI, proc. 1 (Italy)

e) Ente certificatore: N. 0197 – TÜV Rheinland LGA Products GmbH
Tillystrasse 2, 90431 Nürnberg – Germany

- EMCD: 2014/30/EU
- RoHS II: 2011/65/EU - 2015/863/EU

4. Riferimento alle norme armonizzate:

EN ISO 5395-1:2013 + A1:2018
EN ISO 5395-3:2013 + A1:2017 + A2:2018
EN 55012:2007 + A1:2009
EN ISO 14982:2009
EN 63000:2018

g) Livello di potenza sonora misurato: 100 dB(A)
h) Livello di potenza sonora garantito: 100 dB(A)
i) Ampiezza di taglio: 101 cm

n) Persona autorizzata a costituire il Fascicolo Tecnico: ST. S.p.A.
Via del Lavoro, 6
31033 Castelfranco Veneto (TV) - Italia

o) Castelfranco Veneto, 01/10/2022

CEO Stiga Group

Sean Robinson

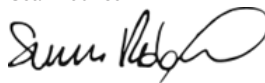

UK DECLARATION OF CONFORMITY

(Supply of Machinery (Safety) Regulations 2008, S.I. 2008 No. 1597, Annex II, part A)

1. The company: ST. S.p.A. – Via del Lavoro, 6 – 31033 Castelfranco Veneto (TV) – Italy

2. Hereby declares under its own responsibility that the machine:

Ride-on lawnmower with seated operator (grass cutting)

a) Homologation type:	T•••• 102 - T••••• 102 Hydro
c) Serial number:	22A••RON000001 ÷ 99L••RON999999
d) Engine:	petrol

3. Conforms to UK Regulations:

- S.I. 2008/1597 - Supply of Machinery (Safety) Regulations 2008
- S.I. 2001/1701 - Schedule 9 - Noise Emission in the Environment by Equipment for use Outdoors Regulations 2001
 - e) Notified body: N. 0197 – TÜV Rheinland LGA Products GmbH
Tillystrasse 2, 90431 Nürnberg – Germany
- S.I. 2016/1091 - Electromagnetic Compatibility Regulations 2016
- S.I. 2012/3032 - The Restriction of the Use of Certain Hazardous Substances in Electrical and Electronic Equipment Regulations 2012

4. Reference to harmonised standards:

EN ISO 5395-1:2013 + A1:2018
EN ISO 5395-3:2013 + A1:2017 + A2:2018
EN 55012:2007 + A1:2009
EN ISO 14982:2009
EN 63000:2018

g) Measured sound power level:	100 dB(A)
h) Guaranteed sound power level:	100 dB(A)
i) Cutting width:	101 cm

n) Person authorised to compile the technical file:	ST. S.p.A. Via del Lavoro, 6 31033 Castelfranco Veneto (TV) - Italia
---	--

o) Castelfranco Veneto, 01/10/2022	CEO Stiga Group Sean Robinson
------------------------------------	----------------------------------



UK Importer: STIGA LTD
Unit 8, Bluewater Estate Plympton,
Devon, PL7 4JH, England



DICHIARAZIONE CE DI CONFORMITÀ (Istruzioni Originali)
(Direttiva Macchine 2006/42/CE, Allegato II, parte A)

1. La Società: ST. S.p.A. – Via del Lavoro, 6 – 31033 Castelfranco Veneto (TV) – Italy

2. Dichiaro sotto la propria responsabilità, che la macchina:

Tosaerba con conducente a bordo seduto (taglio erba)

a) Tipo / Modello Base:	T••• 108 Hydro - T••• 108 Hydro SD
c) Numero di Serie:	22A••RON000001 ÷ 99L••RON999999
d) Motore:	a scoppio

3. È conforme alle specifiche delle direttive:

- MD: 2006/42/EC
- OND: 2000/14/EC, ANNEX VI - 2005/88/EC
D. Lgs.262/2002, ANNEX VI, proc. 1 (Italy)

e) Ente certificatore: N. 0197 – TÜV Rheinland LGA Products GmbH
Tillystrasse 2, 90431 Nürnberg – Germany

- EMCD: 2014/30/EU
- RoHS II: 2011/65/EU - 2015/863/EU

4. Riferimento alle norme armonizzate:

EN ISO 5395-1:2013 + A1:2018
EN ISO 5395-3:2013 + A1:2017 + A2:2018
EN 55012:2007 + A1:2009
EN ISO 14982:2009
EN 63000:2018

g) Livello di potenza sonora misurato: 100 dB(A)
h) Livello di potenza sonora garantito: 100 dB(A)
i) Ampiezza di taglio: 105 cm

n) Persona autorizzata a costituire il Fascicolo Tecnico: ST. S.p.A.
Via del Lavoro, 6
31033 Castelfranco Veneto (TV) - Italia

o) Castelfranco Veneto, 01/10/2022

CEO Stiga Group

Sean Robinson

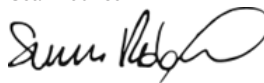

UK DECLARATION OF CONFORMITY

(Supply of Machinery (Safety) Regulations 2008, S.I. 2008 No. 1597, Annex II, part A)

1. The company: ST. S.p.A. – Via del Lavoro, 6 – 31033 Castelfranco Veneto (TV) – Italy
2. Hereby declares under its own responsibility that the machine:

Ride-on lawnmower with seated operator (grass cutting)

- | | |
|-----------------------|------------------------------------|
| a) Homologation type: | T••• 108 Hydro - T••• 108 Hydro SD |
| c) Serial number: | 22A••RON000001 ÷ 99L••RON999999 |
| d) Engine: | petrol |

3. Conforms to UK Regulations:

- S.I. 2008/1597 - Supply of Machinery (Safety) Regulations 2008
- S.I. 2001/1701 - Schedule 9 - Noise Emission in the Environment by Equipment for use Outdoors Regulations 2001
 - e) Notified body: N. 0197 – TÜV Rheinland LGA Products GmbH
Tillystrasse 2, 90431 Nürnberg – Germany
- S.I. 2016/1091 - Electromagnetic Compatibility Regulations 2016
- S.I. 2012/3032 - The Restriction of the Use of Certain Hazardous Substances in Electrical and Electronic Equipment Regulations 2012

4. Reference to harmonised standards:

EN ISO 5395-1:2013 + A1:2018
EN ISO 5395-3:2013 + A1:2017 + A2:2018
EN 55012:2007 + A1:2009
EN ISO 14982:2009
EN 63000:2018

- | | |
|---|--|
| g) Measured sound power level: | 100 dB(A) |
| h) Guaranteed sound power level: | 100 dB(A) |
| i) Cutting width: | 105 cm |
| n) Person authorised to compile the technical file: | ST. S.p.A.
Via del Lavoro, 6
31033 Castelfranco Veneto (TV) - Italia |
| o) Castelfranco Veneto, 01/10/2022 | CEO Stiga Group
Sean Robinson |



UK Importer: STIGA LTD
Unit 8, Bluewater Estate Plympton,
Devon, PL7 4JH, England



DICHIARAZIONE CE DI CONFORMITÀ (Istruzioni Originali)
(Direttiva Macchine 2006/42/CE, Allegato II, parte A)

1. La Società: ST. S.p.A. – Via del Lavoro, 6 – 31033 Castelfranco Veneto (TV) – Italy

2. Dichiaro sotto la propria responsabilità, che la macchina:

Tosaerba con conducente a bordo seduto (taglio erba)

a) Tipo / Modello Base:	T••••• 118 Hydro SD
c) Numero di Serie:	22A••RON000001 ÷ 99L••RON999999
d) Motore:	a scoppio

3. È conforme alle specifiche delle direttive:

- MD: 2006/42/EC
- OND: 2000/14/EC, ANNEX VI - 2005/88/EC
D. Lgs.262/2002, ANNEX VI, proc. 1 (Italy)

e) Ente certificatore: N. 0197 – TÜV Rheinland LGA Products GmbH
Tillystrasse 2, 90431 Nürnberg – Germany

- EMCD: 2014/30/EU
- RoHS II: 2011/65/EU - 2015/863/EU

4. Riferimento alle norme armonizzate:

EN ISO 5395-1:2013 + A1:2018
EN ISO 5395-3:2013 + A1:2017 + A2:2018
EN 55012:2007 + A1:2009
EN ISO 14982:2009
EN 63000:2018

g) Livello di potenza sonora misurato: 105 dB(A)
h) Livello di potenza sonora garantito: 105 dB(A)
i) Ampiezza di taglio: 121 cm

n) Persona autorizzata a costituire il Fascicolo Tecnico: ST. S.p.A.
Via del Lavoro, 6
31033 Castelfranco Veneto (TV) - Italia

o) Castelfranco Veneto, 01/10/2022

CEO Stiga Group

Sean Robinson

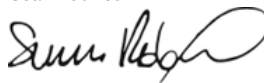

UK DECLARATION OF CONFORMITY

(Supply of Machinery (Safety) Regulations 2008, S.I. 2008 No. 1597, Annex II, part A)

1. The company: ST. S.p.A. – Via del Lavoro, 6 – 31033 Castelfranco Veneto (TV) – Italy

2. Hereby declares under its own responsibility that the machine:

Ride-on lawnmower with seated operator (grass cutting)

a) Homologation type:	T••••• 118 Hydro SD
c) Serial number:	22A••RON000001 ÷ 99L••RON999999
d) Engine:	petrol

3. Conforms to UK Regulations:

- S.I. 2008/1597 - Supply of Machinery (Safety) Regulations 2008
- S.I. 2001/1701 - Schedule 9 - Noise Emission in the Environment by Equipment for use Outdoors Regulations 2001
 - e) Notified body: N. 0197 – TÜV Rheinland LGA Products GmbH
Tillystrasse 2, 90431 Nürnberg – Germany
- S.I. 2016/1091 - Electromagnetic Compatibility Regulations 2016
- S.I. 2012/3032 - The Restriction of the Use of Certain Hazardous Substances in Electrical and Electronic Equipment Regulations 2012

4. Reference to harmonised standards:

EN ISO 5395-1:2013 + A1:2018
EN ISO 5395-3:2013 + A1:2017 + A2:2018
EN 55012:2007 + A1:2009
EN ISO 14982:2009
EN 63000:2018

g) Measured sound power level: 105 dB(A)

h) Guaranteed sound power level: 105 dB(A)

i) Cutting width: 121 cm

n) Person authorised to compile the technical file: ST. S.p.A.
Via del Lavoro, 6
31033 Castelfranco Veneto (TV) - Italia

o) Castelfranco Veneto, 01/10/2022

CEO Stiga Group

Sean Robinson



UK Importer: STIGA LTD
Unit 8, Bluewater Estate Plympton,
Devon, PL7 4JH, England



DICHIARAZIONE CE DI CONFORMITÀ (Istruzioni Originali)
(Direttiva Macchine 2006/42/CE, Allegato II, parte A)

1. La Società: ST. S.p.A. – Via del Lavoro, 6 – 31033 Castelfranco Veneto (TV) – Italy

2. Dichiaro sotto la propria responsabilità, che la macchina:

Tosaerba con conducente a bordo seduto (taglio erba)

a) Tipo / Modello Base:	T•••• 122 - T••••• 122 Hydro
c) Numero di Serie:	22A••RON000001 ÷ 99L••RON999999
d) Motore:	a scoppio

3. È conforme alle specifiche delle direttive:

- MD: 2006/42/EC
- OND: 2000/14/EC, ANNEX VI - 2005/88/EC
D. Lgs.262/2002, ANNEX VI, proc. 1 (Italy)

e) Ente certificatore: N. 0197 – TÜV Rheinland LGA Products GmbH
Tillystrasse 2, 90431 Nürnberg – Germany

- EMCD: 2014/30/EU
- RoHS II: 2011/65/EU - 2015/863/EU

4. Riferimento alle norme armonizzate:

EN ISO 5395-1:2013 + A1:2018
EN ISO 5395-3:2013 + A1:2017 + A2:2018
EN 55012:2007 + A1:2009
EN ISO 14982:2009
EN 63000:2018

g) Livello di potenza sonora misurato: 104 dB(A)
h) Livello di potenza sonora garantito: 105 dB(A)
i) Ampiezza di taglio: 121 cm

n) Persona autorizzata a costituire il Fascicolo Tecnico: ST. S.p.A.
Via del Lavoro, 6
31033 Castelfranco Veneto (TV) - Italia

o) Castelfranco Veneto, 01/10/2022

CEO Stiga Group

Sean Robinson

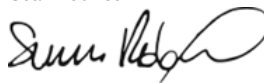

UK DECLARATION OF CONFORMITY

(Supply of Machinery (Safety) Regulations 2008, S.I. 2008 No. 1597, Annex II, part A)

1. The company: ST. S.p.A. – Via del Lavoro, 6 – 31033 Castelfranco Veneto (TV) – Italy

2. Hereby declares under its own responsibility that the machine:

Ride-on lawnmower with seated operator (grass cutting)

a) Homologation type:	T•••• 122 - T••••• 122 Hydro
c) Serial number:	22A••RON000001 ÷ 99L••RON999999
d) Engine:	petrol

3. Conforms to UK Regulations:

- S.I. 2008/1597 - Supply of Machinery (Safety) Regulations 2008
- S.I. 2001/1701 - Schedule 9 - Noise Emission in the Environment by Equipment for use Outdoors Regulations 2001
 - e) Notified body: N. 0197 – TÜV Rheinland LGA Products GmbH
Tillystrasse 2, 90431 Nürnberg – Germany
- S.I. 2016/1091 - Electromagnetic Compatibility Regulations 2016
- S.I. 2012/3032 - The Restriction of the Use of Certain Hazardous Substances in Electrical and Electronic Equipment Regulations 2012

4. Reference to harmonised standards:

EN ISO 5395-1:2013 + A1:2018
EN ISO 5395-3:2013 + A1:2017 + A2:2018
EN 55012:2007 + A1:2009
EN ISO 14982:2009
EN 63000:2018

g) Measured sound power level: 104 dB(A)

h) Guaranteed sound power level: 105 dB(A)

i) Cutting width: 121 cm

n) Person authorised to compile the technical file: ST. S.p.A.
Via del Lavoro, 6
31033 Castelfranco Veneto (TV) - Italia

o) Castelfranco Veneto, 01/10/2022

CEO Stiga Group

Sean Robinson



UK Importer: STIGA LTD
Unit 8, Bluewater Estate Plympton,
Devon, PL7 4JH, England



<p>FR (Traduction de la notice originale)</p> <p>Déclaration CE de Conformité (Directive Machines 2006/42/CE, Annexe II, partie A)</p> <ol style="list-style-type: none"> 1. La Société 2. Déclare sous sa propre responsabilité que la machine : Tondeuse à gazon à conducteur assis/ coupe du gazon <ol style="list-style-type: none"> a) Type / Modèle de Base c) Série d) Moteur: moteur essence <ol style="list-style-type: none"> 3. Est conforme aux prescriptions des directives : e) Organisme de certification 4. Renvoi aux Normes harmonisées g) Niveau de puissance sonore mesuré h) Niveau de puissance sonore garanti i) Largeur de coupe n) Personne habilitée à établir le Dossier Technique : o) Lieu et Date 	<p>EN (Translation of the original instruction)</p> <p>EC Declaration of Conformity (Machine Directive 2006/42/EC, Annex II, part A)</p> <ol style="list-style-type: none"> 1. The Company 2. Herby declares under its own responsibility that the machine: ride-on lawnmower with seated operator/ Grass cutting <ol style="list-style-type: none"> a) Type / Base Model c) Serial number d) Motor: petrol <ol style="list-style-type: none"> 3. Conforms to directive specifications: e) Certifying body 4. Reference to harmonised Standards g) Sound power level measured h) Sound power level guaranteed i) Range of cut n) Person authorised to create the Technical Folder: o) Place and Date 	<p>DE (Übersetzung der Originalbetriebsanleitung)</p> <p>EG-Konformitätserklärung (Maschinenrichtlinie 2006/42/EG, Anhang II, Teil A)</p> <ol style="list-style-type: none"> 1. Die Gesellschaft 2. Erklärt auf eigene Verantwortung, dass die Maschine: Aufsitzmäher / Rasenschnitt <ol style="list-style-type: none"> a) Typ / Basismodell c) Seriennummer d) Motor: Verbrennungsmotor <ol style="list-style-type: none"> 3. Den Anforderungen der folgenden Richtlinien entspricht: e) Zertifizierungsstelle 4. Bezugnahme auf die harmonisierten Normen g) Gemessener Schallleistungspegel h) Garantierter Schallleistungspegel i) Schnittbreite n) Zur Verfassung der technischen Unterlagen befugte Person: o) Ort und Datum
<p>NL (Vertaling van de oorspronkelijke gebruiksaanwijzing)</p> <p>EG-verklaring van overeenstemming (Richtlijn Machines 2006/42/CE, Bijlage II, deel A)</p> <ol style="list-style-type: none"> 1. Het bedrijf 2. Verklaart onder zijn eigen verantwoordelijkheid dat de machine: Grasmaaier met zittende bediener / grasmaaier <ol style="list-style-type: none"> a) Type / Basismodel c) Serienummer d) Motor: benzinemotor <ol style="list-style-type: none"> 3. Voldoet aan de specificaties van de richtlijnen: e) Certificatie-instituut 4. Verwijzing naar de Geharmoniseerde normen g) Gemeten niveau van geluidsvermogen h) Gearandeerd niveau van geluidsvermogen i) Snijbreedte n) Bevoegd persoon voor het opstellen van het Technisch Dossier o) Plaats en Datum 	<p>ES (Traducción del Manual Original)</p> <p>Declaración de Conformidad CE (Directiva Máquinas 2006/42/CE, Anexo II, parte A)</p> <ol style="list-style-type: none"> 1. La Empresa 2. Declara bajo su propia responsabilidad que la máquina: Cortadora de pasto con conductor sentado/ Corte hierba <ol style="list-style-type: none"> a) Tipo / Modelo Base c) Matrícula d) Motor: motor de explosión <ol style="list-style-type: none"> 3. Cuple con las especificaciones de las directivas: e) Ente certificador 4. Referencia a las Normas armonizadas g) Nivel de potencia sonora medido h) Nivel de potencia sonora garantizado i) Amplitud de corte n) Persona autorizada a realizar el Manual Técnico: o) Lugar y Fecha 	<p>PT (Tradução do manual original)</p> <p>Declaração CE de Conformidade (Diretiva de Máquinas 2006/42/CE, Anexo II, parte A)</p> <ol style="list-style-type: none"> 1. A Empresa 2. Declara sob a própria responsabilidade que a máquina: Corta-ervas para operador sentado/ corte da relva <ol style="list-style-type: none"> a) Tipo / Modelo Base c) Matrícula d) Motor: motor a explosão <ol style="list-style-type: none"> 3. É conforme às especificações das diretivas: e) Órgão certificador 4. Referência às Normas harmonizadas g) Nivel medido de potência sonora h) Nivel garantido de potência sonora i) Amplitude de corte n) Pessoa autorizada a elaborar o Caderno Técnico o) Local e Data
<p>EL (Μετάφραση του πρωτοτύπου των οδηγιών χρήσης)</p> <p>EK-Δήλωση συμμόρφωσης (Οδηγία Μηχανών 2006/42/CE, Παράρτημα II, μέρος Α)</p> <ol style="list-style-type: none"> 1. Η Εταιρία 2. Δηλώνει υπεύθυνα ότι η μηχανή: Χλοοκοπτικό τρακτέρ με εποχούμενο χειριστή/ κοπή της χλόης <ol style="list-style-type: none"> a) Τύπος / Βασικό Μοντέλο c) Αριθμός μητρώου d) Κινητήρας: κινητήρας εσωτερικής ανάφλεξης <ol style="list-style-type: none"> 3. Συμμορφώνεται με τις προδιαγραφές της οδηγίας: e) Οργανισμός πιστοποίησης 4. Αναφορά στους Κανονισμούς εναρμόνισης g) Στάθμη μέτρησης ακουστικής ισχύος h) Στάθμη εγγυημένης ακουστικής ισχύος i) Εύρος κοπής η) Εξουσιοδοτημένο άτομο για την κατάρτιση του Τεχνικού Φυλλαδίου: ο) Τόπος και Χρόνος 	<p>TR (Orijinal Talimatların Tercümesi)</p> <p>AT Uygunluk Beyanı (2006/42/CE Makine Direktifi, Ek II, bölüm A)</p> <ol style="list-style-type: none"> 1. Şirket 2. Şahsi sorumluluğunda aşağıdaki makinenin: Oturan sürücülü çim biçme makinesi / çim kesimi <ol style="list-style-type: none"> a) Tip / Standart model c) Sicil numarası d) Motor: patlamalı motor <ol style="list-style-type: none"> 3. Aşağıdaki direktiflerin özelliklerine uygun olduğunu beyan etmektedir: e) Sertifikalandıran kurum 4. Harmonize standartlara atf g) Ölçülen ses gücü seviyesi h) Garant edilmiş ses gücü seviyesi i) Kesim genişliği n) Teknik Dosyası oluşturmaya yetkili kişi: o) Yer ve Tarih 	<p>МК (Превод на оригиналните упатства)</p> <p>Декларација за усогласеност со ЕУ (Директива за машини 2006/42/CE, Анекс II, дел А)</p> <ol style="list-style-type: none"> 1. Компанијата 2. изјавува со целосна лична одговорност дека следната машина: Тревококачка со седнат управувач / косење трева <ol style="list-style-type: none"> a) Тип / основен модел v) етикета г) мотор: мотор со согорување <ol style="list-style-type: none"> 3. Усогласено со спецификациите според директивите: д) тело за сертификација 4. Референци за усогласени нормативи е) Акустички притисок ж) измерено ниво на звучна моќност з) Ниво на гарантирана звучна моќност и) овластено лице за составување на Техничката брошура о) место и датум

<p>NO (Oversættelse av original bruksanvisning)</p> <p>EF- Samsvarserklæring (Maskindirektiv 2006/42/EF, Vedlegg II, del A)</p> <p>1. Firmaet</p> <p>2. Erklærer på eget ansvar at maskinen: Sittgressklipper / gressklipping</p> <p>a) Type / Modell</p> <p>c) Serienummer</p> <p>d) Motor: forbrenningsmotor</p> <p>3. Oppfyller kravene i direktivene:</p> <p>e) Sertifiseringsorgan</p> <p>4. Henvisning til harmoniserte standarder</p> <p>g) Målt lydeffektivå</p> <p>h) Garantert lydeffektivå</p> <p>i) Klippebredde</p> <p>n) Person som har fullmakt til å utferdige teknisk dokumentasjon:</p> <p>o) Sted og dato</p>	<p>SV (Översättning av bruksanvisning i original)</p> <p>EG-försäkran om överensstämmelse (Maskindirektiv 2006/42/EG, bilaga II, de la)</p> <p>1. Företaget</p> <p>2. Försäkrar på eget ansvar att maskinen Åkgräsklippare / gräsklippning</p> <p>a) Typ / Basmodell</p> <p>c) Serienummer</p> <p>d) Motor: förbränningsmotor</p> <p>3. Överensstämmer med föreskrifterna i direktivet</p> <p>e) Intygsorgan_ Anmält organ</p> <p>4. Referens till harmoniserade standarder</p> <p>g) Uppmått ljudeffektivå</p> <p>h) Garanterad ljudeffektivå</p> <p>i) Skärbredd</p> <p>n) Auktoriserad person för upprättandet av den tekniska dokumentationen:</p> <p>o) Ort och datum</p>	<p>DA (Oversættelse af den originale bruksanvisning)</p> <p>EF-overensstemmelseserklæring (Maskindirektiv 2006/42/EF, bilag II, del A)</p> <p>1. Firmaet</p> <p>2. Erklærer på eget ansvar, at maskinen: Havertraktor/ klipping af græsset</p> <p>a) Type / Model</p> <p>c) Serienummer</p> <p>d) Motor: forbrændingsmotor</p> <p>3. Er i overensstemmelse med specifikationerne ifølge direktiverne:</p> <p>e) Certificeringsorgan</p> <p>4. Henvisning til harmoniserede standarder</p> <p>g) Målt lydeffektivniveau</p> <p>h) Garanteret lydeffektivniveau</p> <p>i) Klippebredde</p> <p>n) Person, der har bemyndigelse til at udarbejde det tekniske dossier:</p> <p>o) Sted og dato</p>
<p>FI (Alkuperäisten ohjeiden käännös)</p> <p>EY-VAATIMUSTENMUKAISUUSVAKUUTUS (Konedirektiivi 2006/42/EY, Liite II, osa A)</p> <p>1. Yritys</p> <p>2. Vakuuttaa omalla vastuullaan, että kone: Päältäajettava ruohonleikkuri / ruohonleikkuri</p> <p>a) Tyyppi / Perusmalli</p> <p>c) Sarjanumero</p> <p>d) Moottori : räjähdysmoottori</p> <p>3. On yhdenmukainen seuraavien direktiivien asettamien vaatimusten kanssa:</p> <p>e) Sertifiointiryitys</p> <p>4. Viittaus harmonisoiituihin standardeihin</p> <p>g) Mitattu äänitehotaso</p> <p>h) Taattu äänitehotaso</p> <p>i) Leikkuleveys</p> <p>n) Teknisten asiakirjojen laatimiseen valtuutettu henkilö:</p> <p>o) Paikka ja päivämäärä</p>	<p>CS (Překlad původního návodu k používání)</p> <p>ES – Prohlášení o shodě (Směrnice o Strojních zařízeních (Konodirektívi 2006/42/ES, Příloha II, část A)</p> <p>1. Společnost</p> <p>2. Prohlašuje na vlastní odpovědnost, že stroj: Sekačka se sedící obsluhou/ sekačka na trávu</p> <p>a) Typ / Základní model</p> <p>c) Výrobní číslo</p> <p>d) Motor: spalovací motor</p> <p>3. Je ve shodě s nařizením směrnice:</p> <p>e) Certifikační orgán</p> <p>4. Odkazy na Harmonizované normy</p> <p>g) Naměřená úroveň akustického výkonu</p> <p>h) Zaručená úroveň akustického výkonu</p> <p>i) Šířka řezání</p> <p>n) Osoba autorizovaná pro vytvoření Technického spisu:</p> <p>o) Místo a Datum</p>	<p>PL (Tłumaczenie instrukcji oryginalnej)</p> <p>Deklaracja zgodności WE (Dyrektywa maszynowa 2006/42/WE, Załącznik II, część A)</p> <p>1. Spółka</p> <p>2. Oświadczam na własną odpowiedzialność, że maszyna: Kosiarka z operatorem jadącym, w pozycji siedzącej na maszynie/ cięcie trawy</p> <p>a) Typ / Model podstawowy</p> <p>c) Numer seryjny</p> <p>d) Silnik: silnik o zaplonie iskrowym</p> <p>3. Spełnia podstawowe wymogi następujących Dyrektyw:</p> <p>e) Jednostka certyfikująca</p> <p>4. Odniesienie do Norm zharmonizowanych</p> <p>g) Zmierzony poziom mocy akustycznej</p> <p>h) Gwarantowany poziom mocy akustycznej</p> <p>i) Szerokość cięcia</p> <p>n) Osoba upoważniona do zredagowania Dokumentacji technicznej:</p> <p>o) Miejscowość i data</p>
<p>HU (Eredeti használati utasítás fordítása)</p> <p>EK-megfelelőségi nyilatkozata (2006/42/EK gépirányelv, II. melléklet "A" rész)</p> <p>1. Alulírott Vállalat</p> <p>2. Felelősségének teljes tudatában kijelenti, hogy az alábbi gép: Vezetőüléssel fűnyírógép/ fűnyírás</p> <p>a) Típus / Alaptípus</p> <p>c) Gyártási szám</p> <p>d) Motor: robbanómotor</p> <p>3. Megfelel az alábbi irányelvnek előírásainak:</p> <p>e) Tanúsító szerv</p> <p>4. Hivatkozás a harmonizált szabványokra</p> <p>g) Mért zajteljesítmény szint</p> <p>h) Garantált zajteljesítmény szint</p> <p>i) Vágási szélesség</p> <p>n) Műszaki Dosszié szerkesztésére felhatalmazott személy:</p> <p>o) Helye és ideje</p>	<p>RU (Перевод оригинальных инструкций)</p> <p>Декларация соответствия нормам ЕС (Директива о машинном оборудовании 2006/42/ЕС, Приложение II, часть А)</p> <p>1. Предприятие</p> <p>2. Заявляет под собственную ответственность, что машина: Ездовая косилка с водителем / стрижка газона</p> <p>a) Тип / Базовая модель</p> <p>c) Паспорт</p> <p>d) Двигатель: двигатель внутреннего сгорания</p> <p>3. Соответствует требованиям следующих директив:</p> <p>e) Сертифицирующий орган</p> <p>4. Ссылки на гармонизированные нормы</p> <p>g) Измеренный уровень звуковой мощности</p> <p>h) Гарантируемый уровень звуковой мощности</p> <p>i) Амплитуда кошения</p> <p>n) Лицо, уполномоченное на подготовку технической документации:</p> <p>o) Место и дата</p>	<p>HR (Prijevod originalnih uputa)</p> <p>EK Izjava o sukladnosti (Direktiva 2006/42/EZ o strojevima, dodatak II, dio A)</p> <p>1. Tvrtka:</p> <p>2. pod vlastitom odgovornošću izjavljuje da je stroj: Sjedeća kosilica trave s operaterom/ košenje trave</p> <p>a) Vrsta / Osnovni model</p> <p>c) Matični broj</p> <p>d) Motor: motor s unutarnjim izgaranjem</p> <p>3. sukladan s temeljnim zahtjevima direktiva:</p> <p>e) Certifikacijsko tijelo</p> <p>4. Primijenjene su slijedeće harmonizirane norme:</p> <p>g) Izmjerena razina zvučne snage</p> <p>h) Zajamčena razina zvučne snage</p> <p>i) Širina rezanja</p> <p>n) Osoba ovlaštena za pravljenje Tehničke datoteke:</p> <p>o) Mjesto i datum</p>

<p>SL (Prevod izvirnih navodil)</p> <p>ES izjava o skladnosti (Direktiva 2006/42/ES), priloga II, del A)</p> <p>1. Družba</p> <p>2. pod lastno odgovornostjo izjavlja, da je stroj: Traktorska kosilnica/ košnja trave</p> <p>a) Tip / osnovni model</p> <p>c) Serjska številka</p> <p>d) Motor: motor z notranjim izgorevanjem</p> <p>3. Skladen je z določili direktiv :</p> <p>e) Ustanova, ki izda potrdilo</p> <p>4. Sklicevanje na usklajene predpise</p> <p>g) Izmerjen nivo zvočne moči</p> <p>h) Zagotovljen nivo zvočne moči</p> <p>i) Obseg košnje</p> <p>n) Oseba, pooblaščenca za sestavo tehnične knjižice:</p> <p>o) Kraj in datum</p>	<p>BS (Prijevod originalnih uputa)</p> <p>EZ izjava o skladnosti (Direktiva o mašinama 2006/42/EZ, Prilog II, deo A)</p> <p>1. Firma</p> <p>2. Daje izjavo pod vlastitom odgovornošću da je mašina: Traktorska kosilica (traktorčić) / Košenje trave</p> <p>a) Tip / Osnovni model</p> <p>c) Serijski broj</p> <p>d) Motor: motor s unutrašnjim izgaranjem</p> <p>3. sukladna s osnovnim zahtjevima direktive:</p> <p>e) Certifikaciono tijelo</p> <p>4. Pozivanje na usklađene norme</p> <p>g) Izmerjeni nivo zvučne snage</p> <p>h) Garantovani nivo zvučne snage</p> <p>i) Širina košenja</p> <p>n) Osoba ovlaštena za izradu tehničke brošure:</p> <p>o) Mjesto i datum</p>	<p>SK (Preklad pôvodného návodu na použitie)</p> <p>ES vyhlásenie o zhode (Smernica o Strojnych zariadeniach 2006/42/ES, Priloha II, časť A)</p> <p>1. Spoločnosť</p> <p>2. Vyhlasuje na vlastnú zodpovednosť, že stroj: Kosačka so sediacou obsluhou/ kosačka na trávu</p> <p>a) Typ / Základný model</p> <p>c) Výrobné číslo</p> <p>d) Motor: spaľovací motor</p> <p>3. Je v zhode s nariadeniami smerníc:</p> <p>e) Certifikačný orgán</p> <p>4. Odkaz na Harmonizované normy</p> <p>g) Zameraná úroveň akustického výkonu</p> <p>h) Nameraná úroveň akustického výkonu</p> <p>i) Šírka kosenia</p> <p>j) Čistý inštalovaný výkon</p> <p>n) Osoba autorizovaná na vytvorenie Technického spisu:</p> <p>o) Miesto a Dátum</p>
<p>RO (Traducerea manualului fabricantului)</p> <p>CE -Declarație de Conformitate (Directiva Mașini 2006/42/CE, Anexa II, partea A)</p> <p>1. Societatea</p> <p>2. Declară pe propria răspundere că mașina: Mașină de tuns iarba cu șofer la volan/ tăiat iarba</p> <p>a) Tip / Model de bază</p> <p>c) Număr de serie</p> <p>d) Motor: motor cu combustie</p> <p>3. Este în conformitate cu specificațiile directivelor:</p> <p>e) Organism de certificare</p> <p>4. Referință la Standardele armonizate</p> <p>g) Nivel de putere sonoră măsurat</p> <p>h) Nivel de putere sonoră garantat</p> <p>i) Lățimea de tăiere</p> <p>n) Persoană autorizată să întocmească Dosarul Tehnic</p> <p>o) Locul și Data</p>	<p>LT (Originalių instrukcijų vertimas)</p> <p>EB atitikties deklaracija (Mašinu direktiva 2006/42/CE, Priedas II, dalis A)</p> <p>1. Bendrovė</p> <p>2. Prisiima atsakomybę, kad įrenginys: Balninė vejapjovė su sėdinčiu operatoriumi / žolės pjovimas</p> <p>a) Tipas / Bazinis Modelis</p> <p>c) Serijos numeris</p> <p>d) Variklis: vidaus degimo variklis</p> <p>3. Atitinka direktyvose pateiktas specifikacijas:</p> <p>e) Sertifikavimo įstaiga</p> <p>4. Nuoroda į suderintas Normas</p> <p>g) Išmatuotas garso galios lygis</p> <p>h) Užtikrinamas garso galios lygis</p> <p>i) Pjovimo plotis</p> <p>n) Autorizuotas asmuo sudaryti Techninę Dokumentaciją:</p> <p>o) Vieta ir Data</p>	<p>LV (Instrukciju tulkojums no oriģinālvadoda)</p> <p>EK atbilstības deklarācija (Direktīva 2006/42/EK par mašīnām, pielikums II, daļa A)</p> <p>1. Uzņēmums</p> <p>2. Uzņēmoties par to pilnu atbildību, paziņo, ka mašīna: Sēžot vadāma zālienu pļaujmašīna/ zāles pļaušana</p> <p>a) Tips / Bāzes modelis</p> <p>c) Sērijas numurs</p> <p>d) Motors: iekšdedzes motors</p> <p>3. Atbilst šādu direktīvu prasībām:</p> <p>e) Sertifikācijas iestāde</p> <p>4. Atsaucē uz harmonizētiem standartiem</p> <p>g) Izmērītais skaņas intensitātes līmenis</p> <p>h) Garantētais skaņas intensitātes līmenis</p> <p>i) Pļaušanas platums</p> <p>n) Pilnvarotais darbinieks, kas sagatavoja tehnisko dokumentāciju:</p> <p>o) Vieta un datums</p>
<p>SR (Prevod originalnih uputstval)</p> <p>EC deklaracija o usaglašenosti (Direktiva o mašinama 2006/42/EC, Prilog II, deo A)</p> <p>1. Preduzeće</p> <p>2. Daje izjavu pod vlastitom odgovornošću da je mašina: Traktorska kosačica (traktorčić)/ košenje trave</p> <p>a) Tip / Osnovni model</p> <p>c) Serijski broj</p> <p>d) Motor: motor s unutrašnjim sagorevanjem</p> <p>3. u skladu s osnovnim zahtjevima direktiva:</p> <p>e) Sertifikaciono telo</p> <p>4. Pozivanje na usklađene norme</p> <p>g) Izmereni nivo zvučne snage</p> <p>h) Garantovani nivo zvučne snage</p> <p>i) Širina košenja.....</p> <p>n) Osoba ovlašćena za sastavljanje tehničke brošure</p> <p>o) Mesto i datum</p>	<p>BG (Превод на оригиналните инструкции)</p> <p>EO декларация за съответствие (Директива Машины 2006/42/EO, Приложение II, част А)</p> <p>1. Дружеството</p> <p>2. На собствена отговорност декларира, че машината: Косачка със седнал водач/ рязане на трева</p> <p>a) Вид / Базисен модел</p> <p>b) Месец / година на производство</p> <p>в) Сериен номер</p> <p>г) Motor: мотор с вътрешно горене</p> <p>3. Е в съответствие със спецификата на директивите:</p> <p>д) Сертифициращ орган</p> <p>4. Базирано на хармонизираните норми</p> <p>ж) Ниво на измерена акустична мощност</p> <p>и) Гарантирано ниво на акустична мощност</p> <p>й) Ширина на косене</p> <p>р) Лице, упълномощено да състави Техническата Документация:</p> <p>o) Място и дата</p>	<p>ET (Algpärarse kasutusjuhendi tõlge)</p> <p>EÜ vastavusdeklaratsioon (Masinadirektiiv 2006/42/EÜ, Lisa II, osa A)</p> <p>1. Firma</p> <p>2. Kinnitab omal vastutusel, et masin: Istuva juhiga muruniitja / muruniitja</p> <p>a) Tüüp / Põhimudel</p> <p>c) Matrikkel</p> <p>d) Mootor: Sisepõlemismootor</p> <p>4. Viide direktiivide nõuetele:</p> <p>e) Kinnitav asutus</p> <p>4. Viide ühtlustatud standarditele</p> <p>g) Mõõdetud helivõimsuse tase</p> <p>h) Garanteeritud helivõimsuse tase</p> <p>i) Lõikelaius</p> <p>n) Tehnilise Lehe autoriseeritud koostaja:</p> <p>o) Koht ja Kuupäev</p>

IT • Il contenuto e le immagini del presente manuale d'uso sono stati realizzati per conto di ST. S.p.A. e sono tutelati da diritto d'autore – È vietata ogni riproduzione o alterazione anche parziale non autorizzata del documento.

BG • Съдържанието и изображенията в настоящото ръководство са извършени за ST. S.p.A. и са защитени с авторски права – Забранява се всяко неоторизирано възпроизвеждане или промяна, дори и отчасти на документа.

BS • Sadržaj i slike iz ovog korisničkog priručnika napravljeni su isključivo za ST. S.p.A. i zaštićeni su autorskim pravima – zabranjena je svaka neovlaštena reprodukcija ili izmjena dokumenta, djelomično ili u potpunosti.

CS • Obsah a obrázky v tomto návodu k použití byly zpracovány jménem společnosti ST. S.p.A. a jsou chráněny autorským právem – Reprodukce či nepovolené pozměňování tohoto dokumentu, a to i částečné, je zakázáno.

DA • Indhold og illustrationer i denne vejledning er blevet skabt på vegne af ST. S.p.A. og er beskyttet af ophavsret – Enhver gengivelse eller ændring, også delvis, af dokumentet uden autorisation hertil er forbudt.

DE • Inhalt und Bilder dieser Bedienungsanleitung wurden im Namen von ST. S.p.A. erstellt und sind urheberrechtlich geschützt – Jede nicht genehmigte Vervielfältigung oder Veränderung, auch auszugsweise, dieses Dokuments ist verboten.

EL • Το περιεχόμενο και οι εικόνες στο παρόν εγχειρίδιο χρήσης δημιουργήθηκαν για λογαριασμό της εταιρείας ST. S.p.A. και προστατεύονται από πνευματικά δικαιώματα – Απαγορεύεται οποιαδήποτε αναπαραγωγή ή τροποποίηση, έστω και μερική, του εγχειρίδιου χωρίς έγκριση.

EN • The content and images in this User Manual were produced expressly for ST. S.p.A. and are protected by copyright – any unauthorised reproduction or modification to the document, either partially or in full, is prohibited.

ES • El contenido y las imágenes del presente manual de uso han sido creados por ST. S.p.A. y están protegidos por los derechos de autor – Se prohíbe toda reproducción o modificación, incluso parcial, no autorizada del documento.

ET • Käesoleva kasutusjuhendi sisu ja kujutised on toodetud konkreetselt ettevõttele ST. S.p.A. ja neile rakendub autoriõigusseseadus – dokumendi igasugune osaline või täielik ilma loata reprodutseerimine või muutmine on keelatud.

FI • Tämän käyttöoppaan sisältö ja kuvat on valmistettu ST. S.p.A. -yhtiön toimesta ja niitä suojaa tekijänoikeuslaki. – Asiakirjan kaikenlainen kopioiminen tai muuttaminen, osittainkin, on kielletty ilman erityistä lupaa.

FR • Le contenu et les images du présent manuel d'utilisation ont été réalisés pour le compte de ST. S.p.A. et sont protégés par un droit d'auteur - Toute reproduction ou modification non autorisée, même partielle, du document, est interdite.

HR • Sadržaj i slike u ovom priručniku za uporabu izrađeni su za tvrtku ST. S.p.A. te su obuhvaćeni autorskim pravima – Zabranjuje se neovlašteno umnožavanje ili prilagodba, djelomična ili u cijelosti, ovog dokumenta.

HU • Ennek a használati útmutatónak a tartalma és a benne szereplő képek kizárólag a ST. S.p.A. számára készültek és szerzői joggal védettek – tilos a dokumentum bármely részének vagy egészének engedély nélküli sokszorosítása és módosítása.

LT • Šio naudotojų vadovo turinys ir paveikslėliai skirti tik „ST. S.p.A.“ ir yra saugomi autorių teisėmis – dokumentą atgaminti ar modifikuoti, visiškai arba iš dalies, yra draudžiami.

LV • Šis lietotāja rokasgrāmatas saturs un attēli ir veidoti tikai ST. S.p.A. un ir aizsargāti ar autortiesībām. Jebkāda dokumenta vai tā daļas prettiesiska kopēšana vai pārveide ir stingri aizliegta.

MK • Содржината и сликите во Упатството за корисникот се подготвени исклучиво за ST. S.p.A. и се заштитени со авторски права – забрането е секое делумно или целосно неовластено репродуцирање или измена на документот.

NL • De inhoud en de afbeeldingen van deze gebruikshandleiding werden gerealiseerd voor rekening van ST. S.p.A. en zijn beschermd door het auteursrecht – Elke niet-geautoriseerde reproductie of wijziging, ook gedeeltelijke, van het document is verboden.

NO • Innholdet og bildene i denne brukerveiledningen er utført på oppdrag fra ST. S.p.A. og er beskyttet ved opphavsrett - Enhver gjengivelse eller endring, selv kun delvis, er forbudt.

PL • Treść oraz ilustracje zawarte w niniejszej instrukcji obsługi powstały na zlecenie spółki ST. S.p.A. i są chronione prawami autorskimi – Zabrania się wszelkiego kopiowania bądź modyfikowania, także częściowego, niniejszego dokumentu bez uzyskania stosownej zgody.

PT • As imagens e os conteúdos contidos no presente Manual do Utilizador foram expressamente criados para uso exclusivo da ST. S.p.A., encontrando-se protegidos por direitos de autor. Qualquer tipo de reprodução ou alteração, parcial ou integral, não autorizadas deste Manual estão expressamente proibidas.

RO • Conținutul și imaginile din manualul de utilizare de față au fost realizate în numele ST. S.p.A. și sunt protejate de drepturi de autor – Este interzisă orice reproducere sau modificare chiar și parțială neautorizată a documentului.

RU • Тесты и изображения, содержащиеся в настоящем руководстве, были созданы в интересах ST. S.p.A. и защищены авторскими правами – Любое несанкционированное воспроизведение или изменение документа запрещено.

SK • Obsah a obrázky v tomto návode na používanie boli spracované menom spoločnosti ST. S.p.A. a sú chránené autorským právom – Reprodukcie či nepovolené pozměňovanie tohto dokumentu, a to aj čiastočné, je zakázané.

SL • Vsebine in slike v tem uporabniškem priručniku so izdelane za podjetje ST. S.p.A. in so zaščitene z avtorskimi pravicami – vsakršno nepooblaščenno razmnoževanje ali spreminjanje dokumenta, v celoti ali delno, je prepovedano.

SR • Sadržaj i slike ovog priručnika za upotrebu su napravljeni u ime ST. S.p.A. i zaštićeni su autorskim pravima – Zabranjena je svaka potpuna ili delimična reprodukcija ili izmena dokumenta bez odobrenja.

SV • Innehållet och bilderna i denna användarhandbok har framställts för ST. S.p.A. och skyddas av upphovsrätt – all form av reproduktion eller ändring, även partiell, som inte auktoriserats är förbjuden.

TR • Bu Kullanıcı Kilavuzundaki içerik ve resimler açığa ST. S.p.A. için üretilmiştir ve telif hakkı ile korunmaktadır – dokümanın izinsiz olarak tamamen ya da kısmen herhangi bir şekilde çoğaltılması ya da dağıtılması yasaktır.



.....	 LWA dB
Type:	
Art.N -s/n	

ST. S.p.A.
Via del Lavoro, 6
31033 Castelfranco Veneto (TV) ITALY

STIGA LTD (UK Importer)
Unit 8, Bluewater Estate Plympton,
Devon, PL7 4JH, England